

Victaulic® FireLock™ Installation-Ready™ Bağlantı Elemanları No. 101, 102, 103, 104, 143

Victaulic®
10.06-TUR



No. 101



No. 102



No. 103



No. 104



No. 143

1.0 ÜRÜN TANIMI

Uygulama

- Yangından Koruma Sistemleri için Patentli *Installation-Ready* Bağlantı Elemanları.

Mevcut Boyutlar

- 1 ¼ – 2 ½"/DN32-DN65.
- 1" FireLock IGS™ *Installation-Ready* Bağlantı Elemanları mevcuttur. [10.54 numaralı yayına](#) bakın.

Boru Malzemesi

- Plan 10, Plan 40 veya Bölüm 5'te verilen özel karbon çelik boru. Alternatif malzemeler veya duvar kalınlıkları ile kullanım için lütfen Victaulic ile iletişim kurun.
- İstisnalar için bkz. Bölüm 6.0 Bildirimler

Maksimum Çalışma Basıncı

- 365 psi/2517 kPa/25 bar'a kadar.

Boru Hazırlama

- Soğuk ve Talaşlı Şekil Verilerek Yiv Açılmış.

2.0 CERTIFICATION/LISTINGS



EN 10311
CPR (AB)
No. 305/2011



BS EN 10311
CPR (UK)
2019 No. 465



ÜRÜN KURULUMU, BAKIMI VE DESTEĞİ İLE İLGİLİ OLARAK BU BELGENİN SONUNDA VERİLEN BİLDİRİMLERİ MUTLAKA DIKKATE ALIN.

victaulic.com

10.06-TUR 8720 Rev F Güncelleme 07/2022 © 2022 Victaulic Company. Her hakkı saklıdır.

Victaulic®

3.0 TEKNİK ÖZELLİKLER - MALZEME

Bağlantı Elemanı Muhafazası: ASTM A536 Derece 65-45-12'ye uygun sünek demir.

Kelepçe Kaplaması: (seçiminizi belirtin)

- Turuncu kaplama.
- Kırmızı kaplama (EMEA-I ve Asya Pasifik için standart).
- Opsiyonel: Sıcak daldırma galvanizli.

Conta:

Derece "E" EPDM (Tip A) Vic-Plus™ Önceden Yağlanmış Conta

EPDM (Mor Renk Kodu). Sadece yağ ve kuru (yağsız hava) yangından koruma sistemleri için geçerlidir. Sadece yağ ve kuru sistemlerde devamlı kullanım için listelenmiş/onaylanmıştır. -40°F/-40°C ve üzeri kuru sistemler için listelenmiş/onaylanmıştır. Sıcak su hizmetleri veya buhar uygulamaları için uygun değildir.

NOTLAR

- Conta yağlama talimatlarıyla ilgili olarak daima [I-100 numaralı yayın](#) olan Victaulic Saha Montaj El Kitabı dikkate alınmalıdır.
- Listelenen hizmetler yalnızca Genel Uygulama Kılavuzlarıdır. Bu contalarının kullanımının uygun olmadığı farklı uygulamalar olduğu dikkate alınmalıdır. İlgili conta uygulama önerileri ve uyumlu olmayan uygulamaların listesi için daima [05.01 numaralı yayın](#) olan Victaulic Conta Seçim Kılavuzu dikkate alınmalıdır.

Cıvatalar/Somunlar: ASTM A449 (İngiliz) ve ISO 898-1 Sınıf 9.8 (M10-M16) Sınıf 8.8 (M20 ve üzeri) altında belirtilen mekanik özellik gereksinimlerini karşılayan karbon çeliği oval boyunlu takip cıvataları. ASTM A563 Sınıf B (İngiliz) ve ASTM A563M Sınıf 9 (metrik) altında belirtilen fiziksel ve kimyasal özellik gereksinimlerini karşılayan karbon çeliği altıgen somunlar. Takip somunları ve altıgen somunlar ASTM B633 Fe/Zn 5, Kaplama Tipi III (İngiliz) veya Tip II (metrik) uyarınca çinko elektrotla kaplanır.

4.0 BOYUTLAR

No. 101 Installation-Ready 90° Dirsek

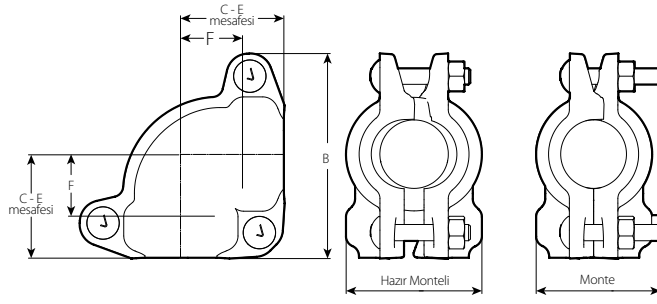

Boyut		Cıvata/Somun		Boyutlar					Ağırlık
Nominal	Mevcut Dış Çap	Miktar	Boyut	F Çıkarma	C - E	B	Hazır Monteli	Monte	Yaklaşık (Her Biri)
inç DN	inç mm		inç mm	inç mm	inç mm	inç mm	inç mm	inç mm	lb kg
1 ¼ DN32	1.660 42,4	3	¾ x 2 M10 x 50	1.50 38	2.44 62	4.75 121	3.19 81	2.88 73	3.2 1,4
1 ½ DN40	1.900 48,3	3	¾ x 2 M10 x 50	1.56 40	2.56 65	5.00 127	3.50 89	3.06 78	3.7 1,7
2 DN50	2.375 60,3	3	7/16 x 2,75 M11 x 69	1.88 48	2.81 71	5.63 143	4.19 106	3.63 92	5.4 2,5
2 ½	2.875 73,0	3	7/16 x 2,75 M11 x 69	2.13 54	3.06 77	6.13 156	4.63 118	4.06 103	6.4 2,9
DN65	3.000 76,1	3	7/16 x 2,75 M11 x 69	2.19 56	3.13 80	6.19 157	4.75 121	4.19 106	6.6 3,0

4.1 BOYUTLAR

No. 102 Installation-Ready T

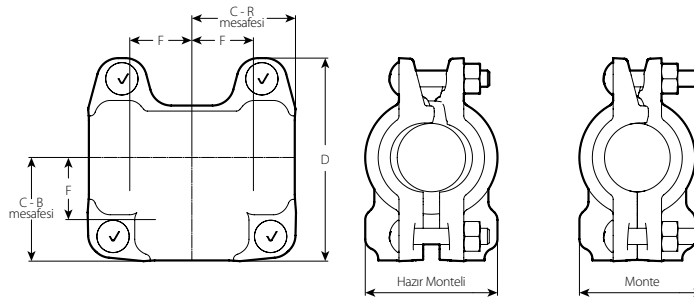

Boyut		Cıvata/Somun		Boyutlar						Ağırlık
Nominal	Mevcut Dış Çap	Miktar	Boyut	F Çıkarma	C - B	C - R	D	Hazır Monteli	Monte	Yaklaşık (Her Biri)
inç DN	inç mm		inç mm	inç mm	inç mm	inç mm	inç mm	inç mm	inç mm	lb kg
1 ¼ DN32	1.660 42,4	4	¾ x 2 M10 x 50	1.50 38	2.44 62	2.44 62	4.75 121	3.19 81	2.88 73	4.2 1,9
1 ½ DN40	1.900 48,3	4	¾ x 2 M10 x 50	1.56 40	2.56 65	2.56 65	5.00 127	3.50 89	3.06 78	4.6 2,1
2 DN50	2.375 60,3	4	7/16 x 2,75 M11 x 69	1.88 48	2.88 73	2.88 73	5.50 140	4.19 106	3.63 92	6.4 2,9
2 ½	2.875 73,0	4	7/16 x 2,75 M11 x 69	2.13 54	3.13 80	3.13 80	6.00 152	4.63 118	4.06 103	7.5 3,4
DN65	3.000 76,1	4	7/16 x 2,75 M11 x 69	2.19 56	3.19 81	3.19 81	6.19 157	4.75 121	4.19 106	7.8 3,5

4.2 BOYUTLAR

No. 103 Installation-Ready 45° Dirsek

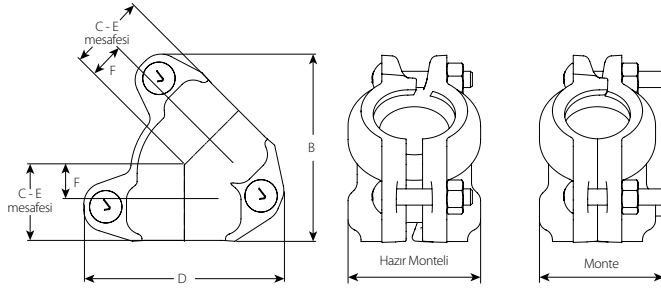

Boyut		Cıvata/Somun		Boyutlar						Ağırlık	
Nominal	Mevcut Dış Çap	Miktar	Boyut	F	C - E	B	D	Hazır Monteli	Monte	Yaklaşık (Her Biri)	
inç DN	inç mm		inç mm	inç mm	inç mm	inç mm	inç mm	inç mm	inç mm	lb kg	
1 ¼	1.660	3	¾ x 2	0.81	1.81	4.38	4.69	3.19	2.88	2.8	
DN32	42,4		M10 x 50	21	46	111	119	81	73	1,3	
1 ½	1.900	3	¾ x 2	0.94	1.88	4.50	4.81	3.44	3.06	3.1	
DN40	48,3		M10 x 50	24	48	114	122	87	78	1,4	
2	2.375	3	7/16 x 2,75	1.00	2.00	5.00	5.44	4.19	3.63	4.4	
DN50	60,3		M11 x 69	25	51	127	138	106	92	2,0	
2 ½	2.875	3	7/16 x 2,75	1.13	2.06	5.38	5.94	4.63	4.06	4.9	
	73,0		M11 x 69	29	52	135	151	117	103	2,2	
DN65	3.000	3	7/16 x 2,75	1.13	2.13	5.50	6.13	4.75	4.19	5.1	
	76,1		M11 x 69	29	54	140	156	121	106	2,3	

4.3 BOYUTLAR

No. 104 Installation-Ready Yuvarlak Başlı Te

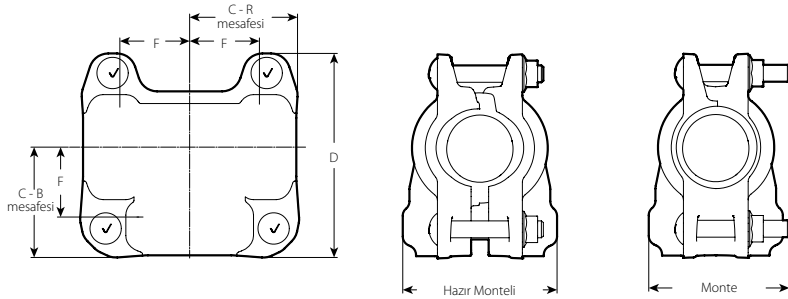

Boyut		Cıvata/Somun		Boyutlar						Ağırlık	
Nominal	Mevcut Dış Çap	Miktar	Boyut	F	C - B	C - R	D	Ön Monteli	Monte	Yaklaşık (Her biri)	
inç DN	inç mm		inç mm	inç mm	inç mm	inç mm	inç mm	inç mm	inç mm	lb kg	
1 ½ x 1 ½ x 2	1.900 x 1.900 x 2.375	4	7/16 x 2,75	1.88	2.88	2.88	5.38	4.13	3.75	7.0	
DN40 x DN40 x DN50	48,3 x 48,3 x 60,3		M11 x 69	48	73	73	137	105	95	3,2	
2 x 2 x 2 ½	2.375 x 2.375 x 2.875	4	7/16 x 2,75	2.13	3.13	3.13	5.88	4.63	4.13	8.6	
DN50 x DN50 x 73,0 mm	60,3 x 60,3 x 73,0		M11 x 69	54	79	79	149	117	105	3,9	
2 ½ x 2 ½ x 3	2.875 x 2.875 x 3.500	4	7/16 x 2,75	2.38	3.50	3.50	6.50	5.25	4.75	10.8	
73,0 mm x 73,0 mm x DN80	73,0 x 73,0 x 88,9		M11 x 69	60	89	89	165	133	121	4,9	

4.4 BOYUTLAR

No. 143 Kapalı Nipel (bağlantı elemanı - bağlantı elemanı bağlantıları)

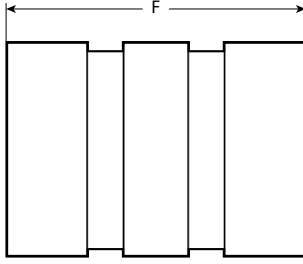

Boyut		Boyutlar	Ağırlık
Nominal	Mevcut Dış Çap	Kesim F	Yaklaşık (Her Biri)
inç DN	inç mm	inç mm	lb kg
1 ¼ DN32	1.660 42,4	2.37 60	0.4 0,2
1 ½ DN40	1.900 48,3	2.37 60	0.5 0,2
2 DN50	2.375 60,3	2.37 60	0.7 0,3
2 ½	2.875 73,0	2.37 60	1.1 0,5
DN65	3.000 76,1	2.37 60	1.2 0,5

5.0 PERFORMANS

Sürtünme Akış Verileri

Boyut		Debi Verisi – Sürtünme Direnci				
		Planlanan 40 Borunun Eşdeğer Uzunluğu (C=120)				
Nominal inç DN	Mevcut Dış Çap inç mm	Dirsekler		No. 102 Düz Te		No. 104 Yuvarlak Başlı Te
		No. 001 90° Dirsek ft m	No. 003 45° Dirsek ft m	Branşman ft m	Boru ft m	Boru ft m
1 ¼ DN32	1.660 42,4	2.8 0,9	0.4 0,1	3.1 0,9	0.6 0,2	-
1 ½ DN40	1.900 48,3	2.9 0,9	0.6 0,2	4.0 1,2	0.7 0,2	6.8 2,1
2 DN50	2.375 60,3	3.0 0,9	1.1 0,3	5.8 1,8	1.1 0,3	8.4 2,6
2 ½	2.875 73,0	3.1 0,9	1.5 0,5	7.6 2,3	1.4 0,4	9.3 2,8
DN65	3.000 76,1	3.1 0,9	1.6 0,5	8.1 2,5	1.5 0,5	-

Maksimum Çalışma Basıncı

Stil 101, 102, 103

Boyut		cULus		FM		Vds	LPCB
Nominal inç DN	Mevcut Dış Çap inç mm	Pla. 10 psi kPa	Pla. 40 psi kPa	Pla. 10 psi kPa	Pla. 40 psi kPa	psi kPa	psi kPa
1 ¼ DN32	1.660 42,4	300 2068	300 2068	365 2517	365 2517	363 2500	363 2500
1 ½ DN40	1.900 48,3	300 2068	300 2068	365 2517	365 2517	363 2500	363 2500
2 DN50	2.375 60,3	300 2068	300 2068	365 2517	365 2517	363 2500	363 2500
2 ½	2.875 73,0	300 2068	300 2068	365 2517	365 2517	363 2500	363 2500
DN65	3.000 76,1	300 ¹ 2068	-	365 2517	-	-	363 2500

¹ cULus tarafından EN 10217 2,9 mm boru et kalınlığı için listelenmiştir

Stil 104

Boyut		cULus		FM	
Nominal inç DN	Mevcut Dış Çap inç mm	Pla. 10 psi kPa	Pla. 40 psi kPa	Pla. 10 psi kPa	Pla. 40 psi kPa
1 ½ x 1 ½ x 2 DN40 x DN40 x DN50	1.900 x 1.900 x 2.375 48,3 x 48,3 x 60,3	300 2068	300 2068	365 2512	365 2512
2 x 2 x 2 ½ DN50 X DN50 X 73,0 mm	2.375 x 2.375 x 2.875 60,3 x 60,3 x 73,0	300 2068	300 2068	365 2512	365 2512
2 ½ X 2 ½ X 3 73,0 mm x 73,0 mm x DN80	2.875 x 2.875 x 3.500 73,0 x 73,0 x 88,9	300 2068	300 2068	365 2512	365 2512

5.1 PERFORMANS

Listeler/Onaylar

Özel Boru

Stil 104

Boru	Boyutlar inç DN	Maks. Çalışma Basıncı	
		cULus psi kPa	FM psi kPa
ET40	1 – 2 DN25 – DN50	–	300 2068
MT	1 – 2 DN25 – DN50	300 2068	300 2068
MLT	1 – 2 DN25 – DN50	300 2068	300 2068
EZT	1 – 2 DN25 – DN50	–	300 2068
EZF	1 ¼ – 2 ½ DN32 – 73.0 mm	–	300 2068
TF	1 ¼ – 2 ½ DN32 – 73.0 mm	–	300 2068
MF	1 ¼ – 2 ½ DN32 – 73.0 mm	300 2068	300 2068
FF	1 ½ – 2 ½ DN40 – 73.0 mm	300 2068	300 2068
EF	1 – 2 DN25 – DN50	–	300 2068
	1 ¼ – 2 ½ DN32 – 73.0 mm	300 2068	–
EN10217	DN65	300 2068	–

NOTLAR

- ET40: Bull Moose Tube EDDY-Dişli İnce Et Kalınlıklı Sprinkler Borusu
- MT: Wheatland Tube Mega-Thread Dişli İnce Et Kalınlıklı Sprinkler Borularıyla kullanım içindir
- MLT: Wheatland Tube MLT Dişli İnce Et Kalınlıklı Sprinkler Borularıyla kullanım içindir
- EZT: Youngstown Tube EZ-Thread Dişli İnce Et Kalınlıklı Sprinkler Borularıyla kullanım içindir
- EZF: Bull Moose Tube EDDY-Flow Dişli Olmayan İnce Et Kalınlıklı Sprinkler Borularıyla kullanım içindir
- TF: Tex-Tube Tex Flow Dişli Olmayan İnce Et Kalınlıklı Sprinkler Borularıyla kullanım içindir
- MF: Wheatland Tube Mega-Flow Dişli Olmayan İnce Et Kalınlıklı Sprinkler Borularıyla kullanım içindir
- FF: Youngstown Tube Fire-Flo Dişli Olmayan İnce Et Kalınlıklı Sprinkler Borularıyla kullanım içindir
- EF: Borusan Mannesmann Easy-Flow Dişli Olmayan İnce Et Kalınlıklı Sprinkler Borularıyla kullanım içindir
- EN10217: EN10217: EN10217 uyarınca üretilen çelik boruya bakın.

5.1 PERFORMANS (DEVAMI)

Stil 102

Boru	Boyutlar inç DN	Maks. Çalışma Basıncı	
		cULus psi kPa	FM psi kPa
ET40	1 – 2 DN25 – DN50	–	300 2068
MT	1 – 2 DN25 – DN50	–	300 2068
MLT	1 – 2 DN25 – DN50	300 2068	300 2068
EZT	1 – 2 DN25 – DN50	–	300 2068
EZF	1 ¼ – 2 ½ DN32 – 73.0 mm	–	300 2068
TF	1 ¼ – 2 ½ DN32 – 73.0 mm	–	300 2068
MF	1 ¼ – 2 ½ DN32 – 73.0 mm	300 2068	300 2068
FF	1 ½ – 2 ½ DN40 – 73.0 mm	300 2068	300 2068
EF	1 – 2 DN25 – DN50	–	300 2068
	1 ¼ – 2 ½ DN32 – 73.0 mm	300 2068	–
EN10217	DN65	300 2068	–

NOTLAR

- ET40: Bull Moose Tube EDDY-Dişli İnce Et Kalınlıklı Sprinkler Borusu
- MT: Wheatland Tube Mega-Thread Dişli İnce Et Kalınlıklı Sprinkler Borularıyla kullanım içindir
- MLT: Wheatland Tube MLT Dişli İnce Et Kalınlıklı Sprinkler Borularıyla kullanım içindir
- EZT: Youngstown Tube EZ-Thread Dişli İnce Et Kalınlıklı Sprinkler Borularıyla kullanım içindir
- EZF: Bull Moose Tube EDDY-Flow Dişli Olmayan İnce Et Kalınlıklı Sprinkler Borularıyla kullanım içindir
- TF: Tex-Tube Tex Flow Dişli Olmayan İnce Et Kalınlıklı Sprinkler Borularıyla kullanım içindir
- MF: Wheatland Tube Mega-Flow Dişli Olmayan İnce Et Kalınlıklı Sprinkler Borularıyla kullanım içindir
- FF: Youngstown Tube Fire-Flo Dişli Olmayan İnce Et Kalınlıklı Sprinkler Borularıyla kullanım içindir
- EF: Borusan Mannesmann Easy-Flow Dişli Olmayan İnce Et Kalınlıklı Sprinkler Borularıyla kullanım içindir
- EN10217: EN10217: EN10217 uyarınca üretilen çelik boruya bakın.

5.1 PERFORMANS (DEVAMI)

Stil 101, 102, 103

Boru	Boyutlar inç DN	Maks. Çalışma Basıncı	
		cULus psi kPa	FM psi kPa
ET40	1 ¼ – 2 ½ DN32 – 73,0 mm	–	300 2068
MT	1 ¼ – 2 ½ DN32 – 73,0 mm	–	300 2068
MLT	1 ¼ – 2 ½ DN32 – 73,0 mm	–	300 2068
	1 ¼ – 2 DN32 – DN50	300 2068	–
EZT	1 ¼ – 2 ½ DN32 – 73,0 mm	–	300 2068
EZF	1 ¼ – 2 ½ DN32 – 73,0 mm	–	300 2068
TF	1 ¼ – 2 ½ DN32 – 73,0 mm	–	300 2068
MF	1 ¼ – 2 ½ DN32 – 73,0 mm	300 2068	300 2068
FF	1 ½ – 2 ½ DN40 – 73,0 mm	300 2068	300 2068
EF	1 – 2 DN25 – DN50	–	300 2068
	1 ¼ – 2 ½ DN32 – 73,0 mm	300 2068	–
EN10217	DN65	300 2068	–

NOTLAR

- ET40: Bull Moose Tube EDDY-Dişli İnce Et Kalınlıklı Sprinkler Borusu
- MT: Wheatland Tube Mega-Thread Dişli İnce Et Kalınlıklı Sprinkler Borularıyla kullanım içindir
- MLT: Wheatland Tube MLT Dişli İnce Et Kalınlıklı Sprinkler Borularıyla kullanım içindir
- EZT: Youngstown Tube EZ-Thread Dişli İnce Et Kalınlıklı Sprinkler Borularıyla kullanım içindir
- EZF: Bull Moose Tube EDDY-Flow Dişli Olmayan İnce Et Kalınlıklı Sprinkler Borularıyla kullanım içindir
- TF: Tex-Tube Tex Flow Dişli Olmayan İnce Et Kalınlıklı Sprinkler Borularıyla kullanım içindir
- MF: Wheatland Tube Mega-Flow Dişli Olmayan İnce Et Kalınlıklı Sprinkler Borularıyla kullanım içindir
- FF: Youngstown Tube Fire-Flo Dişli Olmayan İnce Et Kalınlıklı Sprinkler Borularıyla kullanım içindir
- EF: Borusan Mannesmann Easy-Flow Dişli Olmayan İnce Et Kalınlıklı Sprinkler Borularıyla kullanım içindir
- EN10217: EN10217 uyarınca üretilen çelik boruya bakın.

5.1 PERFORMANS (DEVAMI)

Stil 104

Boru	Boyutlar inç DN	Maks. Çalışma Basıncı	
		cULus psi kPa	FM psi kPa
ET40	1 ½ x 1 ½ x 2, 2 x 2 x 2 ½, 2 ½ x 2 ½ x 3 DN40 x DN40 x DN50, DN50 x DN50 x 73,0 mm, 73,0 mm x 73,0 mm x DN80	–	300 2068
	1 ½ x 1 ½ x 2, 2 x 2 x 2 ½ DN40 x DN40 x DN50, DN50 x DN50 x 73,0 mm	300 2068	–
MT	1 ½ x 1 ½ x 2, 2 x 2 x 2 ½, 2 ½ x 2 ½ x 3 DN40 x DN40 x DN50, DN50 x DN50 x 73,0 mm, 73,0 mm x 73,0 mm x DN80	–	300 2068
	1 ½ x 1 ½ x 2, 2 x 2 x 2 ½ DN40 x DN40 x DN50, DN50 x DN50 x 73,0 mm	300 2068	–
MLT	1 ½ x 1 ½ x 2, 2 x 2 x 2 ½, 2 ½ x 2 ½ x 3 DN40 x DN40 x DN50, DN50 x DN50 x 73,0 mm, 73,0 mm x 73,0 mm x DN80	–	300 2068
	1 ½ x 1 ½ x 2, 2 x 2 x 2 ½ DN40 x DN40 x DN50, DN50 x DN50 x 73,0 mm	300 2068	–
EZT	1 ½ x 1 ½ x 2, 2 x 2 x 2 ½, 2 ½ x 2 ½ x 3 DN40 x DN40 x DN50, DN50 x DN50 x 73,0 mm, 73,0 mm x 73,0 mm x DN80	–	300 2068
	1 ½ x 1 ½ x 2, 2 x 2 x 2 ½ DN40 x DN40 x DN50, DN50 x DN50 x 73,0 mm	300 2068	–
EZF	1 ½ x 1 ½ x 2, 2 x 2 x 2 ½, 2 ½ x 2 ½ x 3 DN40 x DN40 x DN50, DN50 x DN50 x 73,0 mm, 73,0 mm x 73,0 mm x DN80	–	300 2068
TF	1 ½ x 1 ½ x 2, 2 x 2 x 2 ½, 2 ½ x 2 ½ x 3 DN40 x DN40 x DN50, DN50 x DN50 x 73,0 mm, 73,0 mm x 73,0 mm x DN80	–	300 2068
MF	1 ½ x 1 ½ x 2, 2 x 2 x 2 ½, 2 ½ x 2 ½ x 3 DN40 x DN40 x DN50, DN50 x DN50 x 73,0 mm, 73,0 mm x 73,0 mm x DN80	300 2068	300 2068
FF	1 ½ x 1 ½ x 2, 2 x 2 x 2 ½, 2 ½ x 2 ½ x 3 DN40 x DN40 x DN50, DN50 x DN50 x 73,0 mm, 73,0 mm x 73,0 mm x DN80	–	300 2068
	2 x 2 x 2 ½, 2 ½ x 2 ½ x 3 DN50 x DN50 x 73,0 mm, 73,0 mm x 73,0 mm x DN80	300 2068	–
EF	1 ½ x 1 ½ x 2, 2 x 2 x 2 ½, 2 ½ x 2 ½ x 3 DN40 x DN40 x DN50, DN50 x DN50 x 73,0 mm, 73,0 mm x 73,0 mm x DN80	300 2068	300 2068

NOTLAR

- ET40: Bull Moose Tube EDDY-Dişli İnce Et Kalınlıklı Sprinkler Borusu
- MT: Wheatland Tube Mega-Thread Dişli İnce Et Kalınlıklı Sprinkler Borularıyla kullanım içindir
- MLT: Wheatland Tube MLT Dişli İnce Et Kalınlıklı Sprinkler Borularıyla kullanım içindir
- EZT: Youngstown Tube EZ-Thread Dişli İnce Et Kalınlıklı Sprinkler Borularıyla kullanım içindir
- EZF: Bull Moose Tube EDDY-Flow Dişli Olmayan İnce Et Kalınlıklı Sprinkler Borularıyla kullanım içindir
- TF: Tex-Tube Tex Flow Dişli Olmayan İnce Et Kalınlıklı Sprinkler Borularıyla kullanım içindir
- MF: Wheatland Tube Mega-Flow Dişli Olmayan İnce Et Kalınlıklı Sprinkler Borularıyla kullanım içindir
- FF: Youngstown Tube Fire-Flo Dişli Olmayan İnce Et Kalınlıklı Sprinkler Borularıyla kullanım içindir
- EF: Borusan Mannesmann Easy-Flow Dişli Olmayan İnce Et Kalınlıklı Sprinkler Borularıyla kullanım içindir

6.0 BİLDİRİMLER

UYARI



- Herhangi bir Victaulic ürününü monte etmeye başlamadan önce mutlaka tüm talimatları dikkatlice okuyun.
 - Herhangi bir Victaulic ürününü monte etmeye, sökmeye, ayarlamaya veya bakımını yapmaya başlamadan hemen önce boru sisteminin basıncının tamamen tahliye edildiğinden ve sistemin boşaltıldığından mutlaka emin olun.
 - Koruyucu gözlük, baret ve koruyucu ayakkabı kullanın.
- Bu talimatlara uyulmaması ölümlü kazalara, ciddi yaralanmalara ve maddi hasara neden olabilir.

- Bu ürünler sadece yürürlükteki ilgili National Fire Protection Association (NFPA 13, 13D, 13R vb.) standartlarına veya muadili standartlara ve ilgili bina ve yangın kodlarına uygun olarak tasarlanan ve monte edilen yangından koruma sistemlerinde kullanılmalıdır. Bu standartlar ve kodlar, sistemlerin donma sıcaklıklarına, korozyona, mekanik hasara vb. karşı korunması için önemli bilgiler içermektedir.
 - Montör bu ürünün kullanımını ve neden sadece belirli uygulamalara yönelik olduğunu biliyor olmalıdır.
 - Montör genel endüstri güvenlik standartlarını ve ürünün yanlış monte edilmesi sonucu doğabilecek sonuçları biliyor olmalıdır.
 - Malzemelerin, boru sistemi içinde kullanılması düşünülen akışkan ortamıyla ve çevre şartlarıyla uyumlu olduğunun doğrulanması sistem tasarımcısının sorumluluğundadır.
 - Kimyasal bileşim, pH seviyesi, işletme sıcaklığı, klor seviyesi, oksijen seviyesi ve debinin paslanmaz çelik malzemeler üzerindeki etkileri mutlaka malzeme sorumlusu tarafından değerlendirilmeli ve sistem ömrünün amaçlanan kullanım için uygun olduğu doğrulanmalıdır.
- Montaj gereksinimlerinin ve ilgili yerel ve ulusal kodların ve standartların karşılanmaması sistem bütünlüğünü bozabilir ve ölümler, ciddi yaralanmalar ve maddi hasarlarla sonuçlanabilecek sistem arızalarına neden olabilir.

DİKKAT

- Victaulic, 2"/DN50 boyutlarında fırında alın kaynaklı boruların ve daha küçük Victaulic contalı bağlantı ürünlerinin kullanılmasını önermez. ASTM A53 F Tipi boru da dahildir, ancak bununla sınırlı değildir.

7.0 REFERANS MATERYALLER

- [10.54: FireLock™ Innovative Groove System | IGS](#)
- [I-101-103 Montaj Talimatları](#)
- [I-102-104 Montaj Talimatları](#)
- [I-ENDCAP: Victaulic Kör Tapa Montaj Talimatları](#)

Ürün Seçimi ve Uygunluğuyla İlgili Kullanıcı Sorumluluğu

Her kullanıcı Victaulic ürünlerinin endüstri standartlarına, proje özelliklerine ve ilgili bina kodlarına ve yönetmeliklerine ve ayrıca Victaulic performans, bakım, güvenlik ve uyarı talimatlarına uygun olarak belirli bir nihai kullanım amacına uygunluğuyla ilgili kararlardan tek başına sorumlu olacaktır. Bu belgede ve başka bir belgede verilen bilgiler ve herhangi bir Victaulic çalışanının sözlü önerisi, tavsiyesi veya fikri kesinlikle Victaulic Şirketi'nin standart satış koşullarının, montaj kılavuzunun ve bu feragatnamenin hiçbir hükmünü değiştirmez, kısıtlamaz ve geçersiz kılmaz ve hiçbir hükmünün yerini almaz.

Fikri Mülkiyet Hakları

Burada herhangi bir malzemenin, ürünün, hizmetin veya tasarımın olası veya önerilen kullanımına ilişkin olarak verilen hiçbir ifade, bu kullanım veya tasarımları kapsayan, Victaulic'e veya alt veya bağlı kuruluşlarına ait patentler veya diğer fikri mülkiyet hakları kapsamında herhangi bir lisans vermez ve bu şekilde yorumlanamaz ve bu malzemelerin, ürünlerin, hizmetlerin veya tasarımların herhangi bir patenti veya başka bir fikri mülkiyet hakkını çiğneyecek şekilde kullanılmasına dair bir öneri olarak kabul edilemez. "Patentli" veya "Patent Bekliyor" terimleri ABD'de ve/veya diğer ülkelerde malzemeler ve/veya yöntemler ile ilgili tasarım veya kullanım patentlerini veya patent başvurularını ifade eder.

Not

Bu ürün, Victaulic tarafından veya Victaulic şartnamelerine uygun olarak üretilmiştir. Monte edilecek tüm ürünler Victaulic montaj/kurulum talimatlarına uygun olarak monte edilmelidir. Victaulic, ürün özelliklerini, tasarımlarını ve standart ekipmanları önceden haber vermeksizin ve herhangi bir yükümlülük altına girmeksizin değiştirme hakkını saklı tutar.

Montaj

[Victaulic montaj kılavuzu](#) veya monte ettiğiniz ürünün montaj kılavuzu daima dikkate alınmalıdır. Kurulum ve montaj bilgilerini eksiksiz olarak içeren kılavuzları her Victaulic ürünle birlikte verilir ve PDF formatında www.victaulic.com adresinden temin edilebilir.

Garanti

Ayrıntılı bilgi için güncel Fiyat Listesinin Garanti bölümüne başvurun veya Victaulic ile temasa geçin.

Ticari Markalar

Victaulic ve tüm diğer Victaulic markaları, Victaulic Şirketi'nin ve/veya bağlı kuruluşlarının ABD'deki ve/veya diğer ülkelerdeki ticari markaları veya tescilli ticari markalarıdır.