



A ferramenta Victaulic® PFT510 é a única ferramenta de prensagem aprovada para utilização na Vic-Press™ para sistema Schedule 10S.

1.0 DESCRIÇÃO DO PRODUTO

Tamanhos disponíveis:

- ½ – 2"/DN15 – DN50

Pressão máxima de funcionamento:

- Suporta pressões que vão desde o vácuo total (29.9 in Hg/760 mm Hg) até 500 psi/3447 kPa
- Classificado até 300 psi quando utilizado com tubo Schedule 5S
- Aprovação FM até 300 psi/2068 kPa

Aplicação:

- Une tubos em aço inoxidável ASTM A312 Schedule 10S Tipos 316/316L
- Recomendado em serviços de transporte de água, hidrocarbonetos, misturas de água/hidrocarbonetos, ar (húmido/seco/com vapores de óleo), outros gases, óleos vegetais e minerais, bem como fluidos de automóveis, como óleo de motor e fluido de transmissão, dentro da gama de temperaturas de –30°F a +300°F/–34°C a +149°C, dependendo do serviço e do material de vedação selecionado.

Material da tubagem:

- Tubo em aço inoxidável Standard ASTM A312 Schedule 10S Tipos 316/316L

Códigos e requisitos:

- O espaçamento dos ganchos de suporte corresponde ao código ASME B31.1 Código de Conduitas em Sistemas Elétricos, ASME B31.3 Código de Conduitas em Sistemas de Processos e ASME B31.9 Código de Conduitas de Serviços de Construção.
- Cumpre os requisitos e classificações ASME para sistemas ANSI Classe 150 para água, óleo, gases e serviços químicos gerais
- Cumpre os requisitos das normas ASME B31.1, B31.3 e B31.9 para sistemas Schedule 10S
- Solicitar as publicações [18.16](#), [18.17](#) e [18.18](#) para mais informações.

CONSULTE SEMPRE TODAS AS NOTIFICAÇÕES NO FINAL DESTE DOCUMENTO SOBRE A INSTALAÇÃO, MANUTENÇÃO OU ASSISTÊNCIA DO PRODUTO.

1.1 DESCRIÇÃO DO PRODUTO

Vic-Press™ Sistema de junção para tubo de aço inoxidável Schedule 10S Tipo 316/316L

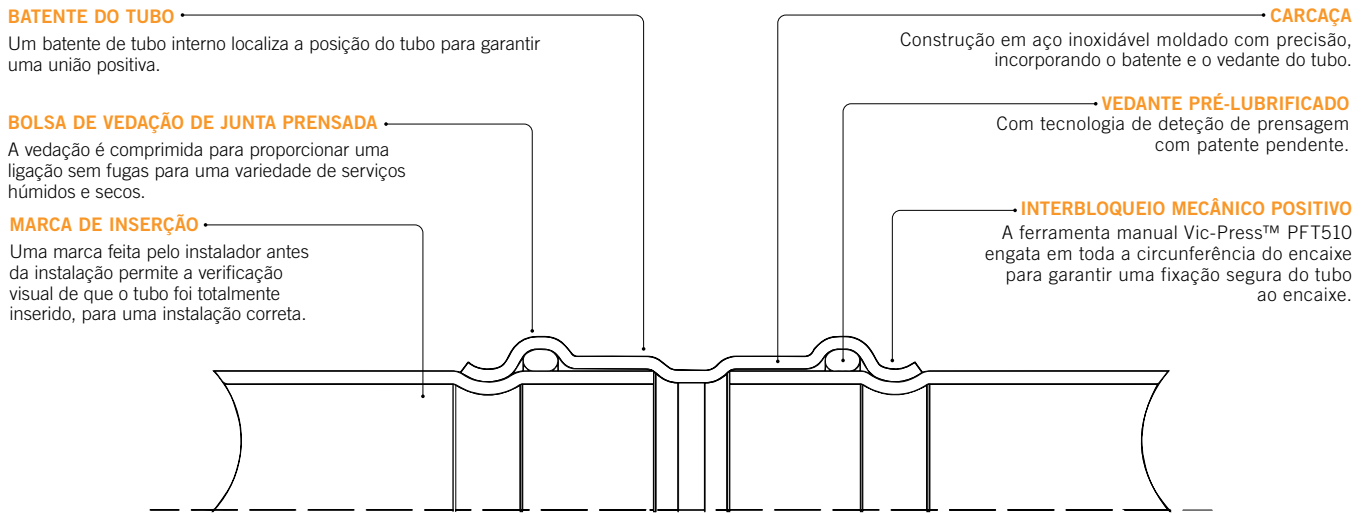

Informações dimensionais

- Os produtos no sistema Vic-Press™ para Schedule 10S para aço inoxidável Tipo 316/316L têm dimensões únicas do centro à extremidade ou de extremidade a extremidade que incorporam dimensões específicas de “retirada” para facilitar os cálculos de fabrico.
- A utilização de produtos roscados com características especiais, tais como sondas, escudos, etc., deve ser verificada para garantir que a norma da rosca e o comprimento de inserção são compatíveis com as dimensões do encaixe.
- A não verificação prévia da adequação das dimensões pode resultar em dificuldades na montagem.

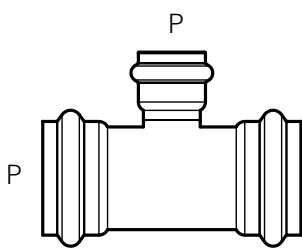

Código do tipo de extremidade

- P = Prensagem
- F = Rosca fêmea
- M = Rosca macho
- T = Extremidade plana
- L = Flangeado
- G = Ranhurado
- EOB = Fim de ramal
- W = Extremidades soldadas

2.0 CERTIFICAÇÃO/REFERÊNCIAS



NOTAS

- Ver [publicação 02.06](#): Homologações para água potável ANSI/NSF da Victaulic para homologações de água potável, caso se aplique.
- Para obter informações completas sobre aprovações marítimas, visite <https://www.victaulic.com/maritime-approvals/>

3.0 ESPECIFICAÇÕES – MATERIAL

Corpo: Fabricado em aço inoxidável tipo 316L.

Saídas roscadas: Fabricado a partir de barras de aço inoxidável ou de tubos de aço inoxidável em conformidade com a norma ASTM A312, tipo 316L.

Produtos de extremidade lisa ou ranhurada: Tubos de aço inoxidável em conformidade com a norma ASTM A312, tipo 316L.

Adaptador de flange estilo P575: ANSI Classe 150 ou AS 2129 Tabela E, adaptador de flange de uma peça em aço inoxidável Tipo 316L com face saliente.

Adaptador de flange Van Stone estilo P566: ANSI Classe 150 ou AS 2129 Tabela E, flange de deslizamento de face saliente em aço-carbono com extremidade de topo em aço inoxidável Tipo 316.

Redutor concêntrico estilo P574: Corpo do redutor em aço inoxidável Tipo 316, extremidades de prensagem em aço inoxidável Tipo 316L.

Vedante:

Victaulic HNBR Grau “H”

HNBR (Código de cores com duas riscas cor de laranja). Intervalo de temperaturas -20°F a $+210^{\circ}\text{F}/-29^{\circ}\text{C}$ a $+98^{\circ}\text{C}$. Pode ser especificado para misturas quentes de petróleo/água, hidrocarbonetos, ar com vapores de óleo, óleos vegetais e minerais, óleo de motor, óleo de transmissão. Classificação UL em conformidade com ANSI/NSF 61 para rede de água potável fria de $+73^{\circ}\text{F}/+23^{\circ}\text{C}$ e quente de $+180^{\circ}\text{F}/+82^{\circ}\text{C}$ e ANSI/NSF 372.

Vedante opcional: (especificar escolha¹)

Victaulic EPDM Grau “E”

EPDM (código de cor com faixa verde). Intervalo de temperaturas -30°F a $+250^{\circ}\text{F}/-34^{\circ}\text{C}$ a $+121^{\circ}\text{C}$. Pode ser especificado para serviço de água quente, ácidos diluídos, ar isento de óleo, serviços químicos. Classificação UL em conformidade com ANSI/NSF 61 para serviço de água potável fria $+73^{\circ}\text{F}/+23^{\circ}\text{C}$ e quente $+180^{\circ}\text{F}/+82^{\circ}\text{C}$ e ANSI/NSF 372. **INCOMPATÍVEL COM UTILIZAÇÃO DE SERVIÇOS DE PETRÓLEO OU DE VAPOR.**

Victaulic Fluoroelastômero Grau “O”

Fluoroelastômero (código de cor com faixa azul). Limites de temperatura $+20^{\circ}\text{F}$ a $+300^{\circ}\text{F}/-7^{\circ}\text{C}$ a $+149^{\circ}\text{C}$. Pode ser especificado para diversos ácidos oxidantes, óleos de petróleo, hidrocarbonetos halogenados, lubrificantes, fluídos hidráulicos, líquidos orgânicos e ar com hidrocarbonetos. **INCOMPATÍVEL COM SERVIÇOS DE PETRÓLEO OU DE VAPOR.**

Outros

Para uma seleção alternativa de juntas, consultar a [publicação 05.01](#): Guia de Seleção de Vedantes da Victaulic – Construção de Vedantes Elastoméricos.

¹ Os serviços listados constituem apenas Orientações Gerais de Serviços. Note que existem serviços para os quais essas juntas não são compatíveis. Consulte sempre o mais recente [Guia de Seleção de Vedantes da Victaulic](#) para obter orientações específicas de serviço de juntas e uma relação de serviços que não sejam compatíveis.

NOTA

- Vic-Press™ para vedantes Schedule 10S são pré-lubrificadas para simplificar ainda mais o processo de instalação. Para manter a integridade da lubrificação, os componentes são enviados em sacos selados de fábrica e devem permanecer ensacados até estarem prontos a ser utilizados. Para mais informações sobre o lubrificante utilizado, consultar a [publicação 05.07](#).

4.0 DIMENSÕES

Acoplador padrão

Estilo P507 (P x P)

Pressão operacional: 500 psi/3447 kPa

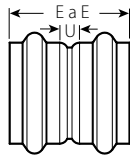

Estilo P507

Tamanho		Dimensões		Peso
Nominal polegadas DN	Diâmetro externo real polegadas mm	E a E polegadas mm	U Extração polegadas mm	Aproximadamente (individual) lb kg
1/2 DN15	0.840 21,3	2.78 70,6	0.65 16,5	0.2 0,1
3/4 DN20	1.050 26,7	2.78 70,6	0.65 16,5	0.3 0,1
1 DN25	1.315 33,4	3.11 79,0	0.73 18,5	0.5 0,2
1 1/2 DN40	1.900 48,3	3.48 88,4	0.72 18,3	0.7 0,3
2 DN50	2.375 60,3	3.96 100,6	0.71 18,0	1.0 0,5

Acoplador deslizante

Estilo P508 (P x P)

Pressão operacional: 500 psi/3447 kPa

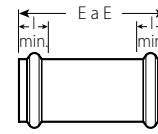

Estilo P508

Tamanho		Dimensões		Peso
Nominal polegadas DN	Diâmetro externo real polegadas mm	E a E polegadas mm	I Min. Inserção do tubo polegadas mm	Aproximadamente (individual) lb kg
1/2 DN15	0.840 21,3	3.79 96,3	1.06 26,9	0.3 0,1
3/4 DN20	1.050 26,7	3.92 99,6	1.06 26,9	0.4 0,2
1 DN25	1.315 33,4	4.55 115,6	1.19 30,2	0.7 0,3
1 1/2 DN40	1.900 48,3	5.33 135,4	1.38 35,1	1.1 0,5
2 DN50	2.375 60,3	6.18 157,1	1.63 41,4	1.6 0,7

T

Estilo P572 (P x P x P)

Pressão operacional: 500 psi/3447 kPa

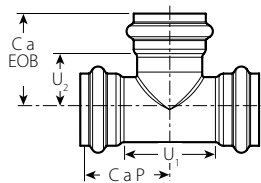

Estilo P572

Tamanho		Dimensões				Peso
Nominal polegadas DN	Diâmetro externo real polegadas mm	C a P polegadas mm	U1 Extração polegadas mm	C a EOB polegadas mm	U2 Extração polegadas mm	Aproximadamente (individual) lb kg
1/2 DN15	0.840 21,3	1.71 43,4	1.29 32,8	1.91 48,5	0.84 21,3	0.4 0,2
3/4 DN20	1.050 26,7	2.01 51,1	1.89 48,0	1.93 49,0	0.87 22,1	0.5 0,2
1 DN25	1.315 33,4	2.27 57,7	2.17 55,1	2.24 56,9	1.05 26,7	0.9 0,4
1 1/2 DN40	1.900 48,3	2.72 69,1	2.68 68,1	2.74 69,6	1.37 34,8	1.5 0,7
2 DN50	2.375 60,3	3.21 81,5	3.17 80,5	3.36 85,3	1.73 43,9	2.1 1,0

4.1 DIMENSÕES

T com ramal de redução

Estilo P573 (P x P x P)

Pressão operacional: 500 psi/3447 kPa

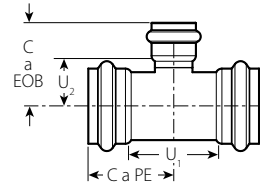

Estilo P573

Tamanho			Dimensões				Peso	
Nominal polegadas DN	Diâmetro exterior real polegadas mm		C a P polegadas mm	U ₁ Extração polegadas mm	C a EOB polegadas mm	U ₂ Extração polegadas mm	Aproximadamente (individual) lb kg	
3/4 DN20 x 3/4 DN20 x 1/2 DN15	1.050	0.840	2.01	1.89	2.01	0.95	0.5	
	26,7	21,3	51,1	48,0	51,1	24,1	0,2	
1 DN25 x 1 DN25 x 1/2 DN15	1.315	0.840	2.27	2.17	2.14	1.08	0.8	
	33,4	21,3	57,7	55,1	54,4	27,4	0,4	
		1.050	2.27	2.17	2.07	1.00	0.8	
		26,7	57,7	55,1	52,6	25,4	0,4	
1 1/2 DN40 x 1 1/2 DN40 x 1/2 DN15	1.900	0.840	2.72	2.69	2.44	1.17	1.2	
	48,3	21,3	69,1	68,3	62,0	29,7	0,5	
		1.050	2.72	2.69	2.36	1.29	1.3	
		26,7	69,1	68,3	59,9	32,8	0,6	
		1.315	2.72	2.69	2.53	1.34	1.4	
		33,4	69,1	68,3	64,3	34,0	0,6	
2 DN50 x 2 DN50 x 1/2 DN15	2.375	0.840	3.21	3.16	2.67	1.61	1.7	
	60,3	21,3	81,5	80,3	67,8	40,9	0,8	
		1.050	3.21	3.16	2.60	1.53	1.7	
		26,7	81,5	80,3	66,0	38,9	0,8	
			1.315	3.21	3.16	2.77	1.58	1.8
			33,4	81,5	80,3	70,4	40,1	0,8
		1.900	3.21	3.16	2.98	1.60	2.0	
		48,3	81,5	80,3	75,7	40,6	0,9	

4.2 DIMENSÕES

T com ramal de redução²

Estilo P578 (P x P x F)

Pressão operacional: 500 psi/3447 kPa

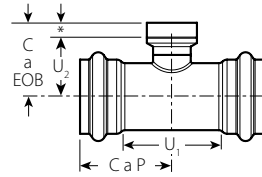

Estilo P578

*Comprimento efetivo da rosca

Tamanho			Dimensões				Peso			
Nominal polegadas DN		Diâmetro exterior real polegadas mm	C a P polegadas mm	U ₁ Extração polegadas mm	C a EOB polegadas mm	U ₂ Extração polegadas mm	Aproximadamente (individual) lb kg			
1/2 DN15	x	1/2 DN15	0.840 21,3	0.840 21,3	0.840 21,3	1.71 43,4	1.29 32,8	1.46 37,1	0.93 23,6	0.4 0,2
		3/4 DN20	1.050 26,7	1.050 26,7	0.840 21,3	2.01 51,1	1.89 48,0	1.57 39,9	1.04 26,4	0.5 0,2
1 DN25	x	1/2 DN15	1.315 33,4	1.315 33,4	0.840 21,3	2.27 57,7	2.17 55,1	1.70 43,2	1.17 29,7	0.9 0,4
		3/4 DN20			1.050 26,7	2.27 57,7	2.17 55,1	1.70 43,2	1.15 29,2	0.9 0,4
		1 DN25			1.315 33,4	2.27 57,7	2.17 55,1	1.83 46,5	1.15 29,2	1.1 0,5
		1 1/2 DN40			1.900 48,3	2.72 69,1	2.68 68,1	2.12 53,8	1.44 36,6	1.5 0,7
2 DN50	x	1/2 DN15	2.375 60,3	2.375 60,3	0.840 21,3	3.21 85,1	3.17 80,5	2.23 56,6	1.70 43,2	1.7 0,8
		3/4 DN20			1.050 26,7	3.21 85,1	3.17 80,5	2.23 56,6	1.68 42,7	1.7 0,8
		1 DN25			1.315 33,4	3.21 85,1	3.17 80,5	2.36 59,9	1.68 42,7	2.0 0,9
		1 1/2 DN40			1.900 48,3	2.72 69,1	2.68 68,1	2.12 53,8	1.44 36,6	1.5 0,7

² Disponível com rosca de tubo padrão britânico. Especificar BSPT na encomenda.

4.3 DIMENSÕES

Cotovelos

Estilo P568 Cotovelo de 90° (P x P)

Estilo P562 Cotovelo de 90° para ruas (P x T)

Estilo P571 Cotovelo de 45° (P x P)

Estilo P563 Cotovelo angular de 45° (P x T)

Pressão operacional: 500 psi/3447 kPa

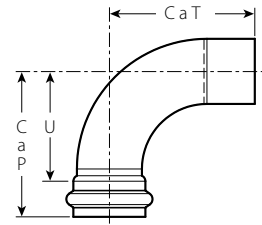
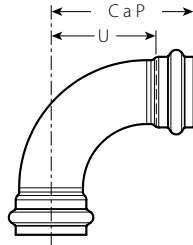

Tamanho		Estilo P568 Cotovelo de 90°			Estilo P562 Cotovelo angular de 90°			
Nominal polegadas DN	Diâmetro exterior real polegadas mm	C a P polegadas mm	U Extração polegadas mm	Peso aproximado (individual) lb kg	C a P polegadas mm	U Extração polegadas mm	C a T polegadas mm	Peso aproximado (individual) lb kg
1/2 DN15	0.840 21,3	2.64 67,1	1.53 38,9	0.3 0,1	2.64 67,1	1.53 38,9	3.04 77,2	0.3 0,1
3/4 DN20	1.050 26,7	2.95 74,9	1.89 48,0	0.4 0,2	2.95 74,9	1.89 48,0	3.35 85,1	0.4 0,2
1 DN25	1.315 33,4	3.52 89,4	2.33 59,2	0.8 0,4	3.52 89,4	2.33 59,2	4.32 109,7	0.7 0,3
1 1/2 DN40	1.900 48,3	4.55 115,6	3.18 80,8	1.4 0,6	4.55 115,6	3.18 80,8	4.55 115,6	1.4 0,6
2 DN50	2.375 60,3	5.52 140,2	3.90 99,1	2.0 0,9	5.52 140,2	3.90 99,1	5.52 140,2	2.0 0,9

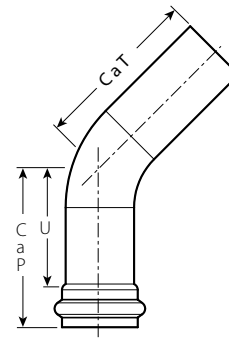
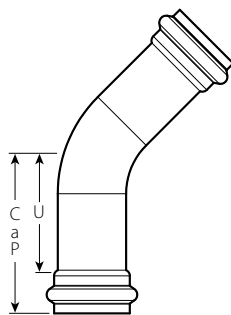

Tamanho		Estilo P571 Cotovelo de 45°			Estilo P563 Cotovelo angular de 45°			
Nominal polegadas DN	Diâmetro exterior real polegadas mm	C a P polegadas mm	U Extração polegadas mm	Peso aproximado (individual) lb kg	C a P polegadas mm	U Extração polegadas mm	C a T polegadas mm	Peso aproximado (individual) lb kg
1/2 DN15	0.840 21,3	1.89 48,0	0.83 21,1	0.2 0,1	1.89 48,0	0.83 21,1	1.89 48,0	0.2 0,1
3/4 DN20	1.050 26,7	2.56 65,0	1.50 38,1	0.4 0,2	2.56 65,0	1.50 38,1	2.56 65,0	0.4 0,2
1 DN25	1.315 33,4	3.27 83,1	2.09 53,1	0.8 0,4	3.27 83,1	2.09 53,1	3.27 83,1	0.8 0,4
1 1/2 DN40	1.900 48,3	4.96 126,0	3.59 91,2	1.7 0,8	4.96 126,0	3.59 91,2	4.96 126,0	1.7 0,8
2 DN50	2.375 60,3	5.84 148,3	4.22 107,2	2.5 1,1	5.84 148,3	4.22 107,2	5.84 148,3	2.5 1,1

4.4 DIMENSÕES

Adaptador de rosca macho²

Estilo P576 (P x M)

Pressão operacional: 500 psi/3447 kPa

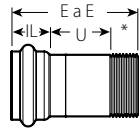

*Comprimento efetivo da rosca

Estilo P576

Tamanho		Dimensões			Peso		
Nominal	Diâmetro exterior real	E a E	U	IL	Comprimento de inserção	Aprox. (individual)	
polegadas DN	polegadas mm	polegadas mm	polegadas mm	polegadas mm	polegadas mm	lb kg	
1/2 x DN15	1/2 x DN15	0.840 x 21,3	0.840 x 21,3	3.93	2.32	1.06	0.3
				99,8	58,9	26,9	0,1
3/4 x DN20	1/2 x DN15	1.050 x 26,7	0.840 x 21,3	3.34	1.75	1.06	0.4
				84,8	44,5	26,9	0,2
	3/4 DN20		1.050	3.85	2.22	1.06	0.4
			26,7	97,8	56,4	26,9	0,2
	1 DN25		1.315	3.34	1.60	1.06	0.5
			33,4	84,8	40,6	26,9	0,2
1 x DN25	3/4 x DN20	1.315 x 33,4	1.050 x 26,7	3.50	1.77	1.19	0.5
				88,9	45,0	30,2	0,2
	1 DN25		1.315	4.19	2.32	1.19	0.6
			33,4	106,4	58,9	30,2	0,3
1 1/2 x DN40	3/4 x DN20	1.900 x 48,3	1.050 x 26,7	3.65	1.73	1.38	0.8
				92,7	43,9	35,1	0,4
	1 1/2 DN40		1.900	4.38	2.28	1.38	1.0
			48,3	111,3	57,9	35,1	0,5
2 x DN50	2 DN50	2.375 x 60,3	2.375 x 60,3	4.86	2.46	1.63	1.4
				123,4	62,5	41,4	0,6

² Disponível com rosca de tubo padrão britânico. Especificar BSPT na encomenda.

Tampa da extremidade

Estilo P560

Pressão operacional:

500 psi/3447 kPa

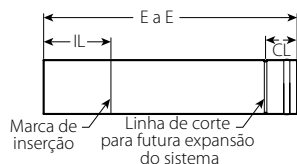

Estilo P560

Tamanho		Dimensões			Peso	
Nominal	Diâmetro exterior real	E a E	IL	CL	Comprimento de inserção	Aprox. (individual)
polegadas DN	polegadas mm	polegadas mm	polegadas mm	polegadas mm	polegadas mm	lb kg
1/2 DN15	0.840	4.00	1.06	0.5	12,7	0,11
	21,3	101,6	26,9	12,7		
3/4 DN20	1.050	4.00	1.06	0.5	12,7	0,14
	26,7	101,6	26,9	12,7		
1 DN25	1.315	4.38	1.19	0.5	12,7	0,24
	33,4	111,3	30,2	12,7		
1 1/2 DN40	1.900	4.75	1.38	0.5	12,7	0,39
	48,3	120,7	35,1	12,7		
2 DN50	2.375	5.25	1.63	0.5	12,7	1,22
	60,3	133,4	41,4	12,7		

Adaptador de rosca fêmea²

Estilo P579 (P x F)

Pressão operacional: 500 psi/3447 kPa

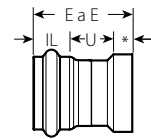

*Comprimento efetivo da rosca

Estilo P579

Tamanho		Dimensões			Peso		
Nominal	Diâmetro exterior real	E a E	U	IL	Comprimento de inserção	Aprox. (individual)	
polegadas DN	polegadas mm	polegadas mm	polegadas mm	polegadas mm	polegadas mm	lb kg	
1/2 x DN15	1/2 x DN15	0.840 x 21,3	0.840 x 21,3	2.39	0.79	1.06	0.3
				60,7	20,1	26,9	0,1
3/4 x DN20	1/2 x DN15	1.050 x 26,7	0.840 x 21,3	2.31	0.71	1.06	0.3
				58,7	18,0	26,9	0,1
	3/4 DN20		1.050	2.31	0.79	1.06	0.4
			26,7	58,7	20,1	26,9	0,2
1 x DN25	1/2 x DN15	1.315 x 33,4	0.840 x 21,3	2.47	0.75	1.19	0.7
				62,7	19,1	30,2	0,3
	3/4 DN20		1.050	2.47	0.73	1.19	0.6
			26,7	62,7	18,5	30,2	0,3
	1 DN25		1.315	2.60	0.88	1.19	0.6
			33,4	66,0	22,4	30,2	0,3
1 1/2 x DN40	1 x DN25	1.900 x 48,3	1.315 x 33,4	2.92	0.91	1.38	1.0
				74,2	23,1	35,1	0,5
	1 1/4 DN32		1.660	2.92	0.86	1.38	0.8
			42,4	74,2	21,8	35,1	0,4
	1 1/2 DN40		1.900	2.92	0.86	1.38	1.0
			48,3	74,2	21,8	35,1	0,5
2 x DN50	1 1/4 x DN32	2.375 x 60,3	1.660 x 42,4	3.57	1.24	1.63	1.1
				90,7	31,5	41,4	0,5
	1 1/2 x DN40		1.900	3.57	1.24	1.63	1.3
			48,3	90,7	31,5	41,4	0,6
	2 x DN50		2.375	3.57	1.24	1.63	1.2
			60,3	90,7	31,5	41,4	0,5

² Disponível com rosca de tubo padrão britânico. Especificar BSPT na encomenda.

4.5 DIMENSÕES

União roscada

Estilo P508 (P x P)

Pressão operacional: 500 psi/3447 kPa

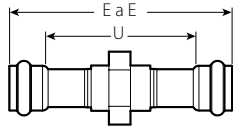

Estilo P585

Tamanho		Dimensões		Peso
Nominal polegadas DN	Diâmetro externo real polegadas mm	E a E polegadas mm	U Extração polegadas mm	Aproximado (individual) lb kg
1/2 DN15	0.840 21,3	7.50 190,5	5.37 136,4	3.0 1,4
3/4 DN20	1.050 26,7	7.37 187,2	5.24 133,1	3.7 1,7
1 DN25	1.315 33,4	7.59 192,8	5.21 132,3	4.3 2,0
1 1/2 DN40	1.900 48,3	8.36 212,3	5.61 142,5	6.0 2,7
2 DN50	2.375 60,3	8.01 203,5	4.76 120,9	6.8 3,1

Redutor concêntrico

Estilo P574 (P x P)

Pressão operacional: 500 psi/3447 kPa

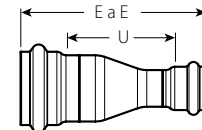

Estilo P574

Tamanho		Dimensões		Peso
Nominal polegadas DN	Diâmetro externo real polegadas mm	E a E polegadas mm	U Extração polegadas mm	Aproximada- mente (individual) lb kg
3/4 x 1/2 DN20 x DN15	1.050 x 0.840 26,7 x 21,3	4.25 108,0	2.13 54,1	0.5 0,2
1 x 1/2 DN25 x DN15	1.315 x 0.840 33,4 x 21,3	4.92 125,0	2.67 67,8	0.6 0,3
3/4 DN20	1.050 26,7	4.84 122,9	2.59 65,8	0.7 0,3
1 1/2 x 1/2 DN40 x DN15	1.900 x 0.840 48,3 x 21,3	5.57 141,5	3.13 79,5	0.9 0,4
3/4 DN20	1.050 26,7	5.49 139,4	3.06 77,7	1.0 0,5
1 DN25	1.315 33,4	5.66 143,8	3.09 78,5	1.1 0,5
2 x 1/2 DN50 x DN15	2.375 x 0.840 60,3 x 21,3	6.52 165,6	3.84 97,5	1.2 0,5
3/4 DN20	1.050 26,7	6.44 163,6	3.76 95,5	1.3 0,6
1 DN25	1.315 33,4	6.60 167,6	3.79 96,3	1.4 0,6
1 1/2 DN40	1.900 48,3	6.75 171,5	3.76 95,5	1.6 0,7

Bico de transição

Estilo P577 (G x T)

Pressão operacional: 500 psi/3447 kPa

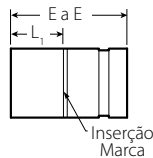

Estilo P577

Tamanho		Dimensões		Peso
Nominal polegadas DN	Diâmetro externo real polegadas mm	E a E polegadas mm	L1 Mínimo polegadas mm	Aproximada- mente (individual) lb kg
3/4 DN20	1.050 26,7	4.00 101,6	1.06 26,9	0.3 0,1
1 DN25	1.315 33,4	4.00 101,6	1.19 30,2	0.5 0,2
1 1/2 DN40	1.900 48,3	4.00 101,6	1.38 35,1	0.7 0,3
2 DN50	2.375 60,3	4.00 101,6	1.63 41,4	0.9 0,4

4.6 DIMENSÕES

Adaptador de flange

Adaptador de flange em aço inoxidável, uma só peça, face elevada 316L

Estilo P575 (P x L)

Pressão operacional: 275 psi/1896 kPa

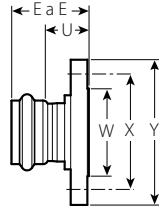

Estilo P575

Adaptador de flange ANSI Class 150							
Tamanho		Dimensões					Peso
Nominal	Diâmetro externo real	E a E	W	X	Y	U Extração	Aprox. (individual)
polegadas DN	polegadas mm	polegadas mm	polegadas mm	polegadas mm	polegadas mm	polegadas mm	lb kg
½	0.840	3.46	1.38	2.38	3.50	2.39	2.2
DN15	21,3	87,9	35,0	60,5	88,9	60,7	1,0
¾	1.050	3.34	1.69	2.75	3.88	2.27	2.3
DN20	26,7	84,8	42,9	69,9	98,6	57,7	1,0
1	1.315	3.46	2.00	3.12	4.25	2.27	2.8
DN25	33,4	87,9	50,8	79,3	108,0	57,7	1,3
1 ½	1.900	3.45	2.88	3.88	5.00	2.07	3.6
DN40	48,3	87,6	73,2	98,6	127,0	52,3	1,6
2	2.375	3.42	3.62	4.75	6.00	1.79	5.8
DN50	60,3	86,9	92,0	120,7	152,4	45,5	2,6

Adaptador de flange Van Stone³

Flange de deslizamento de face elevada em aço carbono, com extremidade de topo em aço inoxidável 316

Estilo P566 (P x L)

Pressão operacional: 275 psi/1896 kPa

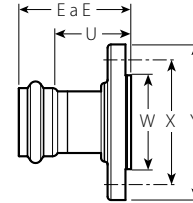

Estilo P566

Tamanho		Dimensões					Peso
Nominal	Diâmetro externo real	E a E	W	X	Y	U Extração	Aprox. (individual)
polegadas DN	polegadas mm	polegadas mm	polegadas mm	polegadas mm	polegadas mm	polegadas mm	lb kg
½	0.840	3.37	1.38	2.38	3.50	2.30	2.4
DN15	21,3	85,6	35,0	60,5	88,9	58,4	1,1
¾	1.050	3.29	1.69	2.75	3.88	2.22	2.5
DN20	26,7	83,6	42,9	69,9	98,6	56,4	1,1
1	1.315	3.45	2.00	3.12	4.25	2.26	3.0
DN25	33,4	87,6	50,8	79,3	108,0	57,4	1,4
1 ½	1.900	3.61	2.88	3.88	5.00	2.22	4.1
DN40	48,3	91,7	73,2	98,6	127,0	56,4	1,9
2	2.375	4.55	3.62	4.75	6.00	2.92	6.8
DN50	60,3	115,6	92,0	120,7	152,4	74,2	3,1

³ Não aprovado para utilização em serviços marítimos.

Adaptador de flange AS 2129 Tabela E							
Tamanho		Dimensões					Peso
Nominal	Diâmetro externo real	E a E	W	X	Y	U Extração	Aprox. (individual)
polegadas DN	polegadas mm	polegadas mm	polegadas mm	polegadas mm	polegadas mm	polegadas mm	lb kg
½	0.840	3.46	1.85	2.64	3.74	2.39	2.2
DN15	21,3	87,9	47,0	67,0	95,0	60,7	1,0
¾	1.050	3.34	2.89	2.87	3.94	2.27	2.3
DN20	26,7	84,8	53,0	73,0	100,0	57,7	1,0
1	1.315	3.46	2.48	3.37	4.53	2.27	2.8
DN25	33,4	87,9	63,0	83,0	115,0	57,7	1,3
1 ½	1.900	3.45	3.07	3.86	5.31	2.07	3.6
DN40	48,3	87,6	78,0	98,0	135,0	52,6	1,6
2	2.375	3.42	3.54	4.49	5.91	1.79	5.8
DN50	60,3	86,9	90,0	114,0	150,0	45,5	2,6

4.7 DIMENSÕES

Válvula de esfera em aço inoxidável Vic-Press™ Schedule 10S Tipo 316

Estilo P569³

Pressão operacional: 400psi/2758kPa

- Vic-Press™ Série P569 para sistema de válvulas de Esfera Schedule 10S com extremidades Tipo 316 apresentam corpo e guarnição totalmente em aço inoxidável, classificadas para serviço até 400 psi/2758 kPa.
- As válvulas são construídas em aço inoxidável tipo 316 (CF8M) robusto com sedes em PTFE. As válvulas possuem uma haste à prova de explosão e uma esfera flutuante auto-ajustável que proporciona uma vedação uniforme. O design de porta completa minimiza a queda de pressão para uma eficiência máxima do caudal. O design basculante de três peças permite uma manutenção fácil em linha.

Vic-Press™ para Schedule 10S x Vic-Press™ Schedule 10S (P x P)

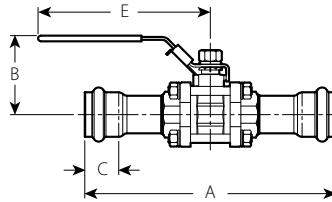

Tamanho		Dimensões				Peso
Nominal polegadas DN	Diâmetro externo real polegadas mm	A Extremidade a extremidade polegadas mm	B polegadas mm	C polegadas mm	E polegadas mm	Aproximado (individual) lb kg
½ DN15	0.840 21,3	8.44 214,3	2.24 56,9	1.06 26,9	4.02 102,1	1.5 0,7
¾ DN20	1.050 26,7	8.63 219,2	2.64 67,0	1.06 26,9	4.96 126,0	2.4 1,1
1 DN25	1.315 33,4	9.23 234,4	2.76 70,1	1.19 30,2	5.00 127,0	3.6 1,6
1½ DN40	1.900 48,3	10.11 256,8	3.74 95,0	1.38 35,1	6.14 156,0	6.9 3,1
2 DN50	2.375 60,3	10.46 265,7	4.02 102,1	1.63 41,4	7.52 191,0	9.5 4,3

³ Não aprovado para utilização em serviços marítimos

NOTA

- Para dimensões e pesos com operador de engrenagens, contactar a Victaulic.

Ranhura x Ranhura (G x G)

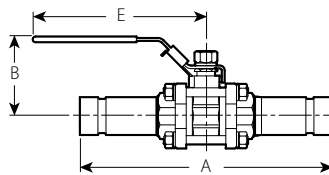

Tamanho		Dimensões			Peso
Nominal polegadas DN	Diâmetro externo real polegadas mm	A Extremidade a extremidade polegadas mm	B polegadas mm	E polegadas mm	Aproximado (individual) lb kg
¾ DN20	1.050 26,7	8.81 223,8	2.64 67,0	4.96 126,0	2.4 1,1
1 DN25	1.315 33,4	9.21 234,0	2.76 70,1	5.00 127,0	3.6 1,6
1½ DN40	1.900 48,3	11.25 285,8	3.74 95,0	6.14 156,0	6.9 3,1
2 DN50	2.375 60,3	12.74 323,6	4.02 102,1	7.52 191,0	9.5 4,3

³ Não aprovado para utilização em serviços marítimos

NOTA

- Para dimensões e pesos com operador de engrenagens, contactar a Victaulic.

4.7 DIMENSÕES (Continuação)

Válvula de esfera em aço inoxidável Vic-Press™ Schedule 10S Tipo 316

Série P569³

Vic-Press™ Schedule 10S x Ranhura (P x G)

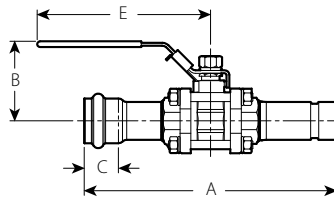

Tamanho		Dimensões				Peso
Nominal polegadas DN	Diâmetro externo real polegadas mm	A Extremidade a extremidade polegadas mm	B polegadas mm	C polegadas mm	E polegadas mm	Aproximado (individual) lb kg
¾ DN20	1.050 26,7	8.72 221,5	2.64 67,0	1.06 26,9	4.96 126,0	2.4 1,1
1 DN25	1.315 33,4	9.21 234,0	2.76 70,1	1.19 30,2	5.00 127,0	3.6 1,6
1½ DN40	1.900 48,3	10.68 271,3	3.74 95,0	1.38 35,1	6.14 156,0	6.9 3,1
2 DN50	2.375 60,3	11.60 294,6	4.02 102,1	1.63 41,4	7.52 191,0	9.5 4,3

³ Não aprovado para utilização em serviços marítimos

NOTA

- Para dimensões e pesos com operador de engrenagens, contactar a Victaulic.

Série P569

Corpo: Aço inoxidável, CF8M, ASTM A351

Esfera: Aço inoxidável, CF8M, ASTM A351

Haste: Aço inoxidável, Tipo 316

Sedes: (PTFE) Politetrafluoroetileno

Pega de bloqueio: Aço inoxidável, Tipo 304

Porca da haste: Aço inoxidável, Tipo 304

Anilha da haste: Aço inoxidável, Tipo 304

Empanque da haste e anilha de encosto: (PTFE) Politetrafluoroetileno

Parafuso/Porca/Anilha: Aço inoxidável, Tipo 304

Tampa: Aço inoxidável, CF8M, ASTM A351

Extremidades estendidas: Schedule 10S em aço inoxidável, Tipo 316

Estilo específico da extremidade:

- Vic-Press™ Schedule 10S x Vic-Press™ Schedule 10S (P x P)
- Extremidade ranhurada (G x G)
- Vic-Press™ Schedule 10S x Extremidade ranhurada (P x G)

5.0 DESEMPENHO

Caraterísticas do fluxo

- O teste de fluxo para a Vic-Press™ Série P569 Válvula de esfera de 3 peças demonstrou caraterísticas de fluxo superiores.
- Os ensaios foram efetuados nas nossas próprias instalações de laboratório de engenharia com sistemas e equipamentos calibrados de acordo com o National Bureau of Standards.
- Os valores Cv/Kv para fluxo de água a +60 °F/+16 °C com uma válvula totalmente aberta são apresentados no quadro.

Fórmulas para valores Cv:

$$\Delta P = \frac{Q^2}{C_v^2}$$

$$Q = C_v \times \sqrt{\Delta P}$$

Onde:

Q = Fluxo (GPM)

ΔP = Queda de pressão (psi)

C_v = Coeficiente de fluxi

Fórmulas para valores Kv:

$$\Delta P = \frac{Q^2}{K_v^2}$$

$$Q = K_v \times \sqrt{\Delta P}$$

Onde:

Q = Fluxo (m³/hr)

ΔP = Queda de pressão (Bar)

K_v = Coeficiente de fluxo

Tamanho da válvula		Totalmente aberta
Nominal polegadas DN	Diâmetro exterior real polegadas mm	Coefficiente de fluxo C _v K _v
½ DN15	0.840 21,3	10 90
¾ DN20	1.050 26,7	17 14
1 DN25	1.315 33,4	45 39
1 ½ DN40	1.900 48,3	125 107
2 DN50	2.375 60,3	365 314

Kits de reparação Série P569

- Estão disponíveis kits e peças de substituição para válvulas da Série P569.
- O kit de reparação é composto por uma esfera de aço inoxidável, duas sedes, duas juntas, um vedante da haste e uma anilha de pressão, todos em PTFE.
- Para obter informações sobre a haste de substituição, contacte a Victaulic.

Tamanho		Kit de reparação
Nominal polegadas DN	Diâmetro externo efetivo polegadas mm	N.º de peça
½ DN15	0.840 21,3	K-004-569-0P2
¾ DN20	1.050 26,7	K-006-569-0P2
1 DN25	1.315 33,4	K-010-569-0P2
1 ½ DN40	1.900 48,3	K-014-569-0P2
2 DN50	2.375 60,3	K-020-569-0P2

5.1 DESEMPENHO

Vic-Press™ Válvula de esfera com corpo em latão e extremidades em aço inoxidável Vic-Press™ Schedule 10S

Estilo P589³ (P x P)

Pressão operacional: 300 psi/2068 kPa

- A válvula de esfera da série P589 é uma válvula de porta completa com extremidades Vic-Press™ Schedule 10S para uma instalação rápida e fácil. A válvula, com extremidades Vic-Press™ Schedule 10S, foi concebida para serviço até 300 psi/ 2068 kPa.
- O corpo da válvula é construído em latão forjado. A esfera é de latão cromado e veda sobre sedes de PTFE. O design de esfera oca elimina o peso desnecessário, mantendo o fluxo e a resistência mecânica. As sedes e anilhas em PTFE reduzem o coeficiente de fricção, o que facilita o funcionamento da válvula.

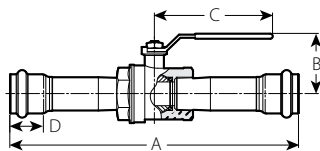

Tamanho		Dimensões				Peso	Coeficiente de fluxo (totalmente aberto) Valores Cv Valores Kv
Nominal polegadas DN	Diâmetro externo real polegadas mm	A ± 0.125 3.18 polegadas mm	B polegadas mm	C polegadas mm	D polegadas mm	Aproximado (individual) lb kg	
½ DN15	0.840 21,3	9.030 229,36	1.42 36,1	3.03 77,0	1.06 26,9	1.0 0,5	11 9,4
¾ DN20	1.050 26,7	9.12 231,65	1.90 48,3	3.74 95,0	1.06 26,9	1.6 0,7	25 21,3
1 DN25	1.315 33,4	10.10 256,74	2.05 52,1	3.74 95,0	1.19 30,2	2.8 1,3	36 30,7
1½ DN40	1.900 48,3	11.18 283,97	2.76 70,1	5.40 137,2	1.38 35,1	4.7 2,1	112 95,5
2 DN50	2.375 60,3	12.69 322,33	3.15 80,0	5.40 137,2	1.63 41,4	6.9 3,1	195 166,3

³ Não aprovado para utilização em serviços marítimos.

NOTAS

- As extremidades Vic-Press™ Schedule 10S são de aço inoxidável ASTM A312 Tipo 316.
- A Válvula de Esfera com Corpo em Latão Série P589 NÃO tem certificação ANSI/NSF para água potável. Para aplicações de água potável, utilize a válvula de esfera em aço inoxidável Série P569.

Série P589

Corpo da válvula: Latão forjado ASTM B30

Esfera: Latão ASTM B30, cromado

Haste: Latão ASTM B16

Sedes: (PTFE) Politetrafluoroetileno

Pega: Aço-carbono, zincado

Porca da haste: Aço-carbono, zincado

Anilha da haste: (PTFE) Politetrafluoroetileno

Extremidades estendidas: Schedule 10S em aço inoxidável, Tipo 316

Placa de bloqueio da pega: Aço carbono, galvanizado (fornecido com cada válvula e instalado pelo cliente)

5.2 DESEMPENHO

Suporte de tubos

- A tubagem unida com produtos Vic-Press™ Schedule 10S para aço inoxidável Tipo 316 requer suporte para apoiar o peso dos tubos e do equipamento.
- O método de suporte ou de suspensão deve ser capaz de eliminar tensões indevidas nas juntas, tubagens e outros componentes. Além disso, o método de suporte deve ser tal que permita o movimento dos tubos, quando necessário, e que permita a drenagem, etc., conforme especificado pelo projetista.
- O espaçamento máximo dos ganchos corresponde a ASME B31.1, B31.3 ou B31.9, conforme indicado, e deve ser utilizado em conjunto com o sistema Victaulic Vic-Press™ Schedule 10S no tubo de aço inoxidável Tipo 316 Schedule 10.

Tamanho		Máx. sugerido Distância entre apoios – Pés/metros					
Nominal polegadas DN	Diâmetro externo real polegadas mm	Serviço de água			Serviço de gás/ar		
		B31.1	B31.3	B31.9	B31.1	B31.3	B31.9
½ DN15	0.840 21,3	6.5 2,0	6.5 2,0	7.0 2,1	7.0 2,1	7.0 2,1	7.5 2,3
¾ DN20	1.050 26,7	7.5 2,3	7.5 2,3	8.5 2,6	8.0 2,4	8.0 2,4	9.0 2,7
1 DN25	1.315 33,4	8.5 2,6	8.5 2,6	10.0 3,1	9.0 2,7	9.0 2,7	10.5 3,2
1½ DN40	1.900 48,3	10.0 3,1	10.0 3,1	12.5 3,8	11.0 3,6	11.0 3,6	13.5 4,1
2 DN50	2.375 60,3	11.0 3,6	11.0 3,6	13.0 4,0	12.5 3,8	12.5 3,8	15.5 4,7

5.3 DESEMPENHO

Expansão/Contração Térmica

- Para tubos de aço inoxidável, a expansão/contração ocorrerá com alterações de temperatura a uma taxa de 1 1/8"/30 mm por 100 pés de tubo por 100 °F (96 mm por 100 metros de tubo por 100 °C). As tubagens que não se podem expandir ou contrair podem criar tensões substanciais no sistema de tubagens, resultando em danos no sistema de tubagens e/ou nos componentes.
- A mudança de comprimento devido ao movimento térmico pode ser absorvida pela flexibilidade do sistema de tubagem, particularmente em sistemas que utilizam tubos de parede fina. Isto pode ser feito através de uma simples mudança de direção utilizando uma “Curva em L”, ou com uma perna de desvio numa configuração de “Curva em Z” ou com uma “Curva em U” (circuito de expansão).
- Um design adequado utilizará pernas de desvio com um comprimento mínimo suficiente antes de qualquer elemento que restrinja o movimento (âncoras, guias, ligação de equipamento fixo) para minimizar a tensão na tubagem. Além disso, uma vez que estes métodos são simétricos em relação ao eixo de desvio, (ou seja o circuito de expansão pode abrir ou fechar em quantidades iguais), o compensador tem de ser dimensionado para a maior expansão ou contração térmica da condição ambiente instalada.

Os gráficos seguintes designam o comprimento mínimo da perna de desvio para cada uma das configurações acima mencionadas e foram desenvolvidos a partir da metodologia encontrada no ASHRAE Handbook - Systems and Equipment.

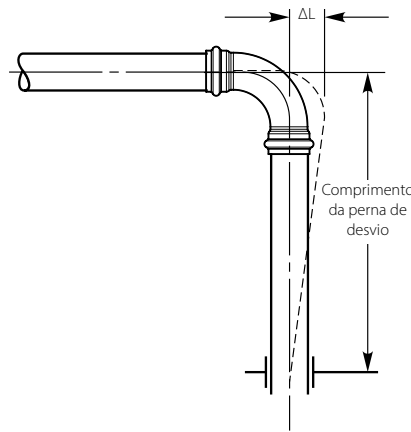

Compensador de expansão “Curva em L”
Figura 1

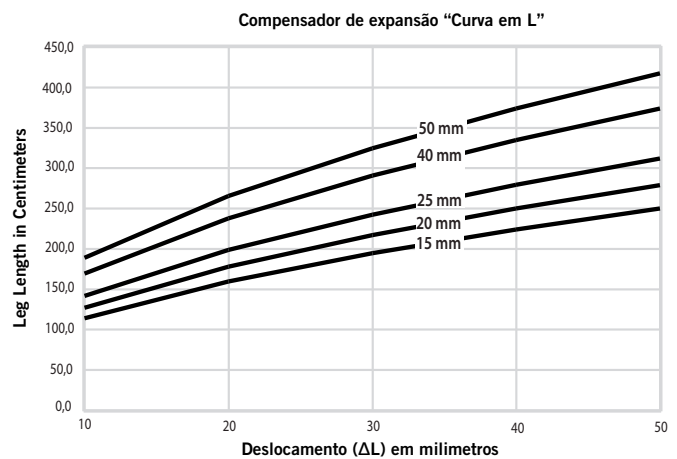
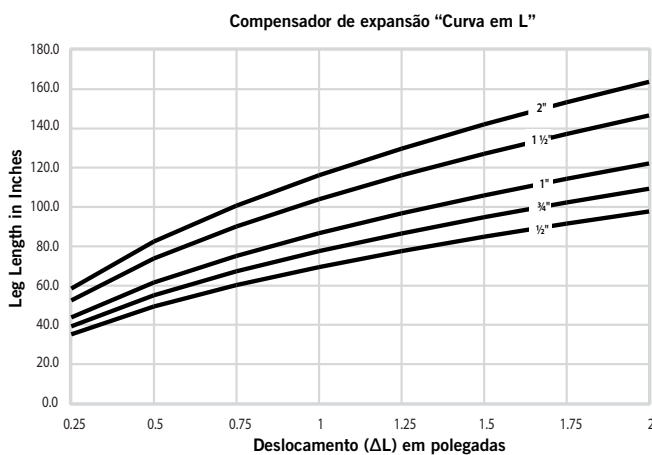

5.3 DESEMPENHO (Continuação)

Expansão/Contração Térmica

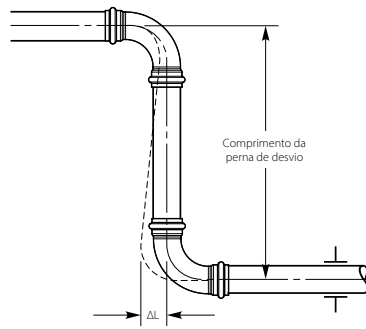

Compensador de expansão "Curva em Z"

Figura 2

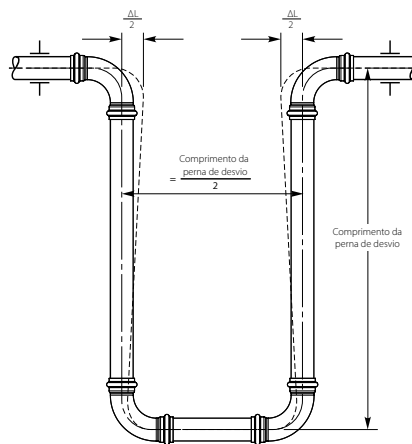
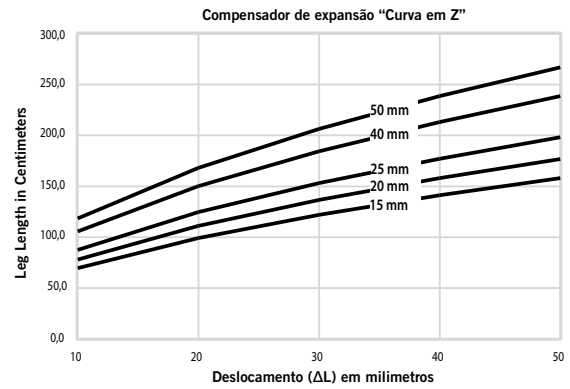
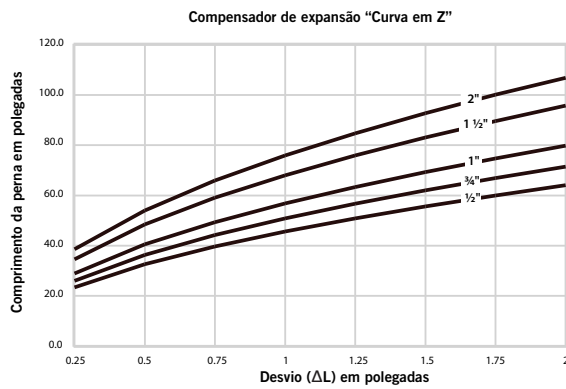

Compensador de expansão "Curva em U"

Figura 3

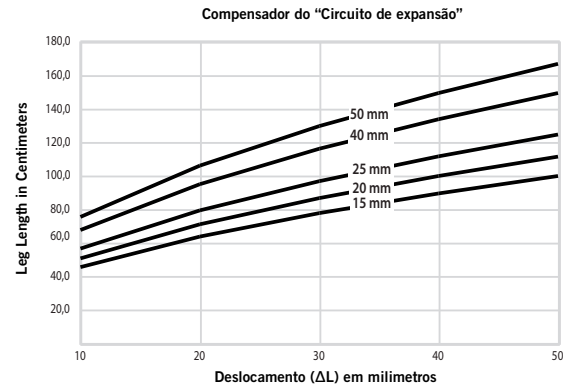
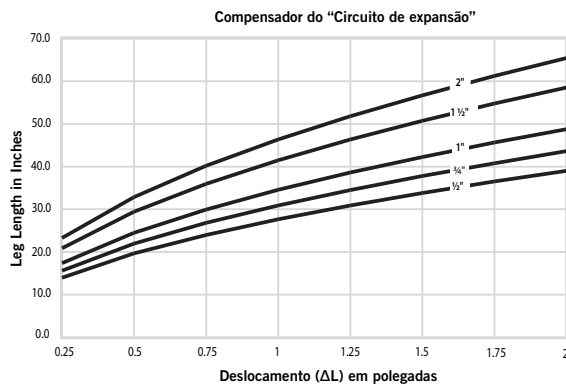

5.3 DESEMPENHO (Continuação)

Expansão/Contração Térmica

Exemplos

Curva em L

Uma tubagem de 1"/25 mm de diâmetro terá um crescimento térmico de 1.50"/40 mm (ΔL) em direção ao cotovelo, como mostra a Figura 1 acima. Qual é o comprimento mínimo da perna de desvio desde o cotovelo até à restrição do tubo para a configuração "Curva em L"? Utilizar o gráfico do compensador de expansão "Curva em L". Encontrar a intersecção de $\Delta L=1.50"/40$ mm (no eixo horizontal) onde cruza a curva do tubo de 1"/25 mm. Nessa altura, leia o "Comprimento da perna em polegadas" (no eixo vertical) para determinar o comprimento mínimo da perna de desvio desde o cotovelo até à restrição do tubo. Para um crescimento térmico de 1.50"/40 mm de um tubo de 1"/25 mm de diâmetro numa configuração de "Curva em L", o comprimento mínimo da perna de desvio deve ser de 105"/2670 mm.

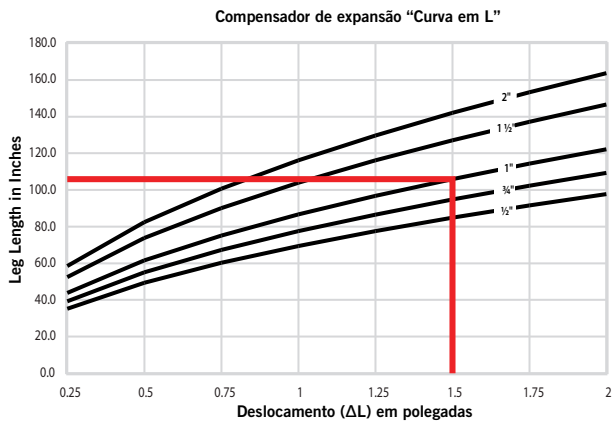

Curva em Z

Uma tubagem de 1.50"/40 mm de diâmetro terá um crescimento térmico de 1.25"/32 mm entre duas ancoragens opostas, no entanto, existe um desvio perpendicular concebido no sistema de tubagem que pode ser utilizado para acomodar o crescimento térmico da tubagem principal. Qual é o comprimento mínimo da perna de desvio necessário para esta configuração de "Curva em Z" para acomodar o crescimento térmico de 1.25"/32 mm?

Utilizar o gráfico do compensador de expansão "Curva em Z". Encontrar a intersecção de $\Delta L=1.25"/32$ mm (no eixo horizontal) onde cruza a curva do tubo de 1.50"/40 mm. Nesse ponto, ler o "Comprimento da perna em centímetros" (no eixo vertical) para determinar o comprimento mínimo da perna de desvio. Para um crescimento térmico de 1.25"/32 mm de um tubo de 1.50"/40 mm de diâmetro numa configuração de "Curva em Z", o comprimento mínimo da perna de desvio deve ser de 7.25"/186 cm.

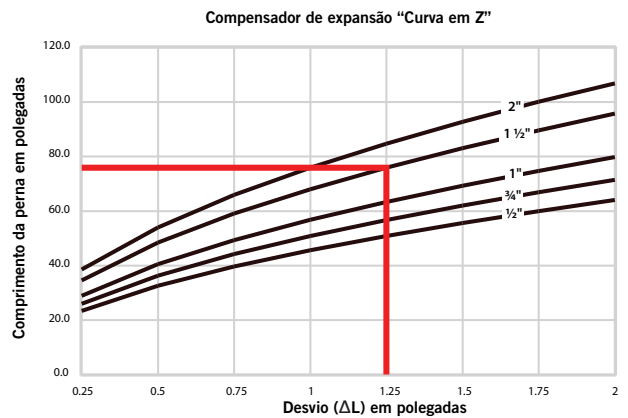

Circuito de expansão

Uma tubagem de 2"/50 mm de diâmetro terá um crescimento térmico de 1.75"/45 mm entre duas ancoragens opostas. A configuração do sistema é tal que não há mudanças de direção; tubo reto apenas entre as ancoragens. Para acomodar o crescimento térmico, será necessário um circuito de expansão. Qual é o comprimento mínimo da perna de desvio necessário para este circuito de expansão para acomodar o crescimento térmico de 1.75"/45 mm?

Utilizar o gráfico do compensador "Circuito de expansão". Encontrar a intersecção de $\Delta L=1.75"/45$ mm (no eixo horizontal) onde cruza a curva do tubo de 2"/50 mm. Nesse ponto, ler o "Comprimento da perna em polegadas" (no eixo vertical) para determinar o comprimento mínimo da perna de desvio do circuito de expansão. Para um crescimento térmico de 1.75"/45 mm de um tubo de 2"/50 mm de diâmetro numa configuração de "Curva em L", o comprimento mínimo da perna de desvio deve ser de 61"/1550 mm.

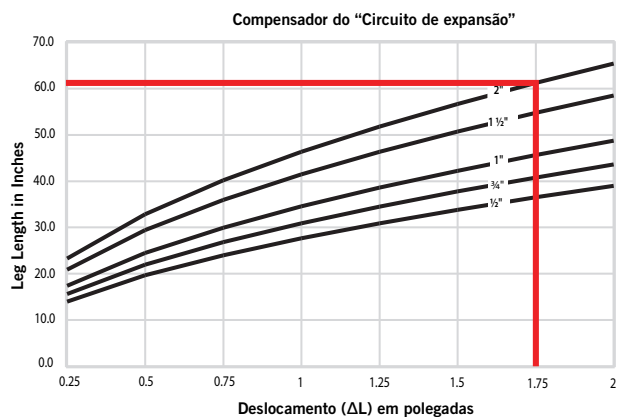

5.4 DESEMPENHO

Ferramenta Vic-Press™ PFT510



PFT510

- A ferramenta Vic-Press™ PFT510 foi especificamente concebida para unir componentes Vic-Press™ a tubos de aço inoxidável Schedule 10S⁵. Também pode ser utilizado para tubos Schedule 5S utilizando componentes Vic-Press™.
- O conjunto da ferramenta inclui uma (1) ferramenta Vic-Press™ PFT510, duas (2) baterias de íões de lítio de 18V, um (1) carregador de bateria, uma (1) mala de transporte da ferramenta, uma (1) mala de transporte do mordente, um (1) mordente de ½"/15 mm, um (1) mordente de ¾"/20 mm, um (1) mordente de 1"/25 mm, um (1) mordente articulado de 1 ½"/40 mm, um (1) mordente articulado de 2"/50 mm e um (1) mordente adaptador, um (1) conjunto de calibres de inserção, uma (1) escova de limpeza e um (1) marcador.
- Os mordentes estão incluídos em todas as aquisições da ferramenta.
- A Vic-Press™ PFT510 foi concebida apenas para uso industrial e comercial

Capacidade: ½"/DN15, ¾"/DN20, 1"/DN25, 1 ½"/DN40, 2"/DN50 Tubo de aço inoxidável Schedule 10S

Requisitos do carregador de alimentação: 110 volt/60 cycle/6,5 amperes

Opcional: 220 volts

⁵ Também pode ser utilizado para tubos Schedule 5S utilizando componentes Vic-Press™.

NOTA

- O sistema Vic-Press™ para Schedule 10S não é compatível com as ferramentas/componentes PFT505 e/ou PFT509. O sistema Vic-Press™ Schedule 10S requer a utilização de um pacote de ferramentas Vic-Press™ FT510.

6.0 NOTIFICAÇÕES

AVISO

- Os produtos Vic-Press™ para Schedule 10S para aço inoxidável Tipo 316/316L só devem ser usados em serviços compatíveis com materiais de vedação e conexão.

A sua utilização em serviços incompatíveis podem resultar em fugas. Consulte sempre o [Guia de Seleção de Vedantes Victaulic mais recente \(05.01\)](#) para obter recomendações específicas de serviço de vedantes e para obter uma lista de serviços que não são recomendados.

AVISO

- É da responsabilidade dos projetistas de sistemas de tubagens verificar a adequação dos tubos de aço inoxidável ASTM A312 Schedule 10S Tipos 316/316L para utilização com os meios fluidos pretendidos. A composição química do fluido, o nível de pH, a temperatura de funcionamento, o nível de cloreto, o nível de oxigénio e o caudal e o seu efeito no aço inoxidável ASTM A312 Tipos 316/316L devem ser avaliados pelo especificador do material para confirmar que a vida útil do sistema será adequada para o serviço pretendido.

Caso contrário, poderá provocar lesões pessoais graves ou danos materiais.

7.0 MATERIAIS DE REFERÊNCIA

[02.06: Homologações para água potável ANSI/NSF da Victaulic®](#)

[05.01: Guia de seleção de vedantes da Victaulic®](#)

[18.12: Victaulic® Vic-Press™ para aço inoxidável Schedule 10S Tipo 304](#)

[18.13: Victaulic® Vic-Press™ para Schedule 10S Dados dos ensaios de qualificação](#)

[18.14: Válvula de esfera de aço inoxidável de 3 peças Victaulic®](#)

[18.16: Victaulic® Vic-Press™ para Schedule 10S Conformidade com ASME B31.1](#)

[18.17: Victaulic® Vic-Press™ para Schedule 10S Conformidade com ASME B31.3](#)

[18.18: Victaulic® Vic-Press™ para Schedule 10S Conformidade com ASME B31.9](#)

[I-P500: Produtos Victaulic® do sistema Vic-Press™ Schedule 10S](#)

[TM-PFT510: Manual de Instruções de Operação e Manutenção](#)

Responsabilidade do utilizador pela seleção e adequabilidade do produto

Todos os utilizadores têm a responsabilidade final de determinar a adequabilidade dos produtos Victaulic para aplicação de uma utilização final específica, em conformidade com os padrões da indústria e as especificações de projeto, bem como instruções de desempenho, manutenção, segurança e avisos da Victaulic. Nada no presente documento ou em qualquer outro, nem qualquer recomendação verbal, conselho ou parecer por parte de qualquer colaborador da Victaulic deve ser considerado como alteração, variação, revogação ou renúncia de qualquer disposição das condições normais de venda da Victaulic Company, do guia de instalação ou da presente exclusão de responsabilidade.

Direitos de propriedade intelectual

Nenhuma afirmação aqui contém relativa a uma utilização possível ou sugerida de qualquer material, produto, serviço ou modelo se destina, ou deve ser interpretada como se destinando, a conceder qualquer licença ao abrigo de qualquer patente ou outro direito de propriedade intelectual da Victaulic ou de qualquer uma das suas subsidiárias ou filiais abrangendo tal utilização ou modelo, ou como uma recomendação para a utilização de tal material, produto, serviço ou modelo em violação de qualquer patente ou outro direito de propriedade intelectual. Os termos "Patenteado" ou "Patente pendente" referem-se a patentes de desenho ou utilidade ou candidaturas a patentes de artigos e/ou métodos de utilização nos Estados Unidos e/ou noutros países.

Nota

Este produto é fabricado pela Victaulic ou segundo especificações da Victaulic. Todos os produtos devem ser instalados de acordo com as instruções atuais de instalação/montagem da Victaulic. A Victaulic reserva-se o direito de alterar especificações de produtos, modelos e equipamentos padrão sem aviso prévio e sem incorrer em obrigações.

Instalação

Consultar sempre o Manual de instalação da Victaulic ou as Instruções de instalação do produto a ser instalado. Os manuais contêm dados completos de instalação e montagem e acompanham todas as remessas de produtos Victaulic, além de estarem disponíveis em formato PDF no nosso sítio web www.victaulic.com.

Garantia

Consulte a secção de Garantia no Preçário atual ou contacte a Victaulic para obter mais detalhes.

Marcas comerciais

Victaulic e todas as restantes marcas da Victaulic são marcas comerciais ou marcas comerciais registadas da Victaulic Company e/ou de entidades filiais suas nos EUA e/ou noutros países.