



W77
Tamaños de
14 – 24"/DN350 – DN600
Patentadas



W77
Tamaños de
26 – 50"/DN650 – DN1250
Patentadas



W77B
Tamaños de
52 – 72"/DN1300 – DN1800
Patentadas



1.0 DESCRIPCIÓN DEL PRODUCTO

Medidas disponibles

- 14 – 50"/DN350 – DN1250, Estilo EW77
- 52 – 72"/DN1300 – DN1800, Estilo EW77B
- Para medidas de más de 72"/DN1800, vea la [publicación 16.12](#)

Requisitos de las tuberías

- Acero al carbono: API-5L, ASTM A53, AWWA C200
- Acero inoxidable: Vea la [publicación 17.01](#)
- Para ver requisitos adicionales de tuberías, consulte la [publicación 25.09](#)

Presión de trabajo máxima admisible (en tubos de acero al carbono)

- 14 – 24"/DN350 – DN600: hasta 350 psi/2413 kPa
- 26 – 42"/DN650 – DN950: hasta 300 psi/2068 kPa
- 44 – 50"/DN1100 – DN1250: hasta 232 psi/1599 kPa
- 52 – 62"/DN1300 – DN1600: hasta 175 psi/1206 kPa
- 64 – 68"/DN1650 – DN1700: hasta 125 psi/826 kPa
- 70 – 72"/DN1750 – DN1800: hasta 75 psi/517 kPa

NOTA

- Para ver las presiones de trabajo máximas permitidas del acero inoxidable, consulte la [publicación 17.09](#)
- Para ver las presiones de trabajo máximas permitidas en los adaptadores Victaulic Vic-Ring, vea la [publicación 16.12](#).

Aplicación

- Permite un movimiento lineal y angular limitado en las uniones que se puede utilizar para compensar la expansión térmica de los sistemas de tuberías, para atenuar las vibraciones, la absorción sísmica, el asentamiento diferencial y otras aplicaciones que requieran flexibilidad.

Función

- El exclusivo perfil de cuña aumenta la separación asmisble de los extremos de tubería, lo que permite un montaje más sencillo.
- Las carcasas de 26" y mayores tienen orejetas de elevación que facilitan su manipulación durante la instalación del acoplamiento.

NOTAS

- Los acoplamientos AGS Estilo W77 incluyen juntas FlushSeal™ para una gran variedad de servicios. Especifique el grado de junta al realizar el pedido. Consulte la [publicación 05.01](#) para ver las capacidades de servicio de la junta.
- También se pueden utilizar acoplamientos flexibles AGS Estilo W77/W77B en servicios abrasivos y de lodos en combinación con un adaptador AGS Vic-Ring. Vea la [publicación 16.12](#).

CONSULTE SIEMPRE LAS NOTIFICACIONES AL FINAL DE ESTE DOCUMENTO SOBRE LA INSTALACIÓN, EL MANTENIMIENTO Y LA ATENCIÓN AL CLIENTE.

2.0 CERTIFICACIÓN/LISTADOS/ESTÁNDARES



EN 10311
CPR (UE)
N° 305/2011



BS EN 10311
CPR (RU)
2019 N° 465



NOTAS

- Las medidas de 14" (DN350) a 24" (DN650) poseen certificaciones de UL y FM, excepto los de 377mm, 426mm, 480mm, 530mm y 630mm.
- Vea la [publicación 02.06](#): Consultar las aprobaciones de Agua Potable Victaulic conformes a ANSI/NSF.
- Ver en la [publicación 10.01](#) los certificados de protección contra incendios/Guía de referencia de los listados.
- La Aprobación de Materiales WRAS solo se aplica cuando se suministran con juntas de EPDM Grado EW para medidas de hasta 50" (DN1250).
- Aprobación de producto WRAS válida para medidas DN350 - DN600 cuando se utiliza con tubos de acero al carbono Schedule 10 (o de mayor espesor) y junta de EPDM EW (el tubo de acero al carbono debe tener un revestimiento o recubrimiento adecuado para el agua potable).
- La aprobación de producto WRAS es válida para uso sobre y bajo tierra.
- La aprobación de producto WRAS no se aplica a los acoplamientos Estilo W77B.

3.0 ESPECIFICACIONES – MATERIAL

Carcasa: (especifique su preferencia)

Estándar: Hierro dúctil conforme a ASTM A536, Grado 65-45-12.

Opcional: Hierro dúctil conforme a ASTM A395, Grado 65-45-15.

Revestimiento de carcasa: (especifique su preferencia)

Estándar: Esmalte naranja.

Opcional: Galvanizado por inmersión en caliente y otros

Opcional: Líquido epóxico conforme a AWWA C210.

NOTA

- Para ver otras opciones de revestimientos, consulte con Victaulic.

Junta del acoplamiento: (especifique su elección¹)

EPDM Grado "E" FlushSeal™

EPDM (código de color con franja verde). Rango de temperatura de -30 °F a +230 °F/-34 °C a +110 °C. Puede especificarse para aplicaciones de agua caliente dentro del rango de temperaturas especificado y para ácidos diluidos, aire sin aceite y muchos productos químicos. Clasificada UL conforme con ANSI/NSF 61 para servicios de agua potable fría a +73 °F/+23 °C y caliente a +180 °F/+82 °C y ANSI/NSF 372. **NO COMPATIBLE CON SERVICIOS DE PETRÓLEO NI SERVICIOS DE VAPOR.**

Nitrilo Grado "T" FlushSeal™

Nitrilo (código de color naranja). Rango de temperatura -20 °F a +180 °F/-29 °C a +82 °C. Apta para servicios de petróleo, incluido aire con vapores de petróleo, esta junta se puede especificar para temperaturas de hasta +180 °F/+82 °C. Para servicios relacionados con agua, esta junta se puede especificar para temperaturas de hasta +150 °F/+66 °C. Para servicios de aire seco sin aceite, esta junta se puede especificar para temperaturas de hasta +140 °F/+60 °C. **NO COMPATIBLE CON SERVICIOS DE AGUA CALIENTE NI SERVICIOS DE VAPOR.**

Silicona Grado "L" FlushSeal™

Silicona (código de color rojo). Rango de temperatura de -30 °F a +350 °F/-34 °C a +177 °C. Se podría especificar para aire caliente seco, aire sin hidrocarburos hasta +350 °F/+177 °C y ciertos servicios químicos.

EPDM Grado "EW" FlushSeal™

EPDM (código de color verde W). Rango de temperatura -30 °F a +230 °F/-34 °C a +110 °C. Puede especificarse para aplicaciones de agua caliente dentro del rango de temperaturas especificado y para ácidos diluidos, aire sin aceite y muchos productos químicos. Material con certificación WRAS conforme a BS 6920 para servicios de agua potable fría (+73 °F/23 °C). Clasificada UL conforme con ANSI/NSF 61 para servicios de agua potable fría a +73 °F/+23 °C y caliente a +180 °F/+82 °C y ANSI/NSF 372. **NO COMPATIBLE CON SERVICIOS DE PETRÓLEO.**

Otros

Para las juntas alternativas, consulte la [publicación 05.01](#): Guía de selección de sellos - Construcción de sellos de elastómero.

¹ Los servicios enumerados son solo guías de servicios generales. Es importante saber que existen servicios con los que estas juntas no son compatibles. Consulte siempre la última [Guía de selección de sellos Victaulic](#) para conocer las recomendaciones específicas de las juntas y para ver la lista de los servicios con los que no son compatibles.

3.0 ESPECIFICACIONES – MATERIAL (CONTINUACIÓN)

Pernos/tuercas: (especifique su preferencia²)

Estándar: Tornillos domos de cuello oval de acero al carbono conformes a las propiedades mecánicas ASTM A449 (sistema imperial), ISO 898-1 Clase 9.8 (M10-M16) y Clase 8.8 (M20 y mayores). Las medidas de 52 – 72" usan espárragos A193 Grado B7. Tuercas hexagonales de acero al carbono conformes a los requisitos mecánicos ASTM A563 Grado B (imperial, tuercas hexagonales de alta resistencia) y ASTM A563M Clase 9 (métrico, tuercas hexagonales). Tornillos domos y tuercas hexagonales galvanizados conforme a ASTM B633 ZN/FE5, acabado Tipo III (imperial) o Tipo II (métrico).

Opcional (14 – 50"): Tornillos domos de cuello oval de acero inoxidable o espárragos conformes a las propiedades mecánicas ASTM A193, Grado B8M, Clase 2 (acero inoxidable 316). Tuercas hexagonales gruesas de acero inoxidable conforme a los requisitos de propiedades mecánicas ASTM A194 Grado 8M (acero inoxidable 316), con revestimiento resistente al desgaste.

Opcional (todos los tamaños): Espárragos de acero inoxidable superdúplex conforme a ASTM A1082 UNS 32750. Tuercas hexagonales gruesas de acero inoxidable superdúplex conforme a ASTM A1082 UNS 32750.

² Los pernos/tuercas opcionales solo están disponibles en medidas imperiales.

Arandelas para medidas 26 – 72"/DN650 – DN1800:

Estándar: Acero al carbono galvanizado, plano. Alta resistencia SAE conforme a ASTM F436 o acero inoxidable de alta resistencia.

Opcional (14 – 50"): Acero inoxidable 316 de alta resistencia

Opcional (cualquier medida): Acero inoxidable superdúplex

NOTAS

- Para especificaciones de tornillería alternativa no indicados, consulte con Victaulic
- Para medidas de 52" y mayores, los acoplamientos se suministran con espárragos. Para los acoplamientos suministrados con espárragos, duplique la cantidad indicada de tuercas y arandelas necesarias.

4.0 DIMENSIONES

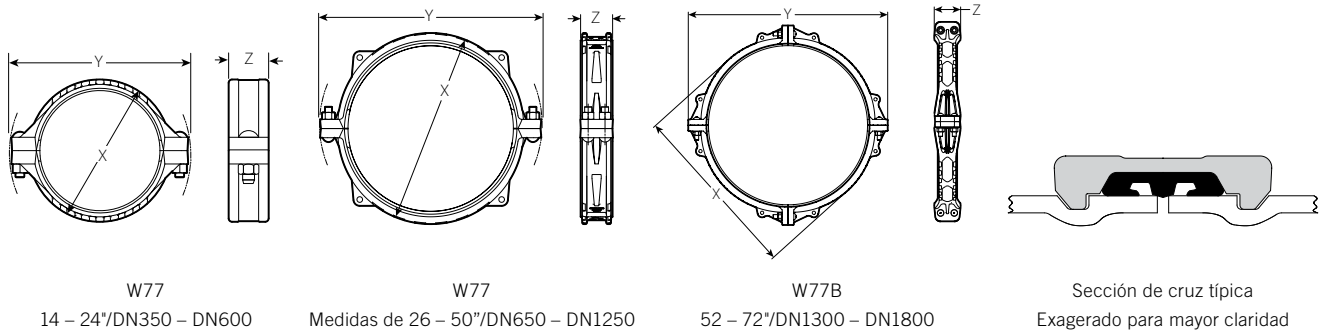

Medida		Separación de los extremos de tubos		Desv. Desde CL		Perno/Tuerca		Dimensiones			Peso
Nominal pulgadas DN	Diámetro exterior real pulgadas mm	Nominal pulgadas mm	por Acopl. Gr.	in/ft mm/m	Cant.	Medida pulgadas	X pulgadas mm	Y pulgadas mm	Z pulgadas mm	Aproximado (cada uno) lb kg	
14 DN350	14.00	0.13 – 0.31	0.73	0.154	2	1 x 5 1/2	16.25	20.88	4.75	52.0	
	355,6	3,3 – 7,9		12,86			412	530	120	23,5	
	14.84	0.13 – 0.31	0.69	0.146	2	M24 x 140	17.13	21.75	4.88	57.0	
	377,0	3,3 – 7,9		12,13			434	552	124	26,0	
16 DN400	16.00	0.13 – 0.31	0.64	0.135	2	1 x 5 1/2	18.50	22.88	4.88	62.0	
	406,4	3,3 – 7,9		11,25			470	582	124	28,0	
	16.77	0.13 – 0.31	0.61	0.129	2	M24 x 140	19.25	23.75	4.88	65.0	
	426,0	3,3 – 7,9		10,73			488	604	124	29,5	
18 DN450	18.00	0.13 – 0.31	0.57	0.120	2	1 x 5 1/2	20.63	24.88	4.88	67.0	
	457,2	3,3 – 7,9		10,00			524	632	124	30,5	
	18.90	0.13 – 0.31	0.54	0.114	2	M24 x 140	21.63	26.25	4.88	78.0	
	480,0	3,3 – 7,9		9,52			550	666	124	35,5	
20 DN500	20.00	0.13 – 0.31	0.51	0.108	2	1 1/8 x 5 1/2	22.88	28.00	4.88	88.0	
	508,0	3,3 – 7,9		9,00			582	712	124	40,0	
	20.87	0.13 – 0.31	0.49	0.104	2	M27 X 140	23.75	29.00	4.88	93.0	
	530,0	3,3 – 7,9		8,18			604	736	124	42,0	
22 DN550	22.00	0.13 – 0.31	0.46	0.098	2	1 1/8 x 6	25.00	30.50	4.88	102.0	
	558,8	3,3 – 7,9		8,18			636	774	124	46,5	
24 DN600	24.00	0.13 – 0.31	0.42	0.090	2	1 1/8 x 5 1/2	27.50	32.25	4.88	115.0	
	610,0	3,3 – 7,9		7,50			698	820	124	52,0	
	24.80	0.13 – 0.31	0.41	0.087	2	M27 X 140	28.25	33.25	4.88	120.0	
	630,0	3,3 – 7,9		7,26			718	844	124	54,5	
26 DN650	26.00	0.15 – 0.53	0.83	0.175	4	1 1/8 x 6	30.75	35.75	6.00	215.0	
	660,4	3,8 – 13,5		14,62			782	908	152	97,5	
28 DN700	28.00	0.15 – 0.53	0.77	0.163	4	1 1/8 x 6	32.75	37.75	6.00	230.0	
	711,2	3,8 – 13,5		13,57			832	958	152	104,5	
30 DN750	30.00	0.15 – 0.53	0.72	0.152	4	1 1/4 x 7	34.50	40.25	6.00	240.0	
	762,0	3,8 – 13,5		12,67			876	1022	152	109,0	
32 DN800	32.00	0.15 – 0.53	0.68	0.143	4	1 1/4 x 7	36.75	42.25	6.00	255.0	
	812,8	3,8 – 13,5		11,87			934	1074	152	115,5	
34 DN850	34.00	0.15 – 0.53	0.64	0.134	4	1 1/4 x 7	38.75	44.25	6.00	270.0	
	863,6	3,8 – 13,5		11,18			984	1124	152	122,5	
36 DN900	36.00	0.15 – 0.53	0.60	0.127	4	1 1/4 x 7	40.75	46.25	6.00	280.0	
	914,4	3,8 – 13,5		10,56			1036	1174	152	127,0	

NOTAS

- El diámetro exterior, la ovalidad y el acabado de superficie con puntos planos e imperfecciones no deben variar más allá de los límites de tolerancia final API 5L (vea más detalles en la [publicación 25.09](#)).
- Espesores de pared adicionales disponibles. Para conocer el rendimiento con otros espesores de pared de tuberías, consulte con Victaulic.
- Para ver más tamaños de tuberías, consulte con Victaulic.

4.0 DIMENSIONES (CONTINUACIÓN)

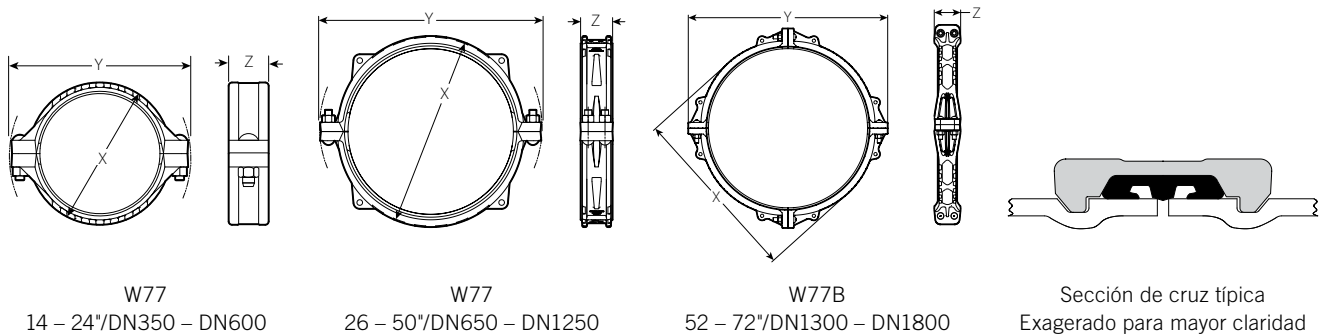

Medida		Separación de los extremos de tubos		Desv. desde CL		Perno/Tuerca		Dimensiones			Peso
Nominal pulgadas DN	Diámetro exterior real pulgadas mm	Nominal pulgadas mm	por Acopl. Gr.	in/ft mm/m	Cant.	Medida pulgadas	X pulgadas mm	Y pulgadas mm	Z pulgadas mm	Aproximado (cada uno) lb kg	
38 DN950	38.0 965,2	0.15 - 0.53 3,8 - 13,5	0.57	0.120 10,00	4	1 ¼ x 7	42.75 1086	48.25 1226	6.00 152	310.0 140,5	
40 DN1000	40.0 1016,0	0.21 - 0.59 5,3 - 15,0	0.54	0.114 9,50	4	1 ½ x 8	44.50 1130	51.50 1308	6.75 172	360.0 163,5	
42 DN1050	42.0 1066,8	0.21 - 0.59 5,3 - 15,0	0.51	0.109 9,05	4	1 ½ x 8	46.50 1182	53.00 1346	6.75 172	380.0 172,5	
44 DN1100	44.0 1117,6	0.21 - 0.59 5,3 - 15,0	0.49	0.104 8,64	4	1 ½ x 8	49.00 1244	55.00 1398	6.75 172	410.0 186,0	
46 DN1150	46.0 1168,4	0.21 - 0.59 5,3 - 15,0	0.47	0.099 8,26	4	1 ½ x 8	51.00 1296	57.00 1448	6.75 172	430.0 195,0	
48 DN1200	48.0 1219,2	0.21 - 0.59 5,3 - 15,0	0.45	0.095 7,92	4	1 ½ x 8	53.00 1346	59.00 1498	6.75 172	440.0 199,5	
50 DN1250	50.0 1270,0	0.21 - 0.59 5,3 - 15,0	0.43	0.091 7,60	4	1 ½ x 8	55.50 1410	61.50 1562	10.25 260	560.0 254,0	
52 DN1300	52.0 1320,8	0.28 - 0.66 7,1 - 16,8	0.41	0.088 7,31	8	1 ½ x 9 ½	58.50 1486	67.50 1714	10.25 260	960.0 435,5	
54 DN1350	54.0 1371,6	0.28 - 0.66 7,1 - 16,8	0.40	0.084 7,04	8	1 ½ x 9 ½	60.50 1536	69.50 1766	10.25 260	980.0 444,5	
56 DN1400	56.0 1422,2	0.28 - 0.66 7,1 - 16,8	0.38	0.081 6,79	8	1 ½ x 9 ½	62.50 1588	71.50 1816	10.25 260	1010.0 458,0	
58 DN1400	58.0 1473,2	0.28 - 0.66 7,1 - 16,8	0.37	0.079 6,55	8	1 ½ x 9 ½	64.50 1638	73.50 1866	10.25 260	1030.0 467,0	
60 DN1500	60.0 1524,0	0.28 - 0.66 7,1 - 16,8	0.36	0.076 6,33	8	1 ½ x 9 ½	66.50 1690	75.50 1918	10.25 260	1060.0 481,0	
62 DN1550	62.0 1574,8	0.28 - 0.66 7,1 - 16,8	0.35	0.074 6,13	8	1 ½ x 9 ½	69.00 1752	78.50 1994	10.50 266	1140.0 517,0	
64 DN1600	64.0 1625,6	0.28 - 0.66 7,1 - 16,8	0.34	0.071 5,94	8	1 ½ x 9 ½	71.00 1804	80.50 2044	10.50 266	1160.0 526,0	
66 DN1650	66.0 1676,4	0.28 - 0.66 7,1 - 16,8	0.33	0.069 5,76	8	1 ½ x 9 ½	73.00 1854	82.50 2096	10.50 266	1190.0 540,0	
68 DN1700	68.0 1727,2	0.28 - 0.66 7,1 - 16,8	0.32	0.067 5,59	8	1 ½ x 9 ½	75.50 1918	84.50 2146	10.50 266	1270.0 576,0	
70 DN1750	70.0 1778,0	0.28 - 0.66 7,1 - 16,8	0.31	0.065 5,43	8	1 ½ x 9 ½	78.00 1982	87.50 2222	10.50 266	1340.0 608,0	
72 DN1800	72.0 1828,8	0.28 - 0.66 7,1 - 16,8	0.30	0.063 5,28	8	1 ½ x 9 ½	80.00 2032	89.50 2274	10.50 266	1420.0 644,5	

Para medidas de más de 72"/DN1800, vea la [publicación 16.12](#)

NOTAS

- El diámetro exterior, la ovalidad y el acabado de superficie con puntos planos e imperfecciones no deben variar más allá de los límites de tolerancias finales API 5L.
- Vea la [publicación 25.09](#): Especificaciones de ranurado por laminación Advanced Groove System (AGS) para un ranurado adecuado.
- Espesores de pared adicionales disponibles. Para conocer el rendimiento con otros espesores de pared de tuberías, consulte con Victaulic.

5.0 RENDIMIENTO

Estilo W77 (para tuberías de acero al carbono)

Medida		Presión de trabajo máxima permitida (MAWP)			Máx. Carga axial ⁴ lb N	Momento de activación ⁵ [pies-lb] [N-M]
Nominal pulgadas DN	Diámetro exterior real pulgadas mm	Pared delgada ³ psi kPa	Pared estándar 3/8" psi kPa	XS 1/2" psi kPa		
14 DN350	14.000	350	350	350	53,000	31,500
	355,6	2413	2413	2413	235,756	42,710
	14.843	350	350	350	60,000	37,500
	377,0	2413	2413	2413	266,894	50,840
16 DN400	16.000	350	350	350	70,000	47,000
	406,4	2413	2413	2413	311,376	63,720
	16.772	350	350	350	77,000	55,000
	426,0	2413	2413	2413	342,514	74,570
18 DN450	18.000	350	350	350	89,000	67,000
	457,0	2413	2413	2413	395,892	90,840
	18.898	350	350	350	98,000	78,000
	480,0	2413	2413	2413	435,926	105,750
20 DN500	20.000	350	350	350	105,000	92,000
	508,0	2413	2413	2413	467,064	124,740
	20.866	350	350	350	119,700	105,000
	530,0	2413	2413	2413	532,452	142,360
22 DN550	22.000	350	350	350	130,000	125,000
	559,0	2413	2413	2413	578,268	169,480
24 DN600	24.000	225	-	-	100,000	105,000
	609,6	1551	-	-	444,822	142,360
24 DN600	24.000	-	350	350	155,000	160,000
	609,6	-	2413	2413	689,474	216,930
	24.803	225	-	-	105,000	115,000
	630,0	1551	-	-	467,064	155,920
	24.803	-	350	350	165,000	175,000
	630,0	-	2413	2413	733,956	237,270
26 DN650	26.000	300	300	300	155,000	175,000
	660,4	2068	2068	2068	689,474	237,270
28 DN700	28.000	300	300	300	180,000	220,000
	711,2	2068	2068	2068	800,680	298,280
30 DN750	30.000	300	300	300	210,000	270,000
	762,0	2068	2068	2068	934,126	366,070
32 DN800	32.000	300	300	300	240,000	325,000
	812,8	2068	2068	2068	1,067,574	440,640
34 DN850	34.000	300	300	300	270,000	390,000
	863,6	2068	2068	2068	1,201,020	528,770
36 DN900	36.000	300	300	300	305,000	460,000
	914,4	2068	2068	2068	1,356,708	623,680

³ Pared fina en medidas 14"/DN350 = 0.22"/5.6 mm; 16 - 24"/DN400 - DN600 = 0.25"/6.4 mm, 26 - 50"/DN650 - DN1250 = 0.312"/7.9 mm
Pared fina en medidas 377 mm = 0.217"/5.5 mm; 426 mm, 480 mm, 530 mm, y 630 mm = 0.256"/6.5 mm

⁴ Las cargas axiales son valores totales, derivados de todas las cargas internas y externas, basados en tuberías de acero al carbono, ranuradas por laminación conforme a las [especificaciones de ranura por laminación AGS de Victaulic](#). Consulte a Victaulic sobre el rendimiento en otras tuberías.

⁵ Los Estilos W77/W77B Victaulic requieren un momento de activación que genere fuerzas de reacción y momentos en el sistema. Ese momento es linealmente proporcional al valor MAWP del sistema y se puede determinar para la presión de diseño del sistema a través de esta relación lineal. El momento de activación de diseño se utilizará para fines de diseño estructural y del sistema de tuberías.

NOTAS

- ADVERTENCIA: PARA UNA ÚNICA PRUEBA EN LA OBRA, la presión de trabajo máxima en la unión puede incrementarse hasta 1 ½ veces los valores mostrados.
- Espesores de pared adicionales disponibles. Para conocer el rendimiento con otros espesores de pared de tuberías, consulte con Victaulic.
- Para ver más tamaños de tuberías, consulte con Victaulic.
- AGS es una junta totalmente restringida.

5.0 RENDIMIENTO (CONTINUACIÓN)

Estilo W77 (para tuberías de acero al carbono)

Medida		Presión de trabajo máxima permitida (MAWP)			Máx. Carga axial ⁴ lb N	Momento de activación ⁵ [pies-lb] [N-M]
Nominal pulgadas DN	Diámetro exterior real pulgadas mm	Pared delgada ³ psi kPa	Pared estándar ¾" psi kPa	XS ½" psi kPa		
38	38.0	300	300	300	340,000	540,000
DN950	965,2	2068	2068	2068	1,512,396	732,140
40	40.0	300	300	300	375,000	630,000
DN1000	1016,0	2068	2068	2068	1,668,084	854,170
42	42.0	300	300	300	415,000	730,000
DN1050	1066,8	2068	2068	2068	1,846,012	989,750
44	44.0	232	232	232	350,000	650,000
DN1100	1117,6	1600	1600	1600	1,556,878	881,280
46	46.0	232	232	232	385,000	740,000
DN1150	1168,4	1600	1600	1600	1,712,566	1,003,310
48	48.0	232	232	232	415,000	840,000
DN1200	1219,2	1600	1600	1600	1,846,012	1,138,890
50	50.0	232	232	232	455,000	950,000
DN1250	1270,0	1600	1600	1600	2,023,942	1,288,030
52	52.0	-	175	175	370,000	810,000
DN1300	1320,8	-	1207	1207	1,645,842	1,098,210
54	54.0	-	175	175	400,000	910,000
DN1350	1371,6	-	1207	1207	1,779,288	1,233,790
56	56.0	-	175	175	430,000	1,010,000
DN1400	1422,2	-	1207	1207	1,912,736	1,369,380
58	58.0	-	175	175	460,000	1,120,000
DN1450	1473,2	-	1207	1207	2,046,182	1,518,520
60	60.0	-	175	175	490,000	1,240,000
DN1500	1524,0	-	1207	1207	2,179,628	1,681,210
62	62.0	-	175	175	520,000	1,370,000
DN1550	1574,8	-	1207	1207	2,313,076	1,857,470
64	64.0	-	-	175	560,000	1,510,000
DN1600	1625,6	-	-	1207	2,491,004	2,047,290
66	66.0	-	-	125	425,000	1,180,000
DN1650	1676,4	-	-	862	1,890,494	1,599,870
68	68.0	-	-	125	450,000	1,290,000
DN1700	1727,2	-	-	862	2,001,700	1,749,010
70	70.0	-	-	75	285,000	850,000
DN1750	1778,0	-	-	517	1,267,744	1,152,450
72	72.0	-	-	75	305,000	920,000
DN1800	1828,8	-	-	517	1,356,708	1,247,350

Para medidas de más de 72"/DN1800, vea la [publicación 16.12](#)

³ Pared fina en medidas 14"/DN350 = 0.22"/5.6 mm; 16 - 24"/DN400 - DN600 = 0.25"/6.4 mm, 26 - 50"/DN650 - DN1250 = 0.312"/7.9 mm
Pared fina en medidas 377 mm = 0.217"/5.5 mm; 426 mm, 480mm, 530mm, y 630mm = 0.256"/6.5 mm

⁴ Las cargas axiales son totales, derivadas de todas las cargas internas y externas, basadas en tubos de acero al carbono ranurados por laminación AGS conforme a las [especificaciones de Victaulic](#). Consulte a Victaulic sobre el rendimiento en otras tuberías.

⁵ Los Estilos W77/W77B Victaulic requieren un momento de activación que genere fuerzas de reacción y momentos en el sistema. Ese momento es linealmente proporcional al valor MAWP del sistema y se puede determinar para la presión de diseño del sistema a través de esta relación lineal. El momento de activación de diseño se utilizará para fines de diseño estructural y del sistema de tuberías.

NOTAS

- ADVERTENCIA: PARA UNA ÚNICA PRUEBA EN LA OBRA, la presión de trabajo máxima en la unión puede incrementarse hasta 1,5 veces los valores mostrados.
- Espesores de pared adicionales disponibles. Para conocer el rendimiento con otros espesores de pared, consulte con Victaulic.
- Para ver más tamaños de tuberías, consulte con Victaulic.
- AGS es una junta totalmente restringida.

5.1 RENDIMIENTO

Par de apriete necesario

Diámetro del acoplamiento pulgadas DN	Par de apriete requerido ft. lbs. N•m
14, 16, 18 DN350, DN400, DN450	250 339
377, 426, 480mm	250 339
20, 22, 24, 26, 28 DN500, DN550, DN600, DN650, DN700	375 508
30, 32, 34, 36, 38 DN750, DN800, DN850, DN900, DN950	500 678
40, 42, 44, 46, 48, 50 DN1000, DN1050, DN1100, DN1150, DN1200, DN1250	600 813
52, 54, 56, 58, 60, 62, 64, 66, 68, 70, 72 DN1300, DN1350, DN1400, DN1450, DN1500, DN1550, DN1600, DN1650, DN1700, DN1750, DN1800	1225 1661

6.0 NOTIFICACIONES

ADVERTENCIA

- Cuando se ranura la tubería para usarla con productos AGS, las herramientas Victaulic de ranurado por laminación se deben equipar con juegos de rodillos AGS (RW para acero o RWX para acero inoxidable).
- Los rodillos ranuradores RWX se identifican por su color plateado y la designación "RWX" en la parte delantera del juego de rodillos.
- Los productos AGS Victaulic NO SE DEBEN instalar en tuberías preparadas con juegos de rodillos para ranurado de tipo original.
- Para asegurar la correcta preparación de los extremos de tubería, consulte la [publicación 25.09](#) y vea las especificaciones de ranurado por laminación AGS (Advanced Groove System).

Si no sigue estas instrucciones, se formarán ranuras que no se ajustarán a las especificaciones AGS de Victaulic, lo que se traducirá en fallas de uniones, lesiones personales y daños materiales.

7.0 MATERIALES DE REFERENCIA

- [02.06: Aprobaciones de Agua Potable de Victaulic® conforme a NSF/ANSI/CAN](#)
- [05.01: Guía de selección de sellos Victaulic®](#)
- [16.12: Victaulic® Estilo W77/W77B – Sistemas de acoplamientos flexibles AGS Vic-Ring®](#)
- [17.01: Preparar tubos de acero inoxidable Victaulic®](#)
- [17.09: Datos de rendimiento de los acoplamientos ranurados Victaulic® para tuberías de acero inoxidable](#)
- [20.05: Conexiones de extremo ranurado Victaulic®](#)
- [20.12: Juntas de expansión Victaulic® W155](#)
- [20.16: Junta de movimiento dinámico Estilo W257](#)
- [23.19: Válvula mariposa Series W719](#)
- [24.01: Especificaciones de herramientas de preparación de tuberías Victaulic®](#)
- [25.09: Especificaciones de ranurado por laminación Victaulic® AGS](#)
- [26.01: Datos de diseño Victaulic®](#)
- [29.01: Términos y Condiciones de la garantía Victaulic®](#)
- [I-ENDCAP: Instrucciones de instalación de los tapones de cierre Victaulic®](#)
- [I-W100: Manual de Instalación en Campo - Productos Advanced Grooved System](#)

Responsabilidad del usuario en la selección e idoneidad del producto

Cada usuario tiene la responsabilidad última de decidir sobre la idoneidad de los productos Victaulic para una aplicación particular conforme a las normas de la industria, las especificaciones del proyecto, los códigos de construcción y la normativa aplicables, así como a las instrucciones de funcionamiento, mantenimiento, seguridad y advertencias de Victaulic. Nada de este ni de cualquier otro documento, ni ninguna recomendación, consejo u opinión verbal de ningún empleado de Victaulic puede alterar, variar, suplantar ni hacer renunciar a ninguna de las condiciones habituales de venta, de la Guía de instalación ni de este descargo de Victaulic Company.

Derechos de propiedad intelectual

Ninguna instrucción contenida aquí acerca de un posible o sugerido uso de material, producto, servicio o diseño pretende ser ni debe entenderse como una licencia de patente ni de ningún otro derecho de propiedad intelectual de Victaulic ni de ninguna de sus filiales o subsidiarias sobre dicho uso o diseño, ni como una recomendación de uso de dicho material, producto, servicio o diseño que infringiera alguna patente u otro derecho de propiedad intelectual. Los términos "Patentado" o "Pendiente de patente" se refieren a patentes de diseño o uso o a aplicaciones de artículos y/o métodos de uso en EE. UU. y/o en otros países.

Nota

Este producto debe ser fabricado por Victaulic o conforme a sus especificaciones. Todos los productos deben ser instalados conforme a las instrucciones de instalación/montaje de Victaulic. Victaulic se reserva el derecho de cambiar las especificaciones, diseño y equipamiento estándar de sus productos sin por ello incurrir en obligación alguna.

Instalación

Consulte siempre el folleto de Victaulic o las instrucciones de instalación del producto a instalar. En cada paquete de productos Victaulic vienen manuales con los datos completos de instalación y montaje. También puede descargarlos en formato PDF de nuestra página web www.victaulic.com.

Garantía

Para más información, consulte el capítulo de garantías de la Lista de Precios o contacte con Victaulic.

Marcas registradas

Victaulic y todas las demás marcas Victaulic son marcas comerciales o marcas registradas de Victaulic Company, y/o de sus filiales, en EE. UU. y/o en otros países.