



1.0 OPIS PRODUKTU

Dostępne rozmiary:

- 14 – 18"/DN350 – DN450

Maksymalne ciśnienie robocze:

- 300 psi/2068 kPa/21 bar

Zastosowanie:

- Zapewnia mniejsze spadki ciśnienia dzięki prostemu przepływowi
- Aby uzyskać więcej informacji na temat trójnika 45° z filtrem siatkowym *Vic-Strainer* serii 732 AGS, patrz [publikacja 09.03](#).

2.0 CERTYFIKATY/WYKAZY



Produkt został zaprojektowany i wyprodukowany zgodnie z systemem zarządzania jakością firmy Victaulic i ma certyfikację LPCB, zgodnie z normą ISO -9001:2015.

ZAWSZE NALEŻY PAMIĘTAĆ O ZAPOZNANIU SIĘ Z WSZELKIMI INFORMACJAMI ODNOŚZĄCYMI SIĘ DO MONTAŻU, KONSERWACJI I WSPARCIA TECHNICZNEGO DLA PRODUKTU, ZNAJDUJĄCYMI SIĘ NA KOŃCU NINIEJSZEGO DOKUMENTU.

3.0 SPECYFIKACJE – MATERIAŁ

Korpus, łącznik, zaślepka: żeliwo sferoidalne zgodne z ASTM A395, gatunek 65-45-15 i ASTM A536, gatunek 65-45-12, dostępne jest na specjalne życzenie.

Powłoka: pomarańczowa emalia

Kosz: stal nierdzewna, typ 304, blacha dziurkowana

14 – 18"/DN350 – DN450: Średnica oczek blachy dziurkowanej 0,156"/4 mm co 0,234"/6 mm, powierzchnia otworów 40%.

Gatunek uszczelki: (rodzaj należy zaznaczyć przy składaniu zamówienia)^{1,2}

FlushSeal™ Victaulic, gatunek „E”, EPDM

EPDM (kod koloru – pasek zielony). Zakres temperatur –30°F do +230°F/–34°C do +110°C. **NIEZALECANE DO CZYNNIKÓW NAFTOWYCH LUB PARY.**

Śruby/nakrętki:

Standardowo: Śruby z podsadzeniem z owalną szyjką ze stali węglowej zgodne z wymogami fizycznymi i chemicznymi normy ASTM A449 (imperialne) i ISO 898-1 (metryczne) klasa 9.8 (M10-M16) oraz klasa 8.8 (M20 i większe). Nakrętki sześciokątne ze stali węglowej zgodne z wymogami mechanicznymi normy ASTM A563 gat. B (imperialne – nakrętki sześciokątne powiększone) i ASTM A563M klasa 9 (metryczne – nakrętki sześciokątne). Śruby z podsadzeniem i nakrętki sześciokątne są cynkowane elektrolitycznie zgodnie z normą ASTM B633 ZN/FE5, wykończenie typu III (imperialne) lub typu II (metryczne).

Łączniki: Trójnik 45° z filtrem siatkowym *Vic-Strainer* serii W732 AGS jest dostarczany z łącznikiem sztywnym serii W07 AGS, który umożliwia czyszczenie.

Przylącze wydmuchowe: Na zaślepce dostępowej znajduje się zatyczka z gwintem NPT do podłączenia zaworu upustowego, który umożliwia „wydmuchanie” osadów stałych w trakcie działania instalacji. Filtr siatkowy jest dostarczany z zatyczką zamontowaną w zaślepce.

Inne: W przypadku zastosowań, dla których przez cały czas utrzymuje się temperatura poniżej 0°F/–18°C, zalecany jest dodatkowy smar.

¹ Wymienione zastosowania są tylko ogólnymi zaleceniami. Należy pamiętać, że istnieją czynniki, z którymi te uszczelki nie są kompatybilne. Zawsze należy zapoznać się z najnowszym [Przewodnikiem doboru uszczelnień Victaulic](#), aby uzyskać wykaz czynników niezalecanych dla danej uszczelki.

² W przypadku zastosowań, dla których przez cały czas utrzymuje się temperatura poniżej 0°F/–18°C, zalecany jest dodatkowy smar.

4.0 WYMIARY

Trójnik 45° z filtrem siatkowym Vic-Strainer serii W732

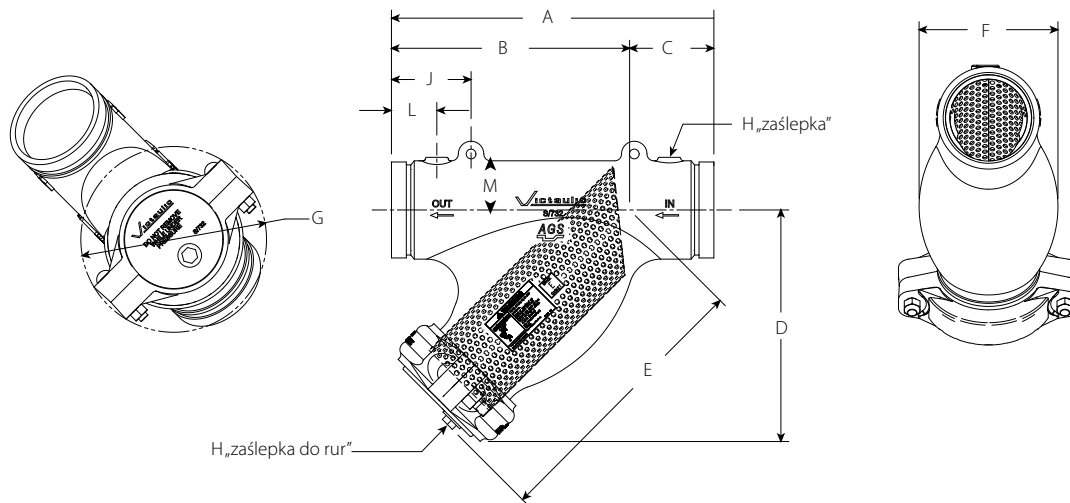

Rozmiar		Wymiary												Ciężar
Nominalne cale DN	Rzeczywista średnica zewnętrzna cale mm	Od końca do końca A cale mm	B cale mm	C cale mm	D cale mm	E cale mm	F cale mm	G cale mm	H cale mm	J cale mm	„Zaślepka” K cale mm	L cale mm	M cale mm	Ok. (każda) funty kg
14 DN350	14.000 355,6	34.00 864	25.93 659	8.07 205	25.27 642	29.13 740	18.15 461	20.59 523	2 NPT	7.09 180	¼" NPT	3.35 85	7.87 200	425.0 192,8
16 DN400	16.000 406,4	37.00 940	27.35 695	9.65 245	27.15 690	30.70 780	20.47 520	23.51 597	2 NPT	7.87 200	¼" NPT	3.74 95	8.88 226	600.0 272,2
18 DN450	18.000 457,0	40.51 1029	30.27 769	10.24 260	29.94 761	33.61 854	23.39 594	25.53 649	2 NPT	7.87 200	¼" NPT	3.74 95	9.88 251	800.0 362,9

UWAGA

- Wymiary mogą się różnić w zależności od położenia łączników.

Luz minimalny, wymagany w celu demontażu koszy dyfuzorów ssania

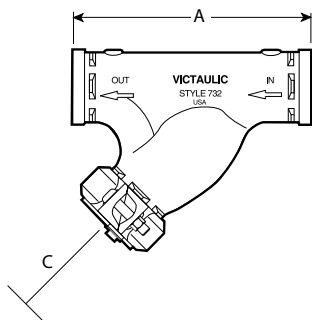

Średnica rury		Seria W732
Wymiary nominalne cale DN	Rzeczywista średnica zewnętrzna cale mm	Minimalne wymiary luzu kosza filtra siatkowego „C” cale mm
14 DN350	14.000 355,6	30.00 762
16 DN400	16.000 406,4	32.00 813
18 DN450	18.000 457,0	35.00 889

5.0 WYDAJNOŚĆ

Trójnik 45° z filtrem siatkowym Vic-Strainer serii W732

Rozmiar		Maksymalne ciśnienie robocze
Wymiary nominalne cale DN	Rzeczywista średnica zewnętrzna cale mm	
14 DN350	14.000 355,6	300 2068
16 DN400	16.000 406,4	300 2068
18 DN450	18.000 457,0	300 2068

UWAGA

- Podane ciśnienie robocze określono specjalnie dla trójnika 45° z filtrem siatkowym Vic-Strainer serii W732. Maksymalne ciśnienie robocze instalacji rurowej nie powinno przekraczać ciśnienia przewidzianego dla pozostałych podzespołów. Maksymalne ciśnienie różnicowe od wlotu do wylotu nie może przekraczać 10 psi/69 kPa.

Natężenie przepływu

W poniższych tabelach zostały przedstawione wartości C_v i K_v dla przepływu wody o temperaturze +60°F/+16°C.

Wzory do obliczenia wartości C_v i K_v :

$$\Delta P = \frac{Q^2}{C_v^2}$$

$$Q = C_v \times \sqrt{\Delta P}$$

Gdzie:

Q = przepływ (GPM)

ΔP = spadek ciśnienia (psi)

C_v = Współczynnik przepływu

$$\Delta P = \frac{Q^2}{K_v^2}$$

$$Q = K_v \times \sqrt{\Delta P}$$

Gdzie:

Q = przepływ (m³/h)

ΔP = spadek ciśnienia (bary)

K_v = współczynnik przepływu

Rozmiar		Pełne otwarcie C_v K_v
Nominalne cale DN	Rzeczywista średnica zewnętrzna cale mm	
14 DN350	14.000 355,6	3534 3014
16 DN400	16.000 406,4	4616 3937
18 DN450	18.000 457,0	5842 4983

5.1 WYDAJNOŚĆ

Trójnik 45° z filtrem siatkowym Vic-Strainer serii W732

Charakterystyka przepływu

Charakterystyki przepływu zostały podane dla standardowego i czystego kosza. Przepływ może się różnić od podanych wartości. Na poniższym wykresie została przedstawiona charakterystyka przepływu wody o temperaturze 65°F/18°C.

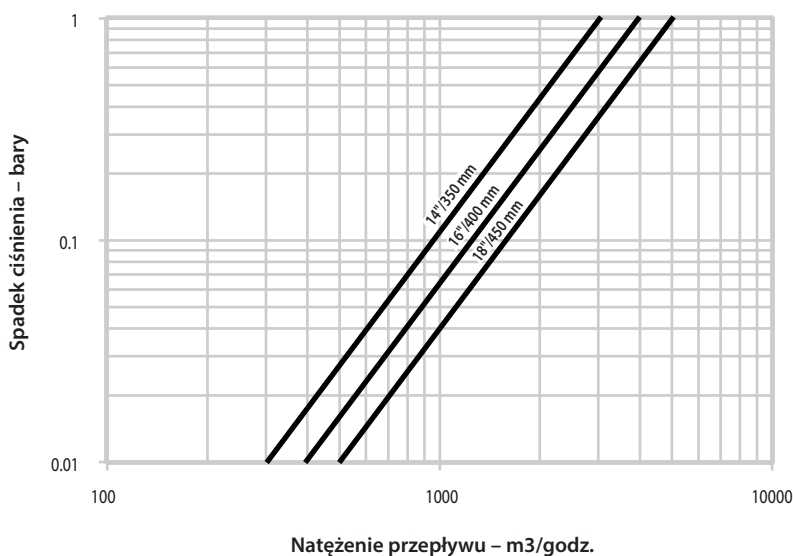
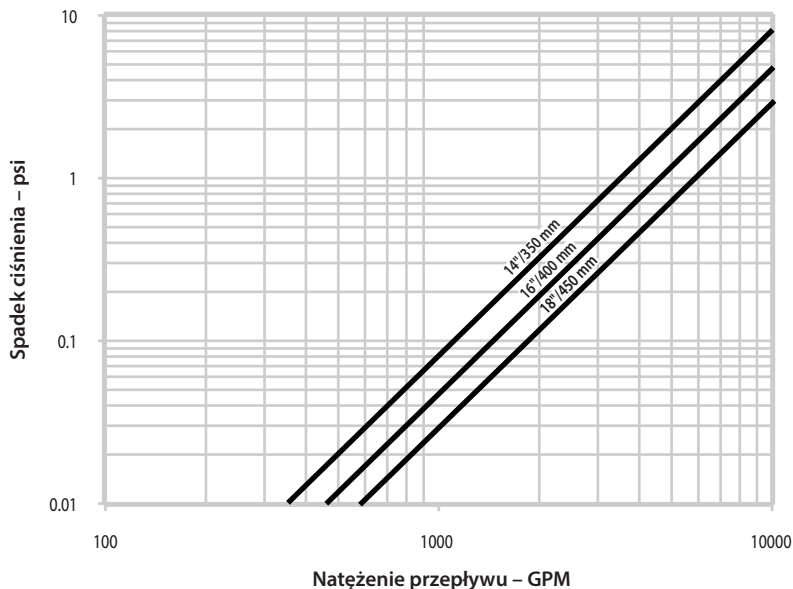

6.0 INFORMACJE

⚠ OSTRZEŻENIE



- Przed przystąpieniem do montażu, demontażu, regulacji lub konserwacji produktów do instalacji rurowych firmy Victaulic należy przeczytać i zrozumieć wszystkie instrukcje.
- Tuż przed przystąpieniem do montażu, demontażu, regulacji lub konserwacji jakichkolwiek produktów firmy Victaulic zawsze należy sprawdzić, czy instalacja rurowa została całkowicie rozhermetyzowana i opróżniona.
- Zawsze nosić okulary ochronne, kask i obuwie ochronne.

Niezastosowanie się do tych instrukcji może skutkować śmiercią, doznaniem poważnych obrażeń ciała bądź uszkodzaniem mienia.

⚠ OSTRZEŻENIE

Do rowkowania rur w celu zamontowania produktów AGS należy używać narzędzi firmy Victaulic do walcowania rowków, które są wyposażone w zestawy walców AGS (RW do stali lub RWX do stali nierdzewnej).

Produktów Victaulic z rowkami AGS NIE MOŻNA montować na rurach przygotowanych za pomocą zestawu walców do oryginalnych rowków.

Niezastosowanie się do tych instrukcji spowoduje wykonanie rowków niespełniających wymagań firmy Victaulic dla rowków w standardzie AGS i w rezultacie uszkodzenie połączenia, poważne obrażenia ciała bądź zniszczenie mienia.

7.0 MATERIAŁY REFERENCYJNE

[09.03: Trójnik 45° z filtrem siatkowym Vic-Strainer serii 732 Victaulic](#)

[26.01: Dane projektowe Victaulic](#)

[29.01: Zasady i warunki sprzedaży firmy Victaulic](#)

[I-ENDCAP: Instrukcje montażu zaślepek Victaulic](#)

Odpowiedzialność za wybór odpowiedniego produktu spoczywa na użytkowniku

Każdy użytkownik ponosi odpowiedzialność za wybór odpowiedniego produktu Victaulic do danego zastosowania zgodnie z normami branżowymi i specyfikacją projektową, kodeksami budowlanymi i przepisami, a także zgodnie z instrukcjami wydajności, konserwacji, bezpieczeństwa i ostrzeżeniami firmy Victaulic. Żadne informacje zawarte w tym lub w innych dokumentach, żadne rekomendacje ustne, porady lub opinie pracowników Victaulic nie zmieniają, nie zastępują ani nie uchylają żadnego zapisu standardowych warunków sprzedaży, instrukcji montażu lub niniejszego zastrzeżenia firmy Victaulic.

Prawa do własności intelektualnej

Żadne stwierdzenie znajdujące się w niniejszym dokumencie dotyczące możliwości zastosowania dowolnego materiału, produktu, usługi lub projektu nie stanowi przyznania jakiegokolwiek gwarancji podlegającej przepisom prawa patentowego lub innych praw własności intelektualnej firmy Victaulic lub jej podmiotów zależnych dotyczących zastosowania lub projektu; nie stanowi też rekomendacji zastosowania takich materiałów, produktów, usług lub projektu naruszających jakiegokolwiek patent lub inne prawo własności intelektualnej. Terminy „opatentowany” lub „złożony wniosek patentowy” odnoszą się do patentów wzorów przemysłowych lub użytkowych lub wniosków patentowych dla wyrobów i/lub sposobów użytkowania w USA i/lub innych krajach.

Uwaga

Niniejszy produkt zostanie wyprodukowany przez firmę Victaulic lub zgodnie ze specyfikacjami firmy Victaulic. Wszystkie produkty należy montować zgodnie z aktualnymi instrukcjami instalacji/montażu firmy Victaulic. Firma Victaulic zastrzega sobie prawo do zmiany specyfikacji produktu, konstrukcji standardowego wyposażenia bez powiadomienia oraz bez żadnych zobowiązań.

Montaż

W przypadku instalacji produktu zawsze najpierw należy zapoznać się z podręcznikiem montażu firmy Victaulic lub z instrukcją instalacji produktu. Podręczniki dołączane są do każdej dostawy produktów Victaulic i zawierają kompletne dane dotyczące montażu i instalacji. Dostępne są również w formacie PDF na stronie internetowej www.victaulic.com.

Gwarancja

Aktualny cennik można znaleźć w części dotyczącej gwarancji lub skontaktować się z firmą Victaulic.

Znaki towarowe

Victaulic i inne oznaczenia Victaulic są znakami towarowymi lub zarejestrowanymi znakami towarowymi firmy Victaulic Company i/lub jej spółek zależnych w USA i/lub innych krajach.