



1.0 產品描述

供貨尺寸:

- 14 – 18 英寸/DN350 – DN450

最大工作壓力:

- 300 psi/2068 kPa/21 bar

應用:

- 提供直通流道，壓降更低
- 有關732系列AGS Vic-Strainer Y型過濾器的信息，請參見[09.03號技術檔](#)。

2.0 認證/列名



產品的設計和制造依照 Victaulic (唯特利) 質量管理體系進行 (根據 ISO 9001:2015 獲得 LPCB 認證)。

如需產品安裝、維護或支援資訊，請參考文檔末的資訊。

3.0 規格 – 材料

本體、卡箍、管端盲板：根據特別需求，可提供符合 ASTM A395 之 65-45-15 等級要求和 ASTM A536 之 65-45-12 等級要求的球墨鑄鐵。

塗層：橙色瓷漆

濾籃：304 型不銹鋼孔板

14 – 18 英寸/DN350 – DN450：中心距為0.234英寸/6毫米、過流面積占40%的0.156英寸/4毫米直徑孔洞。

密封墊圈等級：（請指定選擇）^{1,2}

Victaulic（唯特利）E 級 FlushSeal™ 三元乙丙橡膠（EPDM）

三元乙丙橡膠（EPDM）（綠色條紋色碼）。溫度範圍：-30°F 至 +230°F/-34°C 至 +110°C。**不支援石油或蒸汽應用。**

螺栓/螺母：

標準：碳鋼橢圓頸軌道螺栓，符合 ASTM A449(英製)和 ISO 898-1(公制) Class 9.8 (M10-M16) Class 8.8(M20 及以上)的機械性能要求。碳鋼六角螺母，符合 ASTM A563 Grade B（英制 - 重型六角螺母）和 ASTM A563M Class 9（公制 - 六角螺母）的機械性能要求。軌道螺栓和六角螺母均按照 ASTM B633 ZN/FE5 進行電鍍鋅處理，表面類型 Type III（英制）或 Type II（公制）。

卡箍：W732 系列 AGS *Vic-Strainer* 過濾器配有用於清潔通道 W07 AGS 型剛性卡箍。

排放孔：在管端盲板上有壹個 NPT 分支孔，用於連接排放閥，便於在系統保養期間“吹出”固體物質。出廠時已將旋塞插入盲板接孔。

其他：對於安裝溫度或連續工作溫度低於 0°F/-18°C 的應用場合，建議使用補充潤滑劑。

- ¹ 列出的應用場合僅為推薦的一般應用場合。必須注意在某些應用場合中，不建議使用這些密封墊圈。請務必參考最新的 [Victaulic（唯特利）密封材料選用指南](#)，獲取具體密封墊圈應用推薦和不推薦的應用場合列表。
- ² 對於安裝溫度或連續工作溫度低於 0°F/-18°C 的應用場合，建議使用補充潤滑劑。

4.0 尺寸

W732系列 Vic-Strainer Y型過濾器

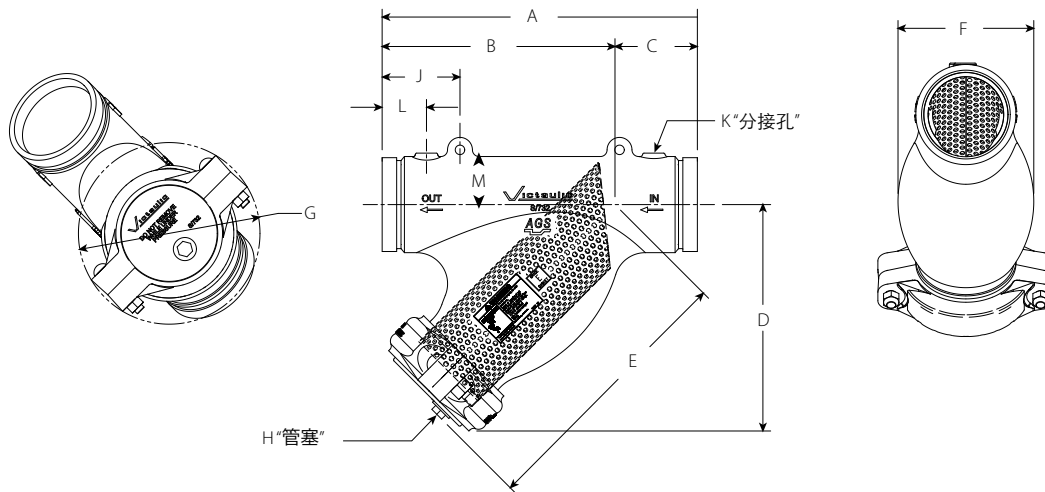

管徑		尺寸											重量	
公稱 英寸 DN	實際 外徑 尺寸 英寸 毫米	端面至 端面 距離 A 英寸 毫米	B 英寸 毫米	C 英寸 毫米	D 英寸 毫米	E 英寸 毫米	F 英寸 毫米	G 英寸 毫米	H 英寸 毫米	J 英寸 毫米	K “分支孔” 英寸 毫米	L 英寸 毫米	M 英寸 毫米	大約 (每個) lb kg
14 DN350	14.000 355.6	34.00 864	25.93 659	8.07 205	25.27 642	29.13 740	18.15 461	20.59 523	2 NPT	7.09 180	¼英寸 NPT	3.35 85	7.87 200	425.0 192.8
16 DN400	16.000 406.4	37.00 940	27.35 695	9.65 245	27.15 690	30.70 780	20.47 520	23.51 597	2 NPT	7.87 200	¼英寸 NPT	3.74 95	8.88 226	600.0 272.2
18 DN450	18.000 457.0	40.51 1029	30.27 769	10.24 260	29.94 761	33.61 854	23.39 594	25.53 649	2 NPT	7.87 200	¼英寸 NPT	3.74 95	9.88 251	800.0 362.9

備註

- 視卡箍方向而定，尺寸會有所不同。

移除過濾籃需要的最小間隙

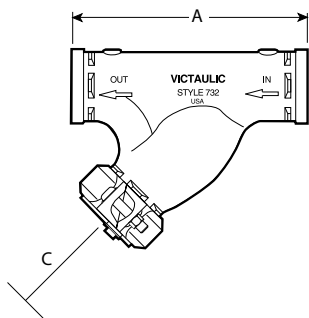

管道尺寸		W732系列
公稱 英寸 DN	實際 外徑 尺寸 英寸 毫米	“C”過濾籃最 小間隙尺寸 英寸 毫米
14 DN350	14.000 355.6	30.00 762
16 DN400	16.000 406.4	32.00 813
18 DN450	18.000 457.0	35.00 889

5.0 性能

W732系列 Vic-Strainer Y型過濾器

管徑		最大 工作 壓力 psi kPa
公稱 英寸 DN	實際 外徑 尺寸 英寸 公厘	
14 DN350	14.000 355.6	300 2068
16 DN400	16.000 406.4	300 2068
18 DN450	18.000 457.0	300 2068

備註

- 所列的工作壓力專用於W732系列Vic-Strainer Y型過濾器。管道系統的最大工作壓力不應超過其他系統部件的最大工作壓力。進出口之間最大壓差不得超過 10 psi/69 kPa。

流速

+60°F/+16°C溫度下水流的C_v and K_v值如下表所示。

C_v和K_v值計算公式：

$$\Delta P = \frac{Q^2}{C_v^2}$$

$$Q = C_v \times \sqrt{\Delta P}$$

式中：

Q = 流量 (加侖/分鐘)

ΔP = 壓降 (psi)

C_v = 流量係數

$$\Delta P = \frac{Q^2}{K_v^2}$$

$$Q = K_v \times \sqrt{\Delta P}$$

式中：

Q = 流量 (立方米/小時)

ΔP = 壓降 (Bar)

K_v = 流量係數

管徑		全開 C _v K _v
公稱 英寸 DN	實際 外徑 尺寸 英寸 毫米	
14 DN350	14.000 355.6	3534 3014
16 DN400	16.000 406.4	4616 3937
18 DN450	18.000 457.0	5842 4983

5.1 性能

W732系列 Vic-Strainer Y型過濾器

流量特性

流量特性以標準、乾淨的濾籃為準。流量與圖中的值可能有差異。

下圖所示為65°F/18°C溫度下的水流量。

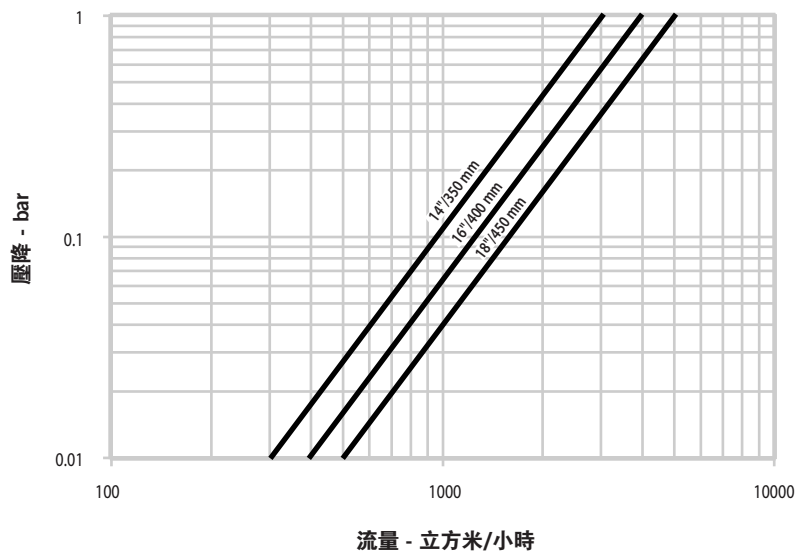
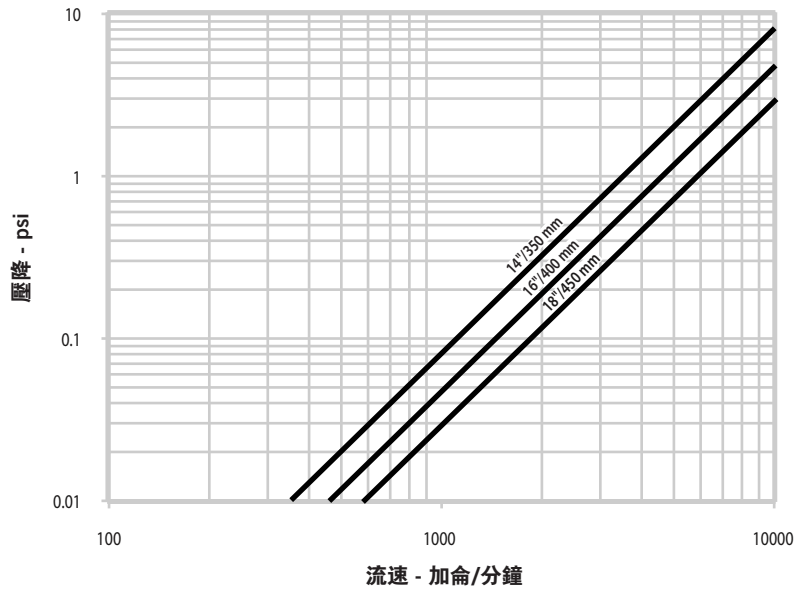

6.0 通知

警告



- 在安裝、拆除、調整或維護任何 Victaulic (唯特利) 管道產品之前, 請閱讀並理解所有使用說明。
- 在安裝、拆除、調整或維護任何 Victaulic (唯特利) 產品之前, 請務必確認管道系統已完全卸壓並排乾積水。
- 請穿戴防護眼鏡、安全帽和足部防護用品。

如果不遵循這些說明, 則可能導致死亡或嚴重人身傷害和財產損壞。

警告

當對用於AGS產品的管道進行開槽時, Victaulic (唯特利) 滾制開槽工具必須配備AGS輓輪(RW用於鋼管, RWX用於不鏽鋼管)。

在使用傳統型OGS開槽輓輪製備的管道上禁止安裝Victaulic (唯特利) AGS產品。

如果不遵循這些說明, 則將導致溝槽不符合Victaulic (唯特利) AGS規格, 進而導致接頭失效、嚴重個人傷亡和財產損壞。

7.0 參考資料

[09.03: Victaulic \(唯特利\) 732 系列 Y 型 Vic-Strainer 篩檢程式](#)

[26.01: Victaulic \(唯特利\) 設計資料](#)

[29.01: Victaulic \(唯特利\) 銷售條款與條件](#)

[I-ENDCAP: VICTAULIC \(唯特利\) 端面密封管端盲板安裝說明](#)

產品選擇和適應性的使用者責任

每位使用者應根據行業標準和專案規格、適用建築規範和相關法規以及 Victaulic (唯特利) 性能、維護、安全和警告說明, 自行決定 Victaulic (唯特利) 產品是否適合其特定最終用途並承擔責任。本文檔或任何其他文檔以及來自 Victaulic (唯特利) 員工的任何口頭建議、意見或主張均不得被視為是對 Victaulic (唯特利) 公司標準銷售條件、安裝指南或本免責聲明中任何規定的改變、變更、替代或棄權。

智慧財產權

本聲明中有關可能或推薦使用材料、產品、服務或設計的任何陳述不表示或不得被解釋為授予許可使用 Victaulic (唯特利) 公司或其任何子公司或關聯公司的任何包含該使用或設計的專利或其他智慧財產權, 也不得在侵犯任何專利或其他智慧財產權的情況下推薦使用該材料、產品、服務或設計。術語「已取得專利」或「即將取得專利」是指在美國和/或其他國家的發明專利、實用新型專利和外觀設計專利。

備註

該產品應由 Victaulic (唯特利) 製造或按照 Victaulic (唯特利) 規格製造。所有產品按照現行 Victaulic (唯特利) 安裝/裝配指導安裝。Victaulic (唯特利) 保留不經通告改變產品規格、設計和標準設備的權利, 且不對此承擔任何責任和義務。

安裝

請務必參考適用於您正在安裝產品的 Victaulic (唯特利) 安裝手冊或安裝說明。Victaulic (唯特利) 產品的每一發貨包裝中皆附贈安裝手冊, 以提供全面的安裝與裝配資料, 您還可在我們的網站 www.victaulic.com 上下載安裝手冊的 PDF 版本。

擔保

有關擔保細節, 請參閱現行價格表的擔保一節, 或與 Victaulic (唯特利) 聯繫。

商標

Victaulic (唯特利) 和所有其他 Victaulic (唯特利) 標誌均為 Victaulic (唯特利) 公司 and/或其附屬實體在美國和/或其他國家的商標或註冊商標。