

# Dispositifs FireLock®

## SÉRIE 757P ENSEMBLE AMTA DE RÉGULATION DE L'AIR



VOIR LA PUBLICATION VICTAULIC 10.01  
POUR PLUS DE DÉTAILS.

L'ensemble AMTA (Air Maintenance Trim Assembly) FireLock Série 757P est destiné au contrôle de la pression d'air de systèmes de sprinkleurs sous air équipés de postes de contrôles Série 756 sous air ou Série 758 à déclenchement pneumatique.

L'ensemble AMTA Victaulic® Série 757P est destiné à être utilisé avec des petits compresseurs dépourvus de pressostats.

Le câblage du compresseur au pressostat de l'AMTA 757P permet de soumettre le fonctionnement du compresseur au contrôle de la pression du système.

Une baisse de la pression d'air ferme le contact du pressostat pour enclencher le compresseur. Quand la pression d'air est rétablie, le compresseur est arrêté et dépressurisé par la soupape de décharge.

L'AMTA Série 757P doit s'utiliser avec une source fiable d'alimentation ininterrompue (24 heures sur 24, 7 jours sur 7) en électricité.

**Note:** Le pressostat doit être réglé manuellement à la pression recommandée dans les Instructions d'installation et de maintenance pour les systèmes pneumatiques.

L'ensemble AMTA inclut les éléments suivants:

- Un filtre de maille 100 pour éviter l'entrée de particules dans le circuit AMTA et le réseau de tuyauterie des sprinkleurs ;
- Une restriction en laiton insérée dans le circuit AMTA pour éviter que l'air ne puisse entrer dans le système aussi vite qu'il en sort par un sprinkleur ouvert ;
- Un clapet de non-retour antibulle à bille et à ressort, en ligne, pour isoler le circuit AMTA d'éventuelles fuites d'air dans le système d'alimentation ;
- Une conduite de remplissage rapide, pour rétablir rapidement la pressurisation d'un système après une intervention d'entretien ou un déclenchement ;
- Un pressostat, pourvu d'une soupape de décharge pour dépressuriser automatiquement le compresseur lors de l'ouverture des contacts et éviter ainsi la surcharge du compresseur au démarrage.

**Note:** Deux versions différentes sont disponibles: à enclenchement 25 psi / arrêt 40 psi pour actionneurs Série 753A, ou enclenchement 13 psi / arrêt 18 psi pour actionneurs basse pression Série 776 ou actionneurs pneumatique/pneumatique Série 798.

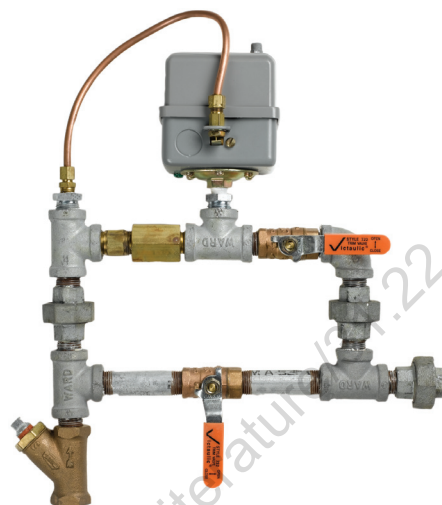

PRODUIT RÉSERVÉ À LA VENTE  
RÉFÉRENCE: <https://www.victaulic.com/assets/uploads/literature/30.36-FRE.pdf>

**PROPRIÉTAIRE**

Système n° \_\_\_\_\_  
Lieu \_\_\_\_\_

**ENTREPRENEUR**

Soumis par \_\_\_\_\_  
Date \_\_\_\_\_

**INGÉNIEUR**

Sect. des spéc. \_\_\_\_\_ Para \_\_\_\_\_  
Approuvé par \_\_\_\_\_  
Date \_\_\_\_\_

# Dispositifs FireLock®

## SÉRIE 757P ENSEMBLE AMTA DE RÉGULATION DE L'AIR

### TRIM AMTA

#### Bill of Materials

- 1 1/8-inch/3.2 mm Restrictor
- 2 Pressure Switch
- 3 Slow Fill Ball Valve (Normally Open)
- 4 Fast Fill Ball Valve (Normally Closed)
- 5 Strainer (100 Mesh)
- 6 Spring-Loaded, Soft-Seated Ball Check Valve

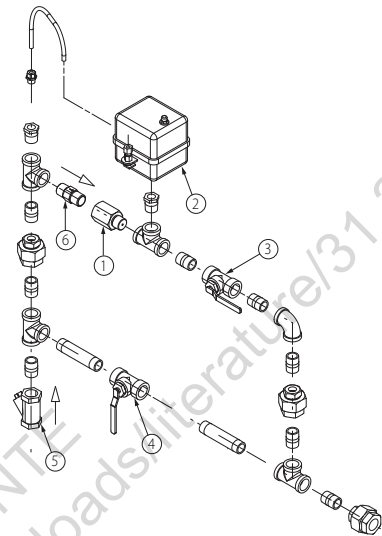

#### NOTES:

- 1) Les postes de contrôle Série 756 ou 758 avec accélérateur Série 746 requièrent une alimentation d'air régulée Série 757. Ne jamais utiliser l'AMTA Série 757P dans un système équipé d'un accélérateur Série 746.
- 2) Cherchez dans le diagramme ci-dessous la pression d'enclenchement minimum recommandée pour les postes de contrôle équipés d'un actionneur sous air Série 753 ou 753A. Les pressions indiquées correspondent à un ratio eau/air de 8 à 1, plus 10 psi de sécurité.

#### Exemple: Pour un système à pression d'alimentation en eau de 80 psi:

Le diagramme indique que la pression minimum d'enclenchement doit être réglée sur 20 psi. Cette pression peut aussi être calculée en divisant par 8 la pression maximale d'alimentation en eau du système, puis en y ajoutant 10 psi.

- 3) Pour les systèmes équipés d'un actionneur basse pression Série 776 ou d'un actionneur pneumatique/pneumatique Série 798, le diagramme recommande une pression d'enclenchement de 13 psi, quelle que soit la pression d'alimentation en eau du système.
- 4) Lorsqu'une pression d'air de surveillance est requise, par exemple pour un système à préaction à déclenchement électrique, la pression d'enclenchement du compresseur doit être réglée le plus bas possible.

#### PRESSION D'ENCLICHEMENT MINIMUM RECOMMANDÉE POUR LES SYSTÈMES SOUS AIR ET À ACTIONNEMENT PNEUMATIQUE

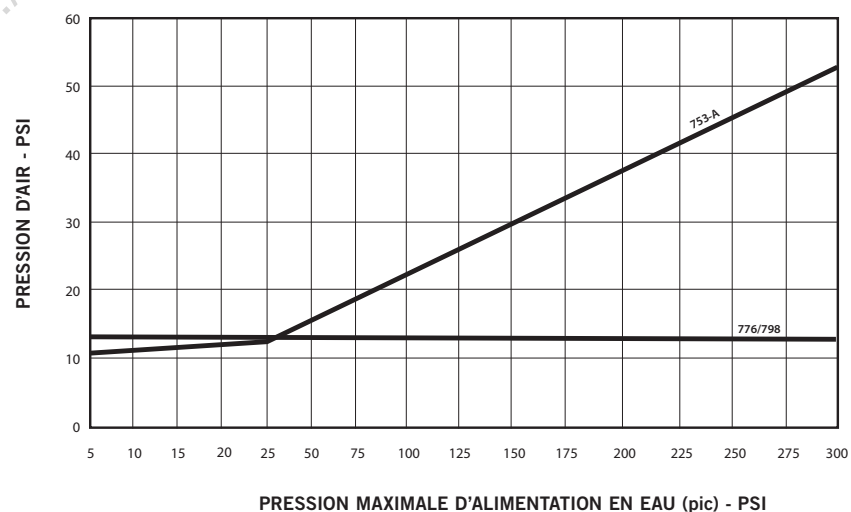

# Dispositifs FireLock®

SÉRIE 757P ENSEMBLE AMTA DE RÉGULATION DE L'AIR

TRIM AMTA (SUITE)

## EXIGENCES RELATIVES AU COMPRESSEUR

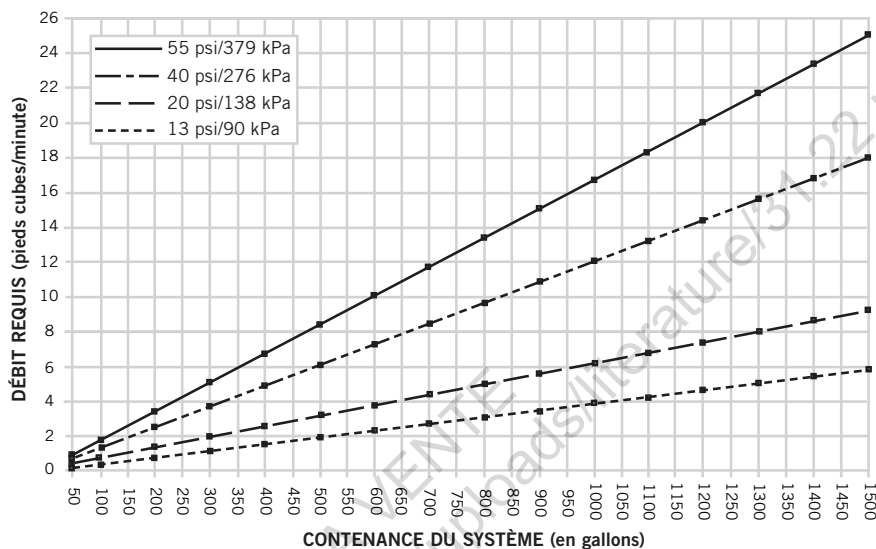

## EXIGENCES RELATIVES AU COMPRESSEUR POUR LES ACTIONNEURS SÉRIE 776/798

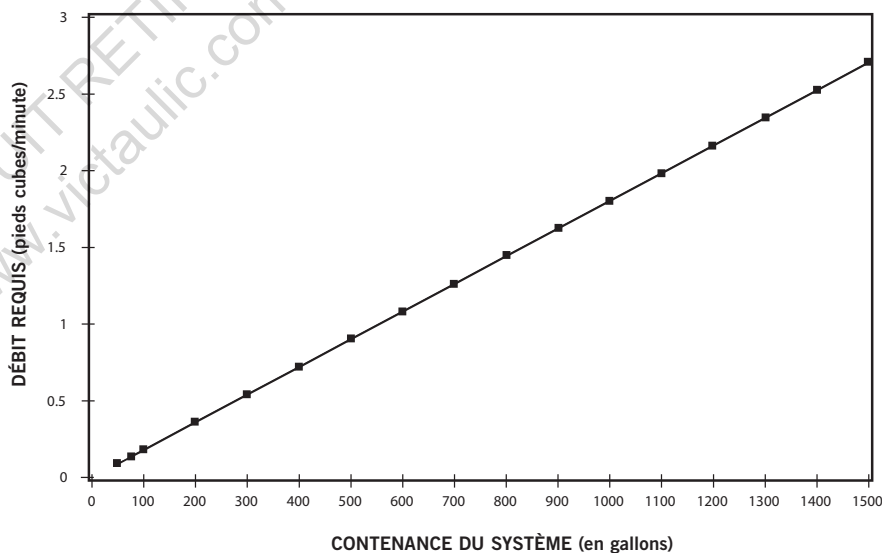

## Dispositifs FireLock®

### SÉRIE 757P ENSEMBLE AMTA DE RÉGULATION DE L'AIR

#### TRIM AMTA (SUITE)

#### Alimentation en air pour les postes de contrôle Série 756 et 758:

1. Si l'on utilise un compresseur au sol ou sur colonne pour l'alimentation en air d'un système sous air ou à réaction, il n'est pas nécessaire d'utiliser l'ensemble AMTA avec le régulateur de pression d'air. Il suffit en ce cas de connecter la conduite d'air du compresseur au trim du poste de contrôle, au point où l'on aurait normalement connecté l'AMTA.

Lorsqu'un poste de contrôle est utilisé dans cette configuration, il incombe à l'ingénieur ou au concepteur du système de sélectionner un compresseur de dimension appropriée, capable de pressuriser tout le système à la pression d'air requise en 30 minutes. Il est important de ne pas choisir un trop gros compresseur pour produire un plus gros débit d'air comprimé, car cela ralentirait ou pourrait même empêcher le déclenchement du poste de contrôle. Il faut aussi souligner que le compresseur au sol ne fournit pas d'alimentation en air de secours au système, et qu'il est essentiel d'assurer un service continu (24 heures sur 24, 7 jours sur 7) pour éviter un déclenchement intempestif du poste de contrôle dû à une perte de pression d'air.



2. Si l'on emploie un compresseur d'atelier ou avec réservoir, il faut utiliser un ensemble AMTA régulé série 757 plutôt que le 757P, pour assurer une régulation adéquate du flux d'air comprimé vers le système de sprinkleurs, de manière à assurer le fonctionnement correct du poste de contrôle.

Si un compresseur tombe en panne ou se trouve dans l'incapacité de fonctionner, un compresseur monté sur un réservoir offre la plus haute protection. Un réservoir d'une capacité suffisante permet d'assurer l'alimentation du système en air comprimé sans discontinuité pendant une durée prolongée, même en cas de perte d'un compresseur.

## Dispositifs FireLock®

SÉRIE 757P ENSEMBLE AMTA DE RÉGULATION DE L'AIR

### INSTALLATION ET RÉGLAGE

 <b>AVERTISSEMENT</b>	
	<ul style="list-style-type: none"> <li>• Ce produit doit être monté par un installateur qualifié et expérimenté, conformément aux instructions fournies avec chaque poste, contenant des informations importantes.</li> </ul> <p>Le non-respect de ces instructions peut entraîner des blessures graves, des dégâts matériels ou un défaut d'étanchéité dans l'installation.</p> <p>Si vous avez besoin d'autres exemplaires de ce document ou des instructions d'installation du poste de contrôle, ou pour toute question concernant la manière d'installer et d'utiliser ce produit en toute sécurité, contactez Victaulic, P.O. Box 31, Easton, PA 18044-0031, USA, téléphone: 001-610-559-3300.</p>

Installez l'ensemble AMTA dans le sens indiqué sur le schéma de trim approprié.

Pour des informations plus détaillées sur le réglage et les procédures, voyez les manuels d'installation, de maintenance et d'essai des postes de contrôle utilisés.

#### Réglage

Utilisez ensuite le manomètre du système pour un réglage plus précis de la pression d'air du système.

#### Plage de pression

Commencez toujours par régler l'écrou du ressort de plage de pression (A) jusqu'à l'obtention du point d'enclenchement souhaité en cas de baisse de pression. Ce réglage modifie à la fois les points d'enclenchement et d'arrêt, mais doit toujours être réglé pour le point d'enclenchement. Visser l'écrou (A) dans le sens horaire augmente le réglage.

#### Différentiel

Utilisez ensuite l'écrou du ressort de différentiel (B) pour régler le point d'arrêt souhaité en cas de montée de la pression. Visser l'écrou (B) dans le sens horaire augmente la différence de pression entre les points d'enclenchement et d'arrêt sans modifier le point d'enclenchement.

#### Soupape de décharge

Cette soupape est montée en usine. Après tout remplacement de cette soupape, ou si la vis de soupape (E) doit être réglée pour quelque raison que ce soit, procédez comme suit. La soupape étant pressurisée et les contacts de l'interrupteur ouverts, tournez la vis de réglage (C) dans le sens horaire jusqu'à ce que la soupape commence juste à évacuer l'air, puis tournez-la encore d'un tour et demi. Serrez ensuite l'écrou de blocage (E) contre le levier de la plaque d'appui (F).

# Dispositifs FireLock®

SÉRIE 757P ENSEMBLE AMTA DE RÉGULATION DE L'AIR

## INSTALLATION ET RÉGLAGE (SUITE)

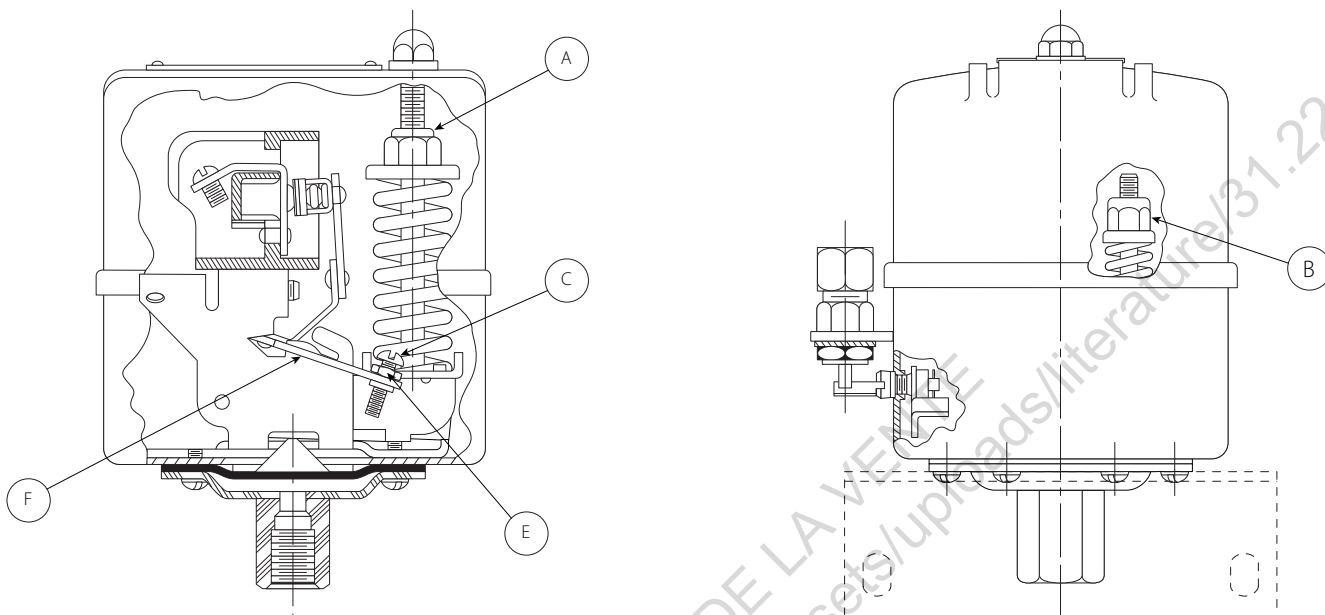

Exagéré pour la clarté du dessin

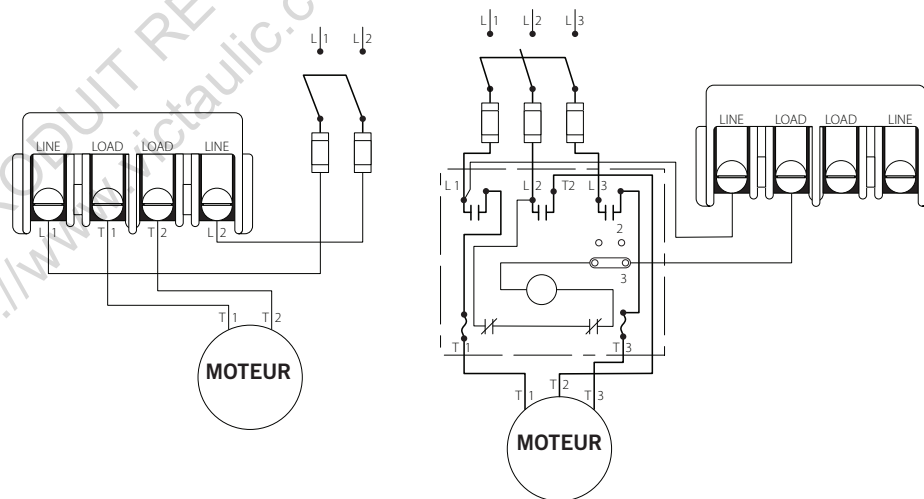

Caractéristiques des moteurs électriques bipolaires			
Tension	CA monophasé	CA polyphasé	CC
115	2 HP	3 HP	1 HP
230	3 HP	5 HP	1 HP
460-575	5 HP	5 HP	—
32	—	—	½ HP

**NOTE:** Connecter l'alimentation électrique selon les codes électriques applicables et le schéma fourni. Ne pas connecter de moteur d'une puissance supérieure aux spécifications du tableau.

## Dispositifs FireLock®

### SÉRIE 757P ENSEMBLE AMTA DE RÉGULATION DE L'AIR

#### INSTALLATION

Veillez toujours vous référer aux manuels d'installation, de maintenance et d'essai fournis avec chaque produit Victaulic, et également disponibles en format PDF sur notre site [www.victaulic.com](http://www.victaulic.com) sur Internet.

#### GARANTIE

Voyez la section Garantie de la liste des prix actuelle, ou contactez Victaulic pour plus de précisions.

#### REMARQUE

Ce produit sera fabriqué par Victaulic ou selon ses spécifications. Tous les produits doivent être installés selon les instructions actuelles d'installation/d'assemblage de Victaulic. Victaulic se réserve le droit de modifier les spécifications, la conception et l'équipement standard de ses produits sans préavis ni obligation de sa part.

## Dispositifs FireLock®

SÉRIE 757P ENSEMBLE AMTA DE RÉGULATION DE L'AIR

---

RÉFÉRENCE: <https://www.victaulic.com/assets/uploads/literature/31.22.pdf>  
PRODUIT RETIRÉ DE LA VENTE



WCAS-72VJ2X

---

Vous trouverez toutes les informations de contact sur notre site [www.victaulic.com](http://www.victaulic.com)

30.36-FRE 3165 RÉV B MISE À JOUR 2/2006

VICTAULIC EST UNE MARQUE DÉPOSÉE DE LA SOCIÉTÉ VICTAULIC. © 2006 VICTAULIC COMPANY. TOUS DROITS RÉSERVÉS. IMPRIMÉ AUX ÉTATS-UNIS.

