

Dispositivos FireLock®

TRIM DE MANTENIMIENTO DE AIRE SERIE 757P



PARA MAYOR INFORMACIÓN, CONSULTE PUBLICACIÓN 10.01 DE VICTAULIC

El trim de mantenimiento de aire FireLock está diseñado para controlar la presión de aire del sistema cuando se utilizan válvulas secas Serie 756 o válvulas motorizadas Serie 758 en aplicaciones de rociadores secos.

El trim de mantenimiento de aire Victaulic® está diseñado para pequeños compresores de aire sin interruptores de control de presión.

Cuando se conecta el compresor al interruptor de presión 757P, el compresor queda controlado por la presión del sistema.

La disminución de la presión de aire cierra el interruptor y arranca el compresor. Cuando se restablece la presión, el compresor se apaga y se descarga por la válvula de descarga.

Hay que suministrar electricidad al Serie 757P de manera continua y estable (24 horas/día, 7 días/semana).

Nota: Hay que ajustar el interruptor manualmente a la presión de aire recomendada según las instrucciones de instalación y mantenimiento de los sistemas neumáticos.

Con el conjunto de mantenimiento de aire vienen los siguientes componentes:

- Filtro – Una malla de 100 impide que las partículas entren en el sistema de mantenimiento de aire y en el de rociadores.
- Reductor – En el bucle de mantenimiento de aire hay un reductor de latón que asegura que el aire no entre en el sistema de rociadores más deprisa de lo que puede salir por un cabezal abierto.
- Válvula anti-retorno en línea cargada con muelle – Una válvula anti-retorno de burbuja aísla el sistema de mantenimiento de aire de las fugas de aire del sistema de suministro de aire.
- Línea de llenado rápido – Sirve para restablecer rápidamente la presión de aire del sistema después de que éste funcione.
- Interruptor de presión con válvula de descarga para purgar automáticamente la presión del compresor cuando se abre el interruptor. Esto protege el compresor de las sobrecargas de arranque.

Nota: Existen dos versiones: presión de arranque 25 psi – presión de corte 40 psi para actuadores de baja presión Serie 753A y presión de arranque 13 psi – presión de corte 18 psi para actuadores de baja presión Serie 776 y actuadores neumáticos de doble efecto Serie 798.



OBRA/PROPIETARIO

Sistema N° _____
Localización _____

CONTRATISTA

Propuesto por _____
Fecha _____

INGENIERO

Sec. espec. _____ Para _____
Aprobado _____
Fecha _____

Dispositivos FireLock®

TRIM DE MANTENIMIENTO DE AIRE SERIE 757P

TRIM DE MANTENIMIENTO DE AIRE

Relación de materiales

- 1 Reductor 1/8 pulg/3,2 mm
- 2 Interruptor de presión
- 3 Válvula de bola de llenado lento (normalmente abierta)
- 4 Válvula de bola de llenado rápido (normalmente cerrada)
- 5 Filtro (malla de 100)
- 6 Válvula anti-retorno de bola de asiento blando cargada con muelle

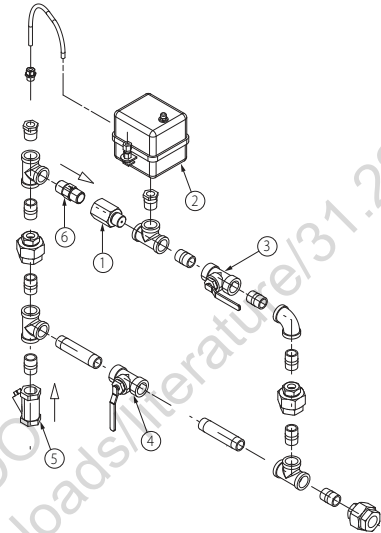

NOTAS:

- 1) Con las válvulas motorizadas Serie 756/Serie 758 con acelerador Serie 746, hay que poner un suministro de aire regulado Serie 757. La Serie 757P no es aceptable para ninguna aplicación que utilice un acelerador Serie 746.
- 2) Consulte el cuadro para elegir la presión de aire de contacto de arranque mínima recomendada para válvulas con actuador seco Serie 753 ó 753A. Esta presión supone una relación aire-agua de 8:1 más un margen de seguridad de 10 psi.

Ejemplo: Para un sistema con presión subterránea de 80 psi:

Según el cuadro, la presión de arranque mínima debería ajustarse a 20 psi. También puede calcularse dividiendo la presión máxima de acometida del sistema por 8 y luego añadiendo 10 psi.

- 3) Para sistemas con actuador de baja presión Serie 776 ó actuador neumático de doble efecto Serie 798, la presión de aire de arranque recomendada en el cuadro es de 13 psi, sea cual sea la presión de acometida del sistema.
- 4) Cuando hace falta aire de supervisión, como en un sistema de preacción con activación eléctrica, deberá ajustarse la presión de arranque lo más baja posible.

PRESIÓN DE AIRE DE ARRANQUE MÍNIMA RECOMENDADA PARA SISTEMAS SECOS Y DE ACTIVACIÓN NEUMÁTICA

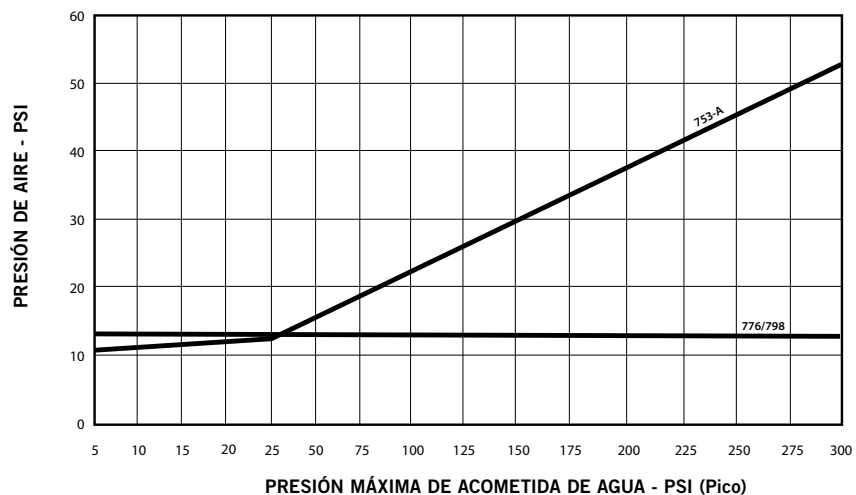

Dispositivos FireLock®

TRIM DE MANTENIMIENTO DE AIRE SERIE 757P

TRIM MANTENIMIENTO DE AIRE (sigue)

REQUISITOS DEL COMPRESOR

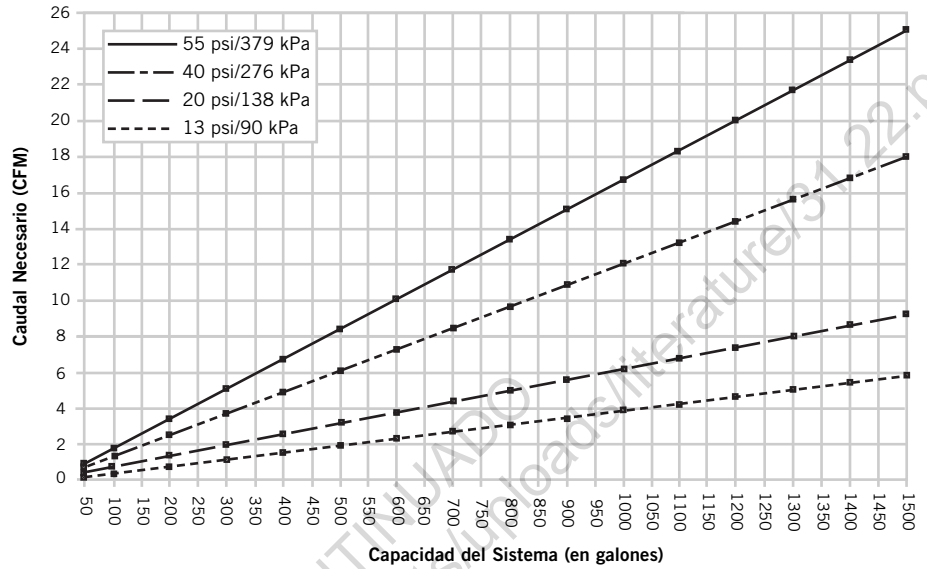

REQUISITOS COMPRESOR SERIE 776/798

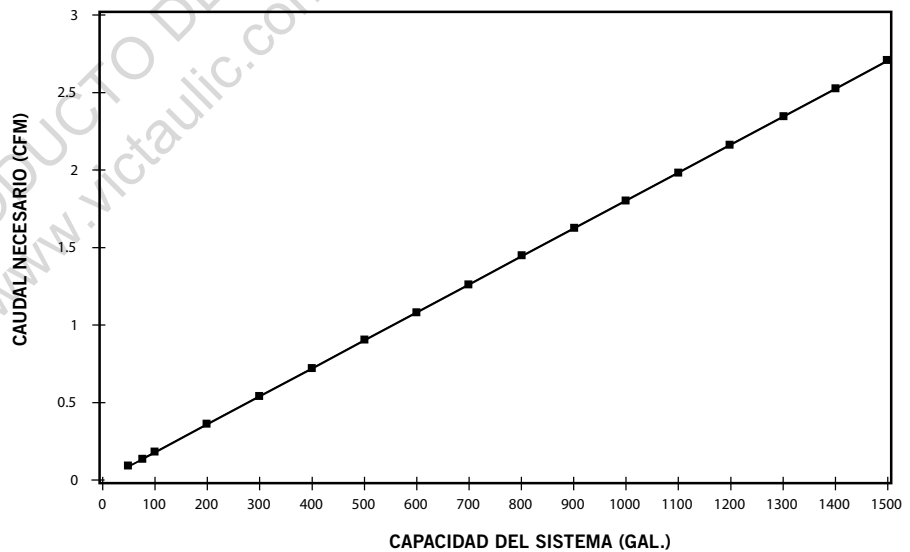

Dispositivos FireLock®

TRIM DE MANTENIMIENTO DE AIRE SERIE 757P

TRIM MANTENIMIENTO DE AIRE (sigue)

Suministro correcto de aire para válvulas motorizadas Serie 756/Serie 758:

1. Cuando un compresor de aire, con base o con riser, alimenta un sistema de válvulas secas o de preacción, no es necesario usar el trim de mantenimiento de aire con regulador. En ese caso, la línea de aire del compresor se conecta al trim de la válvula en el empalme en el que se instala normalmente el trim de mantenimiento de aire.

Cuando se usa la válvula con este ajuste, es responsabilidad del ingeniero o del diseñador del sistema dimensionar el compresor de modo que todo el sistema alcance la presión deseada en 30 minutos. No debe sobredimensionarse el compresor para que llegue más aire porque esto ralentizaría o incluso impediría el funcionamiento de la válvula. Hay que destacar que el compresor montado con base no aporta más aire al sistema y que hay que mantener un servicio continuo (24 horas al día, 7 días por semana) para prevenir una activación falsa de la válvula debida a la pérdida de presión de aire.

2. Cuando se usa un compresor shop-air o montado con tanque, debe usarse el trim regulado de mantenimiento de aire (AMTA) en vez del 757P. El AMTA está diseñado para regular el aire correctamente en el sistema de rociadores y asegurar un buen funcionamiento de la válvula de seguridad contra incendios.

En caso de que un compresor no funcione, el compresor montado con tanque proporciona una óptima protección. Con un tanque del tamaño adecuado, el aire llegará continuamente al sistema de rociadores durante un buen rato incluso habiendo perdido un compresor.

Dispositivos FireLock®

TRIM DE MANTENIMIENTO DE AIRE SERIE 757P

INSTALACIÓN Y AJUSTE

⚠ ADVERTENCIA	
	<ul style="list-style-type: none"> Este producto debe ser instalado por un instalador experimentado de acuerdo con las instrucciones suministradas con las válvulas. Dichas instrucciones contienen información importante. <p>No atenerse a estas instrucciones, puede provocar serios daños personales, daños en la instalación o fugas en las válvulas.</p> <p>Si necesita más ejemplares de este folleto o de las instrucciones de instalación de la válvula o si tiene preguntas sobre la seguridad o uso de este dispositivo, contacte Victaulic Company, P.O. Box 31, Easton, PA 18044-0031 USA, Teléfono: 001-610-559-3300.</p>

Instale el trim de mantenimiento de aire orientado del modo indicado en el correspondiente dibujo. Consulte el manual de instalación, mantenimiento y pruebas de la válvula específica que esté instalando para más información y procedimientos.

Ajuste

Se puede ajustar la presión de aire del sistema con mayor precisión utilizando el indicador de presión del sistema.

Rango

Ajuste siempre primero la tuerca de muelle (A) hasta alcanzar el punto deseado de funcionamiento en presión decreciente. Este ajuste cambia los puntos de arranque y de corte pero siempre debe ajustarse para el punto de arranque. Gire la tuerca (A) en el sentido de las agujas de reloj para incrementar el ajuste.

Diferencial

Ajuste el punto de funcionamiento en presión creciente ajustando la tuerca de muelle diferencial (B). Gire la tuerca (B) en el sentido de las agujas de reloj para aumentar la diferencia de presión entre los puntos de arranque y de corte incrementando únicamente el punto de corte.

Válvula de descarga

Esta válvula se instala en fábrica. Si se sustituye o si el perno de la válvula (E) debe volverse a ajustar por cualquier razón, hay que seguir los pasos siguientes. Con la presión de aire aplicada a la válvula y los contactos del interruptor abiertos, gire el perno de ajuste (C) hasta que la válvula empiece a soltar aire, entonces gire el perno (C) en el sentido de las agujas de reloj 1 ½ vuelta. Bloquee la contratuerca (E) contra la palanca de la placa de apoyo (F).

Dispositivos FireLock®

TRIM DE MANTENIMIENTO DE AIRE SERIE 757P

INSTALACIÓN Y AJUSTE (sigue)

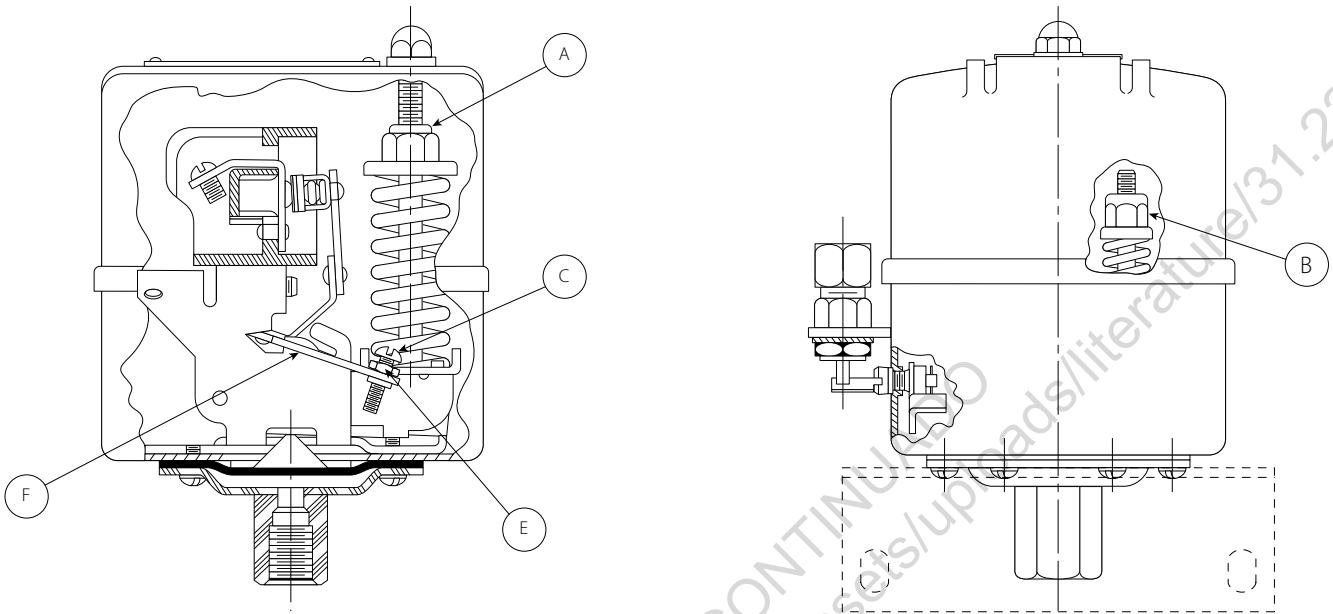

Exagerado para mayor claridad

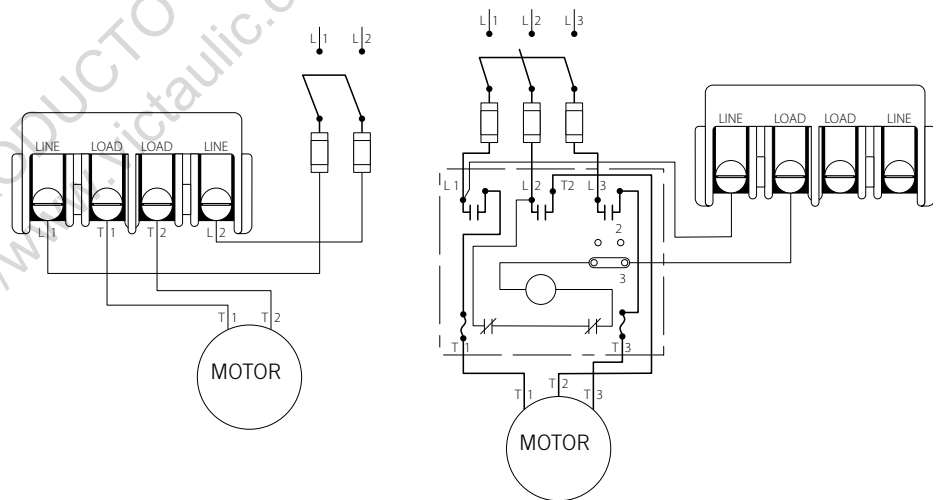

Valores eléctricos bipolares			
Voltaje	Monofásico AC	Polifásico AC	DC
115	2 HP	3 HP	1 HP
230	3 HP	5 HP	1 HP
460-575	5 HP	5 HP	—
32	—	—	½ HP

NOTA: Conecte la corriente según los códigos eléctricos aplicables y el diagrama correspondiente. No conecte un motor mayor que el indicado en el cuadro.

Dispositivos FireLock®

TRIM DE MANTENIMIENTO DE AIRE SERIE 757P

INSTALACIÓN

Consulte siempre el manual de instalación, mantenimiento y pruebas suministrado con el producto. Estos manuales se incluyen siempre en los envíos de productos Victaulic y también están disponibles en formato PDF en nuestra web www.victaulic.com.

GARANTÍA

Para más información, consulte la capítulo de garantías de la Lista de Precios o contacte con Victaulic.

NOTA

Este producto debe ser fabricado por Victaulic o según sus especificaciones. Todos los productos deben instalarse de acuerdo a las instrucciones de instalación y ensamblado de Victaulic. Victaulic se reserva el derecho a cambiar las especificaciones, diseño y equipamiento estándar de sus productos sin previo aviso y sin contraer por ello ninguna obligación.

Dispositivos FireLock®

TRIM DE MANTENIMIENTO DE AIRE SERIE 757P

REFERENCIA: <https://www.victaulic.com/assets/uploads/literature/31.22.pdf>
PRODUCTO DESCONTINUADO



WCAS-72VJCH

Infórmese de los datos de contacto en www.victaulic.com

30.36-SPA 3165 REV B ACTUALIZADO 2/2006

VICTAULIC ES UNA MARCA REGISTRADA DE VICTAULIC COMPANY. © 2006 VICTAULIC COMPANY. RESERVADOS TODOS LOS DERECHOS. IMPRESO EN EEUU.

30.36-SPA

