

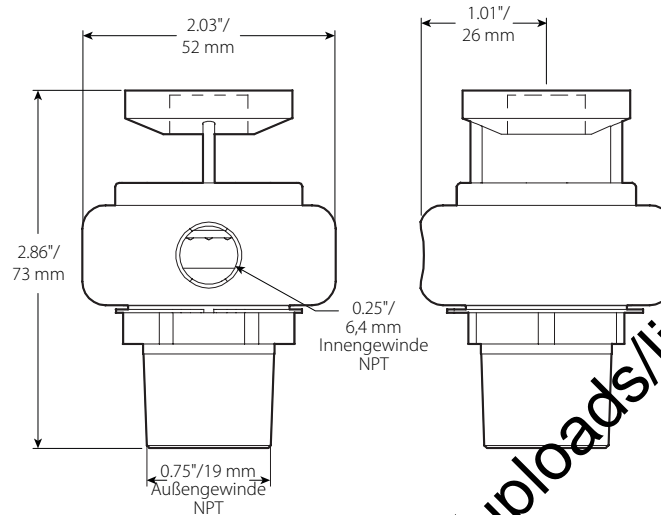

## Victaulic Vortex™ Brandbekämpfungssystem

AUSWURF DER SERIE 953 5/8 DC (DATA CENTER - RECHENZENTRUM) ZUR VERWENDUNG  
MIT DEM BRANDBEKÄMPFUNGSSYSTEM VICTAULIC VORTEX 1500

### ABMESSUNGEN



### INSTALLATION

Bei der Installation stets das entsprechende I-VORTEX Planungs- und Montagehandbuch von Victaulic für das jeweilige Produkt beachten. Montagehandbücher mit vollständigen Installations- und Montage-daten werden mit allen Victaulic Produkten mitgeliefert.

### GARANTIE

Beziehen Sie sich hinsichtlich Einzelheiten auf den Garantieabschnitt der aktuellen Preisliste oder wenden Sie sich mit Victaulic in Verbindung.

### ANMERKUNG

Dieses Produkt wird von Victaulic oder nach Spezifikationen von Victaulic hergestellt. Alle Produkte müssen gemäß den derzeit gültigen Installations- bzw. Montageanleitungen von Victaulic installiert werden. Victaulic behält sich das Recht vor, Produktspezifikationen, Ausführungen und Standardausrüstungen ohne vorherige Ankündigung zu ändern, ohne dass sich Verpflichtungen daraus ergeben.

Alle Kontaktdaten für Victaulic finden Sie unter [www.victaulic.com](http://www.victaulic.com)

70.09-GER 6403 REV A AKTUALISIERT 05/2011

VICTAULIC IST EINE EINGETRAGENE MARKE DER FIRMA VICTAULIC. VICTAULIC VORTEX IST EINE GESCHÜTZTE MARKE DER FIRMA VICTAULIC.  
© 2013 VICTAULIC COMPANY. ALLE RECHTE VORERHALTEN.

70.09-GER

Abgesetzt.  
Hinweis: <https://www.victaulic.com/assets/uploads/literature/70.12.pdf>