

Actuator-adapterkit voor Installation-Ready™-vlinderkleppen

⚠ WAARSCHUWING



- Lees en begrijp alle instructies op dit kit-installatieblad en in de I-120-installatiehandleiding alvorens verder te gaan.
- Voorkom dat er vloeistof door de klep stroomt en plaats de schijf in de "gesloten" stand tijdens de volgende procedures.
- Draag altijd een veiligheidsbril, een helm en veiligheidsschoenen.

Niet-naleving van deze instructies kan leiden tot overlijden, ernstige persoonlijke verwondingen en materiële schade.

DETAILTEKENING VAN ACTUATOR-ADAPTERKIT

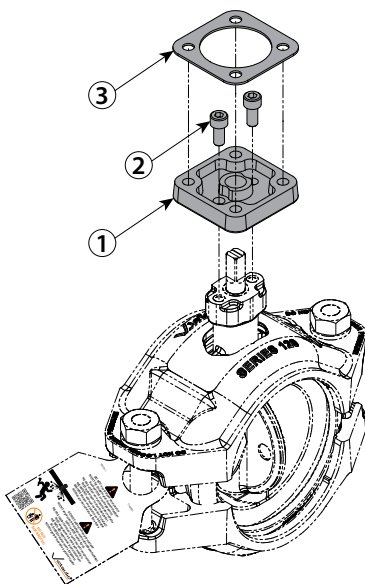

2"/DN50, 2 1/2", DN65, 3"/DN80, AND 4"/DN100
AFMETINGSCONFIGURATIES HIERBOVEN WEERGEGEVEN

Item	Hoeveelheid voor 2"/DN50, 2 1/2", DN65, 3"/DN80 en 4"/DN100 afmetingen	Hoeveelheid voor DN125, 6"/DN150 en 8"/DN200 afmetingen	Beschrijving
1	1	1	Actuator-adapterplaat
2	2	4	Dopschroef
3	1	1	Thermische afscherming

VERWIJDEREN VAN DE VERGRENDELBARE HENDEL ONDERDELEN

De vergrendelbare hendel kan worden verwijderd zonder de klep uit het buissysteem te verwijderen. **Voorkom dat er vloeistof door de klep stroomt bij het verwijderen van de vergrendelbare hendel.**

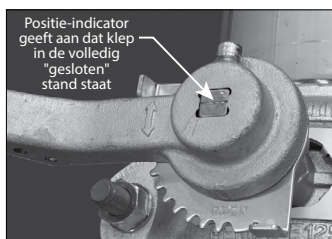

1. Zet de klep met behulp van de vergrendelbare hendel in de volledig "gesloten" stand.
OPMERKING: Er is een positie-indicator bovenop de steel.



2. Verwijder de stelschroef aan de zijkant van de vergrendelbare hendel.



3. Verwijder de vergrendelbare hendel van de plaat.

⚠ OPGELET

- Probeer een Installation-Ready™-vlinderklep NIET te bedienen zonder dat er een vergrendelbare hendel of actuator is geïnstalleerd.
Niet-naleving van deze instructie kan leiden tot onjuiste werking van de klep, wat beschadiging van de steel kan veroorzaken.



4. Verwijder de twee dopschroeven en sluitringen en verwijder vervolgens de plaat van de vergrendelbare hendel.

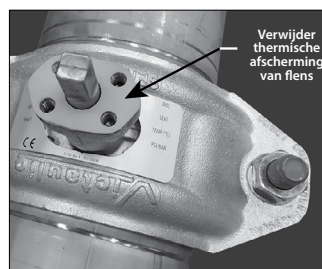

5. Haal de thermische afscherming van de flens.

Actuator-adapterkit voor Installation-Ready™-vlinderkleppen

INSTALLATIE VAN DE ACTUATOR-ADAPTERKIT

KENNISGEVING

- De volgende instructies bevatten foto's van een afsluiter in de afmeting 6"/DN150. Dezelfde instructies zijn echter van toepassing op alle klepafmetingen.

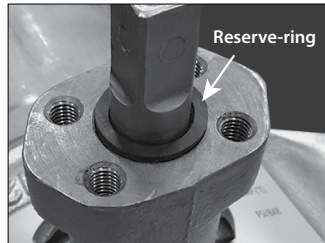
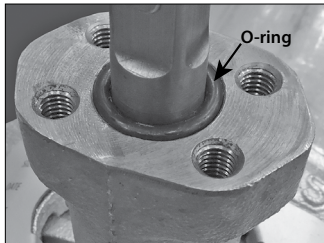

1. Controleer of de O-ring en de reserve-ring nog in de uitsparing van de flens rond de steel zitten, zoals hierboven is aangegeven (de O-ring is onder de reserve-ring geïnstalleerd).

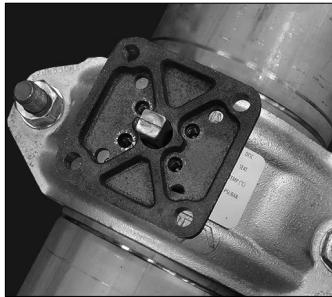

2. Plaats de actuator-adapterplaat over de steel. Leg de openingen van de actuator-adapterplaat over de openingen in de flens.



3. Breng een schroefdraadvergrendelend middel aan op de dopschroeven. Plaats de dopschroeven om de actuator-adapterplaat aan de flens te bevestigen. **Draai elke dopschroef vast tot 28 – 30 ft-lbs/38 – 41 N•m.**

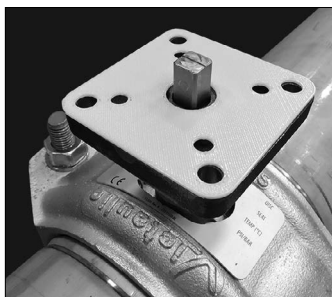

4. Plaats de thermische afscherming over de steel. Leg de openingen van de thermische afscherming over de openingen in de actuator-adapterplaat.

5. De klep is nu klaar voor montage van de actuator. Raadpleeg de instructies van de actuatorfabrikant voor volledige informatie.