

Sats med ställdonsadapter för Installation-Ready™ vridspjällsventiler

⚠ VARNING



- Läs igenom och förstå alla instruktioner i den här satsens installationsblad och i handboken för installation av I-120 innan du fortsätter.
- Förhindra flödet genom ventilen och ställ skivan i "stängt" läge under följande procedurer.
- Bär skyddsglasögon, skyddshjälm och skyddsskor.

Underlåtenhet att följa denna instruktion kan leda till dödsfall eller svåra personskador och materiella skador.

SPRÄNGVY ÖVER STÄLLDONSDAPTERNS SATS

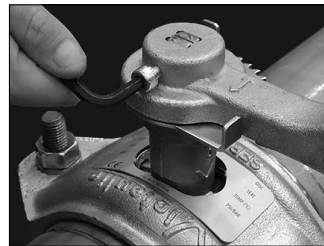
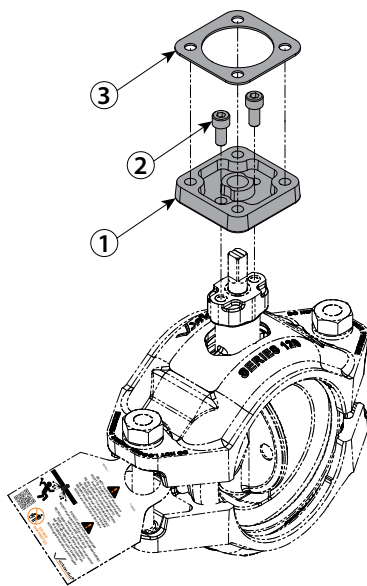

2. Ta bort låsskruven på sidan av spaklånshandtaget.



3. Ta bort spaklånshandtaget från spaklånshandtagsplattan.

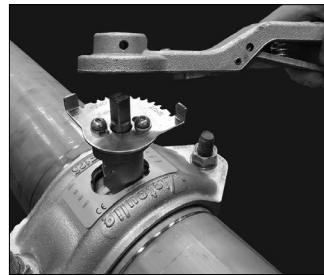

STORLEKSKONFIGURATIONER FÖR 2"/DN50, 2 1/2", DN65, 3"/DN80 OCH 4"/DN100 VISAS OVAN

Artikel	Antal för storlekar 2"/DN50, 2 1/2", DN65, 3"/DN80 och 4"/DN100	Antal för storlekar DN125, 6"/DN150 och 8"/DN200	Beteckning
1	1	1	Ställdonets adapterplatta
2	2	4	Hålskruv
3	1	1	Värmskydd

BORTTAGNING AV DEN LÅSBARA SPAKENS KOMPONENTER

Den låsbara spaken kan avlägsnas utan att ventilen tas bort från rörsystemet. Förhindra att flödet går igenom ventilen under borttagning av den låsbara spaken.

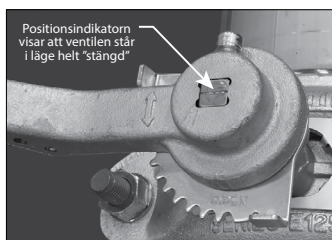

1. Använd den låsbara spaken, placera ventilen i helt "stängt" läge. **OBS!** Det finns en lägesindikator överst på skaftet.

⚠ FÖRSIKTIGHET

- Manövrera **ALDRIG** en Installation-Ready™ vridspjällventil utan att en läsbar spak eller ställdon har installerats.
- Om dessa instruktioner inte följs medför det felaktig ventilfunktion och skador på spindeln.



4. Ta bort de två bultarna och brickorna och ta sedan bort den låsbara spakens platta.

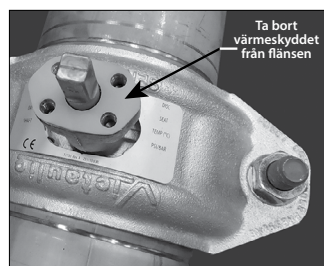

5. Ta bort värmskyddet från flänsen.

Sats med ställdonsadapter för Installation-Ready™ vridspjällsventiler

INSTALLATION AV STÄLLDONSADAPTERNS SATS

OBS!

- Följ instruktioner innehåller bilder på ventilstorlek 6"/DN150. Samma steg gäller emellertid för alla ventilstorlekar.

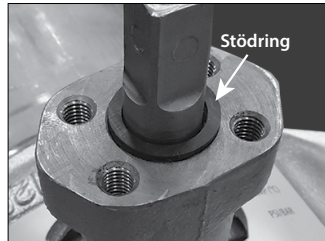
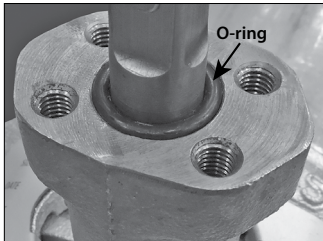

1. Kontrollera att o-ringen och stödringen sitter i urtaget på flänsen runt spindeln enligt ovan (o-ringen sitter under stödringen).

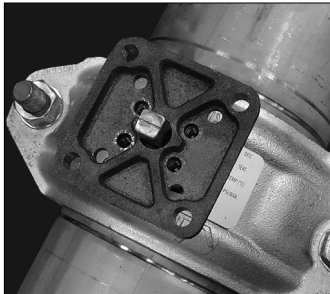

2. Placera ställdonets adapterplatta över skaftet. Anpassa hålet på ställdonets adapterplatta med hålen på flänsen.



3. Applicera gänglåsning på hålskruvarna. Sätt i hålskruvarna för att hålla ställdonets adapterplatta i flänsen. **Dra åt varje hålskriv till 28 – 30 ft-lbs/38 – 41 N•m.**

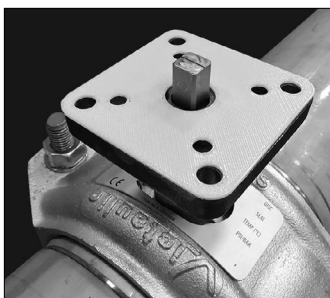

4. Placera värmeskyddet över skaftet. Anpassa hålet på värmeskyddet med hålen på ställdonets adapterplatta.

5. Ventilen är nu redo för montering av ställdonet. Se alltid tillverkarens instruktioner för fullständig information om aktiveringen.