

# Module sur colonne montante pour commande de zone FireLock®

SÉRIE 747M

## ⚠ AVERTISSEMENT



- Avant de faire l'installation de tout produit Victaulic, lisez attentivement et assimilez les directives associées.
  - Avant de faire toute installation, réglage, dépose ou entretien de produits Victaulic, dépressurisez le système de tuyauterie et vidangez celui-ci.
  - Lors d'une intervention sur un produit de tuyauterie Victaulic, portez des lunettes et un casque de sécurité, ainsi qu'une protection des pieds.
- Ne pas respecter ces directives pourrait conduire à des blessures graves et/ou d'importants dommages matériels.

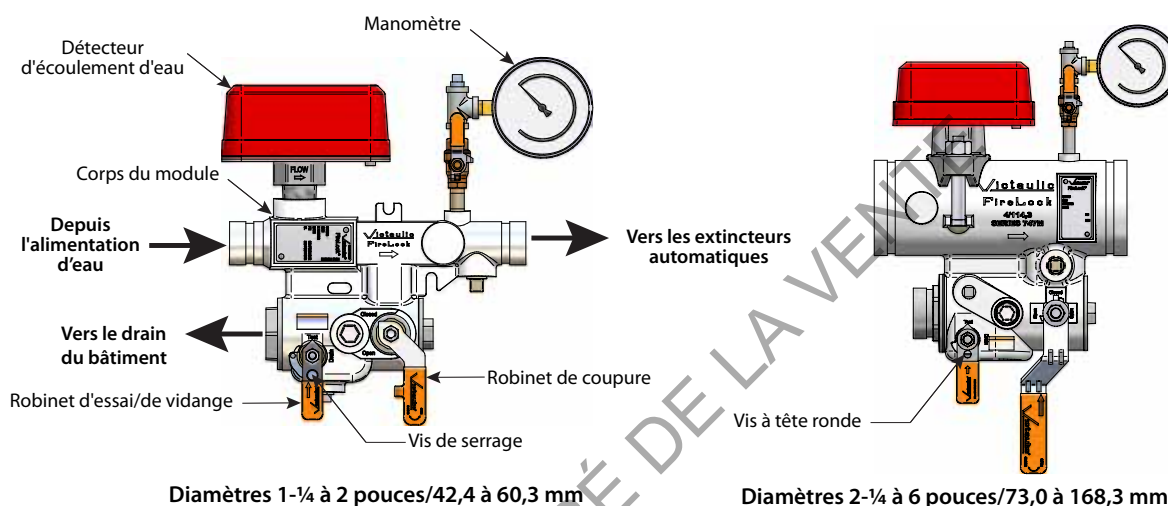

## INSTALLATION DU MODULE SÉRIE 747M

Le module sur colonne montante pour commande de zone FireLock série 747M comprend le corps du module, un détecteur d'écoulement d'eau enregistré UL ou ULC et homologué FM, un manomètre et un module d'essai d'alarme offert en différents diamètres d'orifices (facteurs K). De plus, une soupape de surpression optionnelle est offerte. Veuillez vous reporter au chapitre intitulé Installation de la soupape de surpression optionnelle.

### REMARQUE CONCERNANT LES DIRECTIVES D'INSTALLATION ET D'ENTRETIEN, DANS LE CAS D'UN COLLECTEUR DE COLONNE MONTANTE, TELLES QUE STIPULÉES PAR LE FABRICANT DU DÉTECTEUR D'ÉCOULEMENT D'EAU :

« Au chapitre intitulé 'Directives d'installation', il est suggéré de monter le détecteur à un minimum de 6 pouces/152 mm d'un raccord modifiant la direction de l'écoulement et à une distance non inférieure à 24 pouces/610 mm d'un robinet ou d'un drain. Il s'agit d'un énoncé général qui ne s'applique plus lorsqu'un dispositif pour collecteur de colonne montante est enregistré ou approuvé par un organisme comme UL et/ou FM. L'approbation par l'organisme fait foi, car cette configuration a fait l'objet d'essais et son fonctionnement a été validé. »

### AVIS

- La série 747M peut être installée en position horizontale (pour écoulement de gauche à droite ou de droite à gauche) ou en position verticale (debout). La flèche directionnelle DOIT pointer vers le système de distribution à gicleurs comme montré à l'illustration ci-dessus.
- Pour fins d'accessibilité, la vis à oreilles ou à tête ronde (montrée à l'illustration ci-dessus) peut être relocalisée de l'autre côté du robinet d'essai/vidange.

1. Installez le module série 747M dans le système en utilisant des couplages Victaulic pour tuyaux à extrémités rainurées. Pour connaître toutes les exigences d'installation, consultez toujours la documentation fournie avec le couplage.

2. Pour les modules série 747M de 2½ à 6 pouces/73,0 à 168,3 mm : raccordez la sortie de vidange à un drain du bâtiment à l'aide d'un couplage pour tuyauterie à extrémité rainurée Victaulic (se reporter à l'illustration ci-dessus). Pour connaître toutes les exigences d'installation, consultez toujours la documentation fournie avec le couplage.
  - 2a. Pour les modules à sortie de vidange fileté à filets NPT de 1¼ à 2 po/42,4 à 60,3 mm de diamètre : suivez les pratiques d'assemblage de tuyauterie standard pour en faire le raccordement. **REMARQUE :** Les illustrations de la page 2 montrent des exemples de variantes de faire le raccordement du drain fileté avec un coude mâle et femelle pour prévenir l'interférence avec les couplages du côté de l'approvisionnement en eau et du côté de distribution à gicleurs du corps du module.
    - Pour les modules de 1¼ à 2 pouces/42,4 à 60,3 mm, le diamètre nominal de l'orifice de vidange est de 1 pouce/25 mm.
    - Pour les modules de 2½ à 3 pouces/73,0 à 88,9 mm, le diamètre nominal de l'orifice de vidange est de 1¼ pouce/32 mm.
    - Pour les modules de 4 à 6 pouces/114,3 à 168,3 mm, le diamètre nominal de l'orifice de vidange est de 2 pouces/50 mm.
3. Appliquez un produit d'étanchéité sur les filets du manomètre et installez-le dans le T venant du robinet d'isolement du manomètre. Assurez-vous que la face du cadran soit visible.
- 3a. Ouvrez le robinet du manomètre.
4. Raccordez le détecteur d'écoulement d'eau au système d'alarme selon les directives fournies.
5. Suivez les instructions du chapitre Installation de la soupape de surpression optionnelle pour installer la soupape.
6. Effectuez l'essai d'écoulement tel que décrit au chapitre Essai de vérification d'écoulement du système.

## Module sur colonne montante pour commande de zone FireLock®

SÉRIE 747M

### EXEMPLES DE VARIANTES DE FAIRE LE RACCORDEMENT DU DRAIN FILETÉ

Les illustrations ci-dessous procurent des exemples de variantes de faire le raccordement du drain fileté pour prévenir l'interférence avec les couplages du côté d'approvisionnement d'eau et du côté de distribution à gicleurs du corps du module. **REMARQUE** : Ces illustrations montrent la série 747M installée avec la soupape de surpression optionnelle.

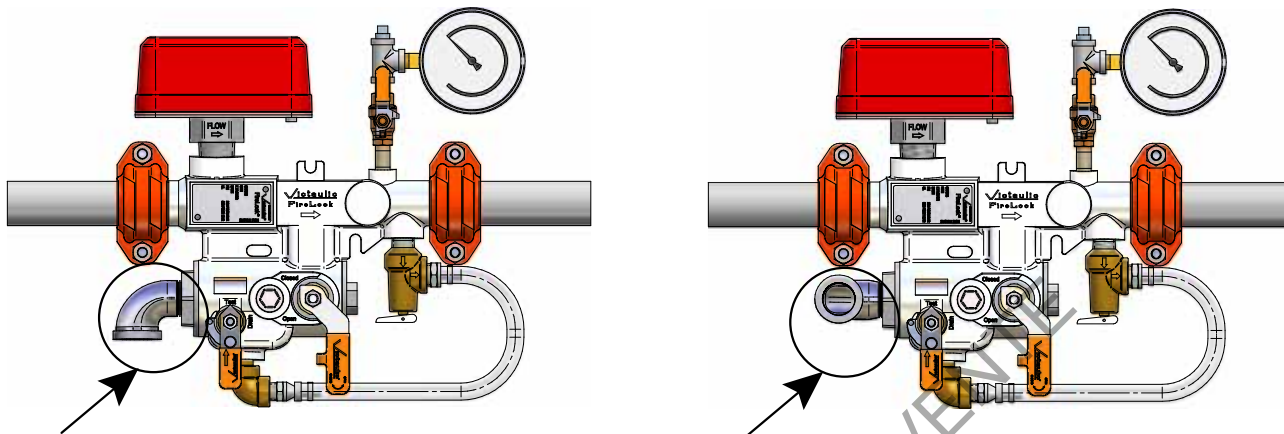

Lorsque vous installez un coude mâle et femelle directement dans le port de vidange, le coude doit être vissé dans le port avant que le module série 747M soit joint au système à tuyaux rainurés et couplages correspondants.

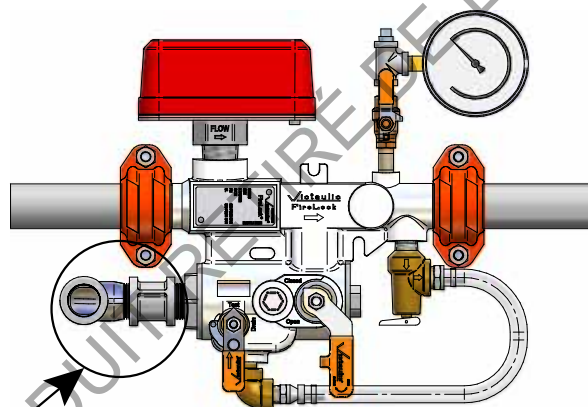

Si le module série 747M a été installé dans le système avant que le raccordement au port de vidange soit fait, installez un mamelon court et un raccord droit avant de poser le coude mâle et femelle.

### ESSAI D'ÉCOULEMENT DANS LE SYSTÈME

#### **AVERTISSEMENT**

- **NE PAS utiliser le « robinet d'essai/vidange » sous pression. Confirmer que le « robinet de fermeture » est en position « Fermé » avant d'utiliser le « robinet d'essai/vidange ».**

**Ne pas respecter ces directives pourrait conduire à des blessures graves et d'importants dommages matériels.**

Avertir les autorités compétentes, les personnes affectées au poste de surveillance d'alarme à distance et les personnes se trouvant dans la zone visée que le système est soumis à un essai d'écoulement.

1. Avant d'effectuer l'essai d'écoulement dans le système, vérifiez que les robinets se trouvent dans leur position normale de service (« robinet de fermeture » en position de « Fermé » et « robinet d'essai/vidange » en position « Vidange »).
2. **Pour les modules de 1¼ à 2 po/42,4 à 60,3 mm** : tournez la vis à oreilles sur la poignée du « robinet d'essai/vidange » dans le sens antihoraire. Placez la poignée du « robinet d'essai/vidange » à la position « Test ».
- 2a. **Pour les modules de 2½ à 6 po/73,0 à 168,3 mm** : relevez la poignée du robinet d'essai/vidange et puis tournez-la à la position « Test ».
3. Amenez le « robinet de fermeture » à la position « Ouvert ».
4. Assurez-vous du bon fonctionnement du détecteur d'écoulement d'eau et que les alarmes ont retenti.
5. Une fois l'essai d'écoulement dans le système terminé, ramenez le « robinet de fermeture » à la position « Fermé ».
6. **Pour les modules de 1¼ à 2 po/42,4 à 60,3 mm** : Placez la poignée du robinet d'essai/vidange à la position « Vidange » et resserrez la vis à oreille à la main.
- 6a. **Pour les modules de 2½ à 6 po/73,0 à 168,3 mm** : relevez la poignée du robinet d'essai/vidange et puis tournez-la à la position « Vidange ».

## Module sur colonne montante pour commande de zone FireLock®

SÉRIE 747M

### SOUPAPE DE SURPRESSION OPTIONNELLE

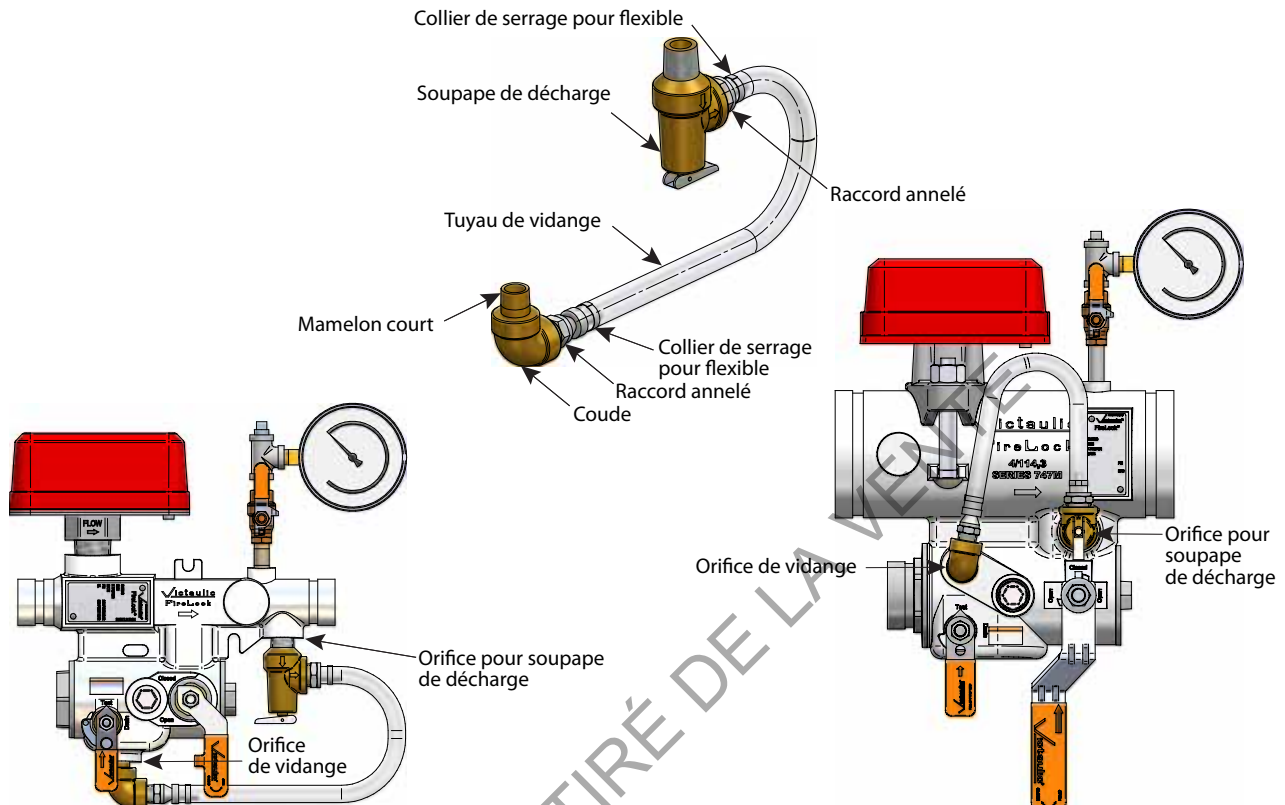

Diamètres 1-1/4 à 2 pouces/42,4 à 60,3 mm

Diamètres 2-1/2 à 6 pouces/73,0 à 168,3 mm

### INSTALLATION DE LA SOUPAPE DE SURPRESSION OPTIONNELLE

#### ATTENTION

- Il ne doit y avoir AUCUN robinet de fermeture entre la soupape de surpression du module série 747M et le drain du bâtiment.
- Pour un bon refoulement vers le drain, la sortie de la soupape de décharge ne doit comporter AUCUNE restriction.

Ne pas respecter ces directives pourrait conduire à un mauvais fonctionnement.

Les directives ci-dessous s'appliquent à un module série 747M avec soupape de surpression installé soit en position horizontale (écoulement de gauche à droite ou de droite à gauche) ou verticale (en position debout). La soupape de surpression est réglée à une pression nominale de 175 lb/po<sup>2</sup> / 1 206 kPa.

1. Assurez-vous que les directives du chapitre « Installation du module série 747M » ont bien été suivies.
2. Retirez les bouchons de l'orifice de vidange et de l'orifice de la soupape de surpression. Se reporter aux illustrations ci-dessus.
3. Appliquez un produit d'étanchéité sur les filets du mamelon court et de la soupape de surpression.
4. Installez le mamelon court dans l'orifice de vidange comme montré ci-dessus.
5. Installez la soupape de surpression dans l'orifice correspondant comme montré ci-dessus.
6. Raccordez le tube de vidange entre le mamelon court sur l'orifice de vidange et la soupape de surpression à l'aide des raccords annelés et des colliers de serrage fournis à cet effet.
7. Exécutez toutes les étapes du chapitre « Essai d'écoulement dans le système ».

## Module sur colonne montante pour commande de zone FireLock®

SÉRIE 747M

---

PRODUIT RETIRÉ DE LA VENTE

---

Pour les coordonnées détaillées, visiter le site [www.victaulic.com](http://www.victaulic.com)

I-747M-FRC 5013 RÉV. E MISE À JOUR 03/2010 Z000747M02

VICTAULIC EST UNE MARQUE DÉPOSÉE DE VICTAULIC COMPANY. ©2010 VICTAULIC COMPANY. TOUS DROITS RÉSERVÉS.

I-747M-FRC

