

Zawór wzbudzający FireLock NXT™

SERIA 769

ZWALNIANIE PNEUMATYCZNE (SUCHY PILOT) Z SIŁOWNIKIEM WYZWALANYM NISKIM CIŚNIENIEM Z SERII 776

ZWALNIANIE HYDRAULICZNE (MOKRY PILOT)

ZWALNIANIE ELEKTRYCZNE Z ZAWOREM ELEKTROMAGNETYCZNYM Z SERII 753-E

WYPOSAŻENIE UL, FM ORAZ LPCB

WYPOSAŻENIE STACJI ZAWORU WZBUDZAJĄCEGO W WERSJI EUROPEJSKIEJ VdS

INSTRUKCJĘ NALEŻY ZAWIESIĆ NA ZAMONTOWANYM ZAWORZE DO WYKORZYSTANIA W PRZYSZŁOŚCI



OSTRZEŻENIE



OSTRZEŻENIE



- Niezastosowanie się do tych zaleceń i ostrzeżeń może być przyczyną uszkodzenia produktu i spowodować poważne obrażenia ciała bądź zniszczenie mienia.
- Przed przystąpieniem do montażu armatury firmy Victaulic należy przeczytać wszystkie zamieszczone w tym podręczniku instrukcje.
- Należy nosić kask, okulary i obuwie ochronne.
- Instrukcje instalacji, konserwacji i testowania należy zachować do wykorzystania w przyszłości.

Aby otrzymać dodatkowe kopie dokumentacji bądź w przypadku posiadania pytań dotyczących bezpiecznego montażu oraz eksploatacji tego produktu, prosimy skontaktować się z firmą Victaulic: Victaulic, P.O. Box 31, Easton, PA 18044-0031, USA, telefon: 1-800 PICK VIC, e-mail: pickvic@victaulic.com.

Zawór wzbudzający FireLock NXT™

SERIA 769

SPIS TREŚCI

Oznaczenie zagrożeń	1
Instrukcja bezpieczeństwa dla instalatora	2
Informacje ogólne	2
Konservacja i testowanie	2
Wprowadzenie	3
Wymiary wyposażenia	3
Widok zespołu rozłożonego — elementy wyposażenia (Wyposażenie UL, FM oraz LPCB)	4
Widok zespołu rozłożonego — elementy wyposażenia (Wyposażenie UL, FM oraz LPCB)	5
Widok zespołu rozłożonego — elementy wyposażenia (Wyposażenie UL, FM oraz LPCB)	6
Widok zespołu rozłożonego — elementy wyposażenia (wyposażenie VdS)7	
Widok zespołu rozłożonego — elementy wyposażenia (wyposażenie VdS)8	
Widok zespołu rozłożonego — elementy wyposażenia (wyposażenie VdS)9	
Widok zespołu rozłożonego — elementy wewnętrzne zaworu	10
Rysunek przekrojowy i opis — Siłownik wyzwalany niskim ciśnieniem z serii 776	11
Wymagania dotyczące powietrza zasilającego	12
Parametry sprężarki	12
Sprężarki zamontowane na podstawie lub kolumnie wodnej	12
Sprężarki zamontowane na zbiorniku lub warsztatowe	12
Zespół wyposażenia regulacyjnego do utrzymania powietrza Victaulic z serii 757(AMTA)	12
Ustawienia dla przełączników ciśnieniowych nadzoru powietrza i alarmowych przełączników ciśnieniowych	12
Zespół wyposażenia do obsługi powietrza Victaulic z serii 757P (AMTA) z przełącznikiem ciśnieniowym	13
Wykres dla mokrego przewodu kontrolnego(mokry pilot)	14
Ważne informacje dotyczące instalacji	17
Montaż zaworów i wyposażenia	17
Test hydrostatyczny	17
Oddawanie instalacji do użytku	18
Kontrola zewnętrzna	23
Kontrola tygodniowa	23
Kontrola miesięczna	23
Wymagane testy	24
Test głównego spustu	24
Test alarmu przepływu wody	25
Testy alarmów poziomu wody i niskiego ciśnienia powietrza	27
Wymagane testy eksploatacyjne (wyzwalania)	30
Częściowy test eksploatacyjny (wyzwalania)	30
Pełny test eksploatacyjny (wyzwalania)	32
Wymagana kontrola wewnętrzna	34
Konservacja	37
Zdejmowanie i wymiana uszczelki kłapy	37
Wymontowywanie i wymiana zespołu kłapy	39
Zakładanie pokrywy i uszczelki pokrywy	40
Wymontowywanie i wymiana zespołu membrany	42
Wymiana filtra siatkowego dla Siłowniki wyzwalane niskim ciśnieniem z serii 776	43
Rozwiązywanie problemów — siłownik wyzwalany niskim ciśnieniem z serii 776	44
Rozwiązywanie problemów — zawór elektromagnetyczny z serii 753-E44	
Rozwiązywanie problemów — instalacja	44
Lokalizacja oddziałów i zakładówB/C

OZNACZENIE ZAGROŻEŃ



Poniżej zostały przedstawione definicje różnych rodzajów zagrożeń. Umieszczenie tego symbolu stanowi ostrzeżenie o możliwości doznania obrażeń ciała. Należy uważnie przeczytać i zrozumieć komunikaty występujące obok tego symbolu.



OSTRZEŻENIE

- Słowo „OSTRZEŻENIE” wskazuje na niebezpieczeństwo lub niebezpieczne czynności, które mogą prowadzić do doznania poważnych obrażeń ciała lub śmierci w przypadku nieprzestrzegania instrukcji i zaleceń.



UWAGA

- Słowo „PRZESTROGA” wskazuje na możliwe niebezpieczeństwo lub niebezpieczne czynności, które mogą prowadzić do doznania obrażeń ciała lub zniszczenia mienia w przypadku nieprzestrzegania instrukcji i zaleceń.

UWAGA

- Słowo „UWAGA” wskazuje na specjalne instrukcje, które są ważne, ale nie wiążą się z bezpieczeństwem.

Zawór wzbudzający FireLock NXT™

SERIA 769

INSTRUKCJA BEZPIECZEŃSTWA DLA INSTALATORA

⚠ OSTRZEŻENIE

	<ul style="list-style-type: none"> • Ten produkt powinien być montowany przez doświadczonego i przeszkolonego instalatora zgodnie ze wszystkimi instrukcjami. Instrukcje zawierają ważne informacje.
	<ul style="list-style-type: none"> • Przed przystąpieniem do montażu, demontażu, regulacji lub konserwacji armatury firmy Victaulic należy rozhermetyzować i spuścić czynnik z instalacji rurowej. <p>Niezastosowanie się do tych instrukcji może być przyczyną uszkodzenia produktu i spowodować poważne obrażenia ciała bądź zniszczenie mienia.</p>

INFORMACJE OGÓLNE

1. **Przed przystąpieniem do montażu, konserwacji czy testowania zaworu wzbudzającego FireLock NXT z serii 769 firmy Victaulic należy przeczytać wszystkie instrukcje i zapoznać się z rysunkami wyposażenia.**
2. **Sprawdzić dostarczone produkty.** Sprawdzić, czy w przesyłce zostały dostarczone wszystkie elementy oraz czy są dostępne wszystkie wymagane do montażu narzędzia.
3. **Używać tylko zalecanych akcesoriów.** Akcesoria i wyposażenie nie zatwierdzone do używania z tym zaworem do instalacji suchych mogą spowodować nieprawidłowe działanie instalacji.
4. **Nosić okulary ochronne, kaski, obuwie ochronne i ochronniki słuchu.** W przypadku długotrwałego narażenia na głośne czynności wykonywane na miejscu instalacji należy nosić ochronniki słuchu.
5. **Zapobiegać urazom kręgosłupa.** Duże i wstępnie wyposażone zawory są ciężkie i wymagają pomocy innych osób bądź użycia urządzeń do podnoszenia w celu ich ustawienia i zamontowania. Zawsze przestrzegać odpowiednich technik podnoszenia.
6. **Unikać używania elektronarzędzi w niebezpiecznych środowiskach.** Korzystając podczas montażu z elektronarzędzi, należy upewnić się, czy w miejscu pracy nie występuje wilgoć. Zapewnić dobre oświetlenie i odpowiednią ilość wolnego miejsca w celu prawidłowego montażu zaworu, wyposażenia i akcesoriów.
7. **Uważać na miejsca ściskania.** Nie należy wkładać palców pod korpus zaworu, gdzie mogłyby zostać przygniecione ciężarem zaworu. Należy zachować uwagę w pobliżu elementów sprężynowych (np. zespół klapy).
8. **Utrzymywać miejsce pracy w czystości.** Nieuporządkowane stanowiska i stoły oraz śliskie podłogi powodują występowanie niebezpiecznych warunków pracy.
9. **CHRONIĆ INSTALACJĘ PRZED ZAMARZANIEM. ZAWÓR I RUROWA INSTALACJA ZASILAJĄCA MUSZĄ BYĆ ZABEZPIECZONE PRZED TEMPERATURAMI ZAMARZANIA I USZKODZENIAMI MECHANICZNYMI.**
10. **JEŚLI PRZEPŁYW NA WŁOCIE ZASILANIA WODĄ ZOSTANIE PRZERWANY Z JAKIEGOKOLWIEK POWODU I SPADNIE CIŚNIENIE W INSTALACJI ZASILAJĄCEJ ZAWÓR, PRZED PONOWNYM ODDANIEM INSTALACJI DO UŻYTKU NALEŻY SPRAWDZIĆ, CZY MEMBRANA W PRZEWODZIE DOPROWADZAJĄCYM CIŚNIENIE ZNAJDUJE SIĘ POD PEŁNYM CIŚNIENIEM.**

KONSERWACJA I TESTOWANIE

1. **Powiadomić lokalne władze.** Zawsze należy powiadamiać lokalne władze przed wykonaniem wszelkich prac konserwacyjnych, które wymagają wyłączenia ochrony przeciwpożarowej zapewnianej przez instalację.
2. **Wykonywać testy zgodnie z harmonogramami testowania i kontroli określonymi w normie NFPA.** Właściciel budynku lub jego pełnomocnik jest odpowiedzialny za kontrolę instalacji zgodnie z aktualnymi wymaganiami normy NFPA-25 bądź obowiązującymi lokalnie przepisami (zależnie od tego, które z nich są bardziej restrykcyjne).
3. **Rozhermetyzować instalację i spuścić czynnik przed rozpoczęciem konserwacji.** Ciśnienie wody może spowodować wyrzucenie pokrywy podczas wymontowywania, jeśli instalacja nie została rozhermetyzowana a czynnik spuszczoney.
4. **Zabezpieczyć zawór przed zamarzaniem, obcymi materiałami i korozyjnym środowiskiem.** Należy unikać wszelkich warunków, które mogą pogorszyć stan instalacji lub wpłynąć na jej działanie.

Zawór wzbudzający FireLock NXT™

SERIA 769

WPROWADZENIE

Poniżej przedstawione instrukcje to zalecenia prawidłowego montażu dla zaworów wzbudzających FireLock NXT z serii 769 firmy Victaulic. Instrukcje zakładają, że rury zostały przygotowane we właściwy sposób, a rowki są zgodne z bieżącymi specyfikacjami firmy Victaulic.

UWAGA

- Rysunki i zdjęcia mogą być celowo wyolbrzymione, aby zapewnić ich lepsze zrozumienie.
- W instrukcjach instalacji, konserwacji i testowania zostało wymienionych, a w produkcie znalazło zastosowanie, wiele znaków towarowych, opatentowanych rozwiązań oraz informacji chronionych prawem autorskim, które stanowią wyłączną własność firmy Victaulic.

WYMIARY WYPOSAŻENIA

PONIŻEJ ZOSTAŁA PRZEDSTAWIONA KONFIGURACJA 4 CALI/114,3 MM; KONFIGURACJE 1½–2 CALI/48,3–60,3 MM ZAWIERAJĄ ZAWORY SPUSTOWE ¾ CALA/19 MM. 2 KONFIGURACJE ½–3 CALI/73,0–88,9 MM ZAWIERAJĄ ZAWORY SPUSTOWE 1¼ CALA/31 MM. KONFIGURACJE 4–8 CALI/114,3–219,1 MM ZAWIERAJĄ ZAWORY SPUSTOWE 2 CALI/50 MM.

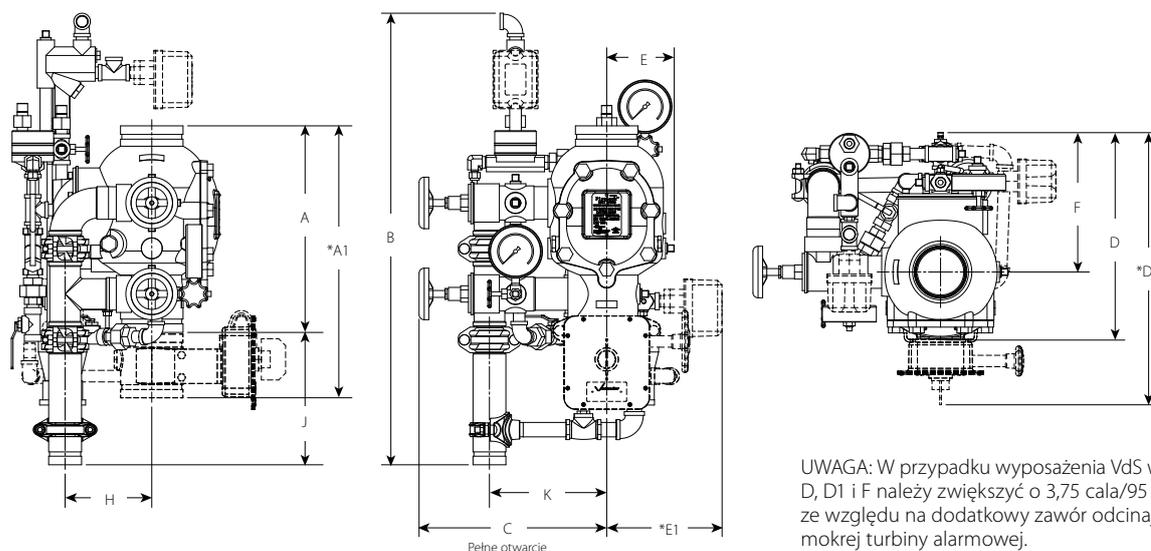

Rozmiar		Wymiary — cale/milimetry												Przybliżona masa lbs/kg	
Rozmiar nominalny cale Mm	Rzeczywista średnica zewnętrzna Cale Mm	A	A1*	B	C	D	D1*	E	E1*	F	H	J	K	Bez wyposażenia	Z wyposażeniem
1½ 40	1.900 48,3	9,00 228,60	16,43 417,32	28,50 723	13,75 349	12,50 317	15,00 381	5,25 133	8,50 215	9,25 234	3,04 77,21	9,17 232,91	6,98 177,29	16,7 7,6	43,0 19,5
2 50	2.375 60,3	9,00 228,60	16,43 417,32	28,50 723	13,75 349	12,50 317	15,00 381	5,25 133	8,50 215	9,25 234	3,04 77,21	9,17 232,91	6,98 177,29	17,0 7,7	43,0 19,5
2½ 65	2.875 73,0	12,61 320,29	16,50 419,10	32,25 819	13,50 342	13,50 342	17,50 444	5,25 133	9,00 228	9,25 234	3,90 99,06	10,50 266,70	6,93 176,02	41,0 18,7	65,0 29,5
76,1 mm	3.000 76,1	12,61 320,29	16,50 419,10	32,25 819	13,50 342	13,50 342	17,50 444	5,25 133	9,00 228	9,25 234	3,90 99,06	10,50 266,70	6,93 176,02	41,0 18,7	65,0 29,5
3 80	3.500 88,9	12,61 320,29	16,50 419,10	32,25 819	13,50 342	13,50 342	17,50 444	5,25 133	9,00 228	9,25 234	3,90 99,06	10,50 266,70	6,93 176,02	41,0 18,7	65,0 29,5
4 100	4.500 114,3	15,03 381,76	19,78 502,41	33,50 850	15,00 381	15,75 400	20,50 520	5,50 139	9,00 228	10,75 273	6,25 158,75	9,62 244,34	8,46 214,88	59,0 26,7	95,0 43,0
165,1 mm	6.500 165,1	16,00 406,40	22,00 558,80	33,75 857	15,50 393	16,75 425	22,00 558	6,00 152	8,50 215	11,25 285	6,20 157,48	9,62 244,34	8,84 224,53	80,0 36,2	116,0 52,6
6 150	6.625 168,3	16,00 406,40	22,00 558,80	33,75 857	15,50 393	16,75 425	22,00 558	6,00 152	8,50 215	11,25 285	6,20 157,48	9,62 244,34	8,84 224,53	80,0 36,2	116,0 52,6
8 200	8.625 219,1	17,50 444,50	22,94 582,67	33,50 850	16,75 425	19,75 501	25,25 641	7,00 177	8,75 222	12,75 323	6,05 153,67	9,40 238,76	10,21 259,33	122,0 55,3	158,0 71,6

UWAGI:

Na powyższych rysunkach uwzględniono suchego pilota z silownikiem wyzwalanym niskim ciśnieniem z serii 776. Dodatkowo podane wymiary można zastosować do wyposażenia ze zwalnianiem hydraulicznym (mokry pilot) lub elektrycznym.

Wymiar „A” łącznika i opcjonalny przełącznik nie zostały pokazane w celu zachowania przejrzystości.

Elementy narysowane linią przerywaną oznaczają wyposażenie opcjonalne.

* Wymiary oznaczone gwiazdką uwzględniają opcjonalne wyposażenie.

Informacyjnie pokazano opcjonalny zestaw połączeniowy spustu oraz wymiary na wymontowanie.

Zawór wzbudzający FireLock NXT™

SERIA 769

WIDOK ZESPOŁU ROZŁOŻONEGO — ELEMENTY WYPOSAŻENIA

ZAWÓR WZBUDZAJĄCY FIRELOCK NXT Z SERII 769 — ZE ZWALNIANIEM PNEUMATYCZNYM (SUCHY PILOT) (WYPOSAŻENIE UL, FM, ORAZ LPCB) (POKAZANO TAKŻE AKCESORIA OPCJONALNE)

Wykaz materiałów

- 1 Zawór wzbudzający FireLock NXT z serii 769
- 2 Sztynny łącznik FireLock (opcjonalnie)
- 3 Główny zawór sterujący zasilania wodą (opcjonalnie)
- 4 Zawór zwrotny klapowy spustu
- 5 Kielich ściekowy z zaślepką
- 6 Alarmowy przełącznik ciśnieniowy (opcjonalnie)
- 7 Zawór zwrotny ściekowy z serii 729
- 8 Zawór kulowy przewodu doprowadzającego ciśnienie do membrany (normalnie otwarty)
- 9 Zawór zwrotny, filtr siatkowy i ogranicznik „3 w 1”
- 10 Mokra turbina alarmowa z serii 760 (opcjonalnie)
- 11 Kulowy zawór testu-alarmu
- 12 Manometr przewodu doprowadzającego ciśnienie do membrany (0–300 psi/0–2068 kPa)
- 13 Spust automatyczny z serii 749
- 14 Siłownik wyzwalany niskim ciśnieniem z serii 776
- 15 Rozgałęźnik powietrza
- 16 Przełącznik ciśnieniowy nadzoru powietrza (opcjonalnie)
- 17 Zawór głównego spustu zasilania wodą — test przepływu
- 18 Manometr źródła wody (0–300 psi/0–2068 kPa)
- 19 Zestaw połączeniowy spustu (opcjonalnie)
- 20 Zawór głównego spustu instalacji
- 21 Ręczny ostrzegacz pożarowy z serii 755
- 22 Zawór manometru

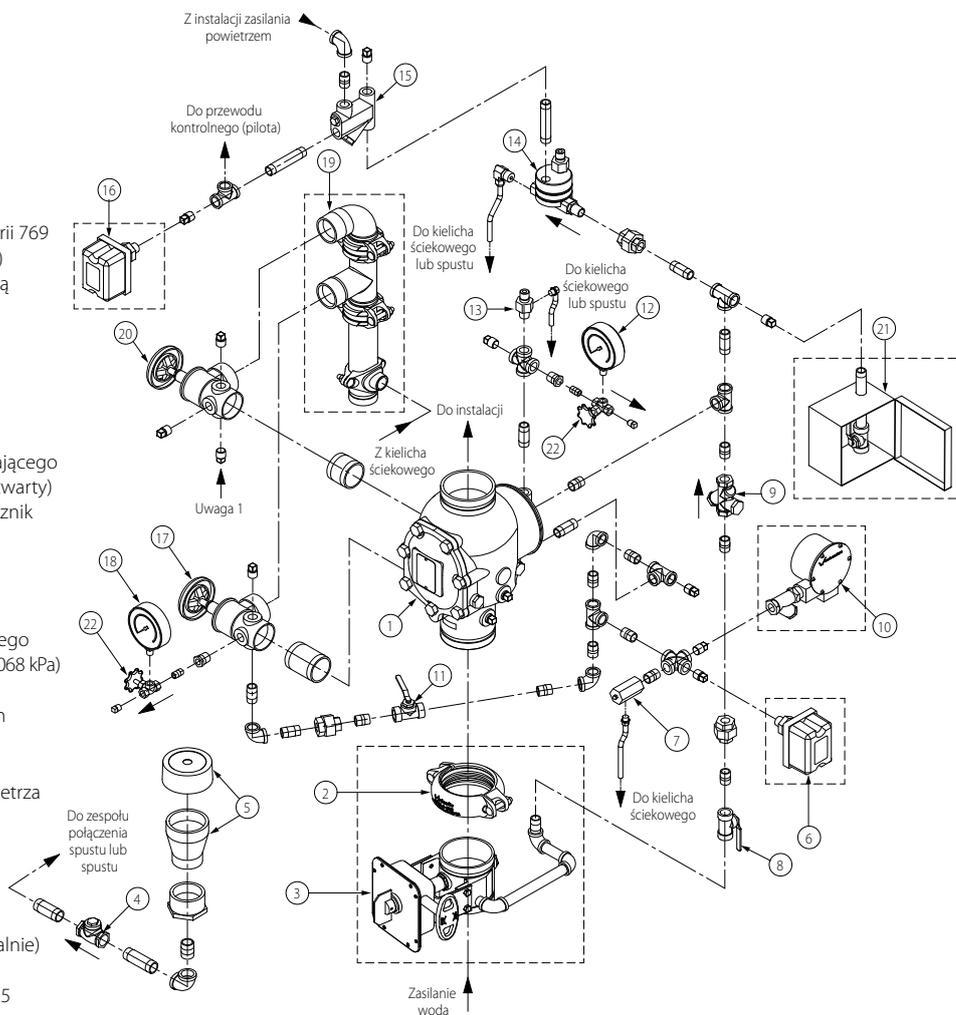

UWAGA 1: Punkty połączeń dla zestawu kolumny wodnej z serii 75D

Zawór wzbudzający FireLock NXT™

SERIA 769

WIDOK ZESPOŁU ROZŁOŻONEGO — ELEMENTY WYPOSAŻENIA

ZAWÓR WZBUDZAJĄCY FIRELOCK NXT Z SERII 769 — ZE ZWALNIANIEM HYDRAULICZNYM (MOKRY PILOT) (WYPOSAŻENIE UL, FM, ORAZ LPCB)

(POKAZANO TAKŻE AKCESORIA OPCJONALNE)

Wykaz materiałów

- 1 Zawór wzbudzający FireLock NXT z serii 769
- 2 Sztynny łącznik FireLock (opcjonalnie)
- 3 Główny zawór sterujący zasilania wodą (opcjonalnie)
- 4 Zawór zwrotny klapowy spustu
- 5 Kielich ściekowy z zaślepką
- 6 Alarmowy przełącznik ciśnieniowy (opcjonalnie)
- 7 Zawór zwrotny ściekowy z serii 729
- 8 Zawór kulowy przewodu doprowadzającego ciśnienie do membrany (normalnie otwarty)
- 9 Zawór zwrotny, filtr siatkowy i ogranicznik „3 w 1”
- 10 Mokra turbina alarmowa z serii 760 (opcjonalnie)
- 11 Kulowy zawór testu-alarmu
- 12 Manometr przewodu doprowadzającego ciśnienie do membrany (0–300 psi/0–2068 kPa)
- 13 Spust automatyczny z serii 749
- 14 Zawór głównego spustu zasilania wodą — Test przepływu
- 15 Manometr źródła wody (0–300 psi/0–2068 kPa)
- 16 Zestaw połączeniowy spustu (opcjonalnie)
- 17 Zawór głównego spustu instalacji
- 18 Ręczny ostrzegacz pożarowy z serii 755
- 19 Zawór manometru

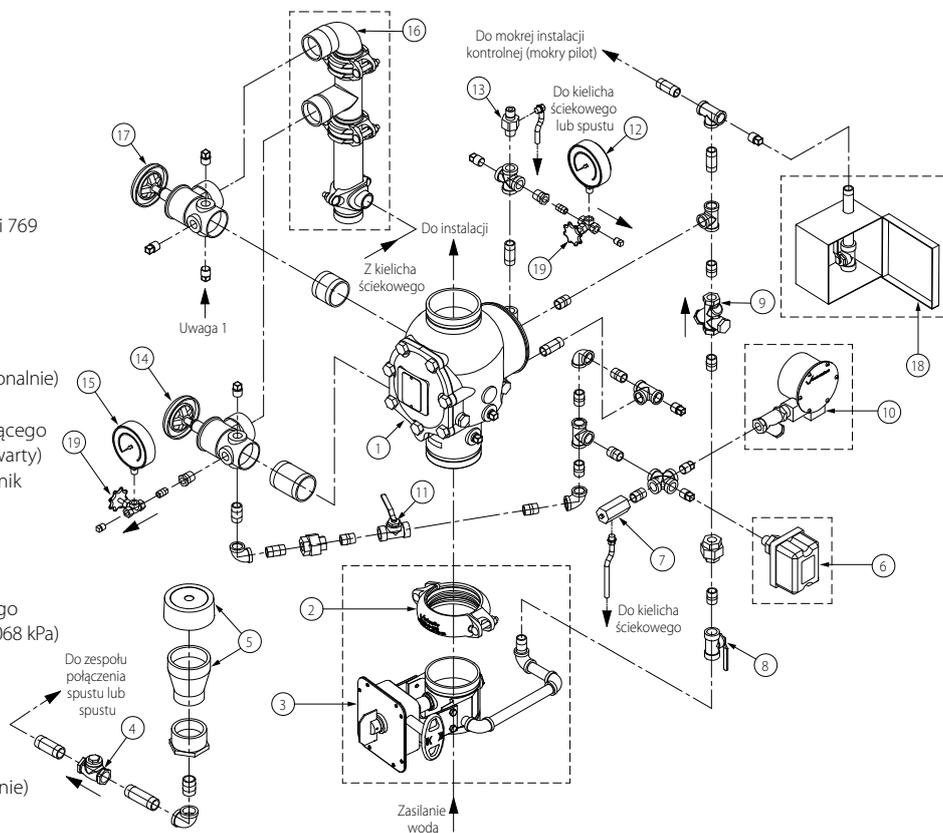

UWAGA 1: Punkty połączeń dla zestawu kolumny wodnej z serii 75D

Zawór wzbudzający FireLock NXT™

SERIA 769

WIDOK ZESPOŁU ROZŁOŻONEGO — ELEMENTY WYPOSAŻENIA

ZAWÓR WZBUDZAJĄCY FIRELOCK NXT Z SERII 769 — ZE ZWALNIANIEM ELEKTRYCZNYM (WYPOSAŻENIE UL, FM, ORAZ LPCB)
(POKAZANO TAKŻE AKCESORIA OPCJONALNE)

Wykaz materiałów

- 1 Zawór wzbudzający FireLock NXT z serii 769
- 2 Sztynny łącznik FireLock (opcjonalnie)
- 3 Główny zawór sterujący zasilania wodą (opcjonalnie)
- 4 Zawór zwrotny klapowy spustu
- 5 Kielich ściekowy z zaślepką
- 6 Alarmowy przełącznik ciśnieniowy (opcjonalnie)
- 7 Zawór zwrotny ściekowy z serii 729
- 8 Zawór kulowy przewodu doprowadzającego ciśnienie do membrany (normalnie otwarty)
- 9 Zawór zwrotny, filtr siatkowy i ogranicznik „3 w 1”
- 10 Mokra turbina alarmowa z serii 760 (opcjonalnie)
- 11 Kulowy zawór testu-alarmu
- 12 Manometr przewodu doprowadzającego ciśnienie do membrany (0–300 psi/0–2068 kPa)
- 13 Spust automatyczny z serii 749
- 14 Zawór głównego spustu zasilania wodą — Test przepływu
- 15 Manometr źródła wody (0–300 psi/0–2068 kPa)
- 16 Zestaw połączeniowy spustu (opcjonalnie)
- 17 Zawór manometru
- 18 Zawór głównego spustu instalacji
- 19 Ręczny ostrzegacz pożarowy z serii 755
- 20 Zaworem elektromagnetycznym z serii 753-E

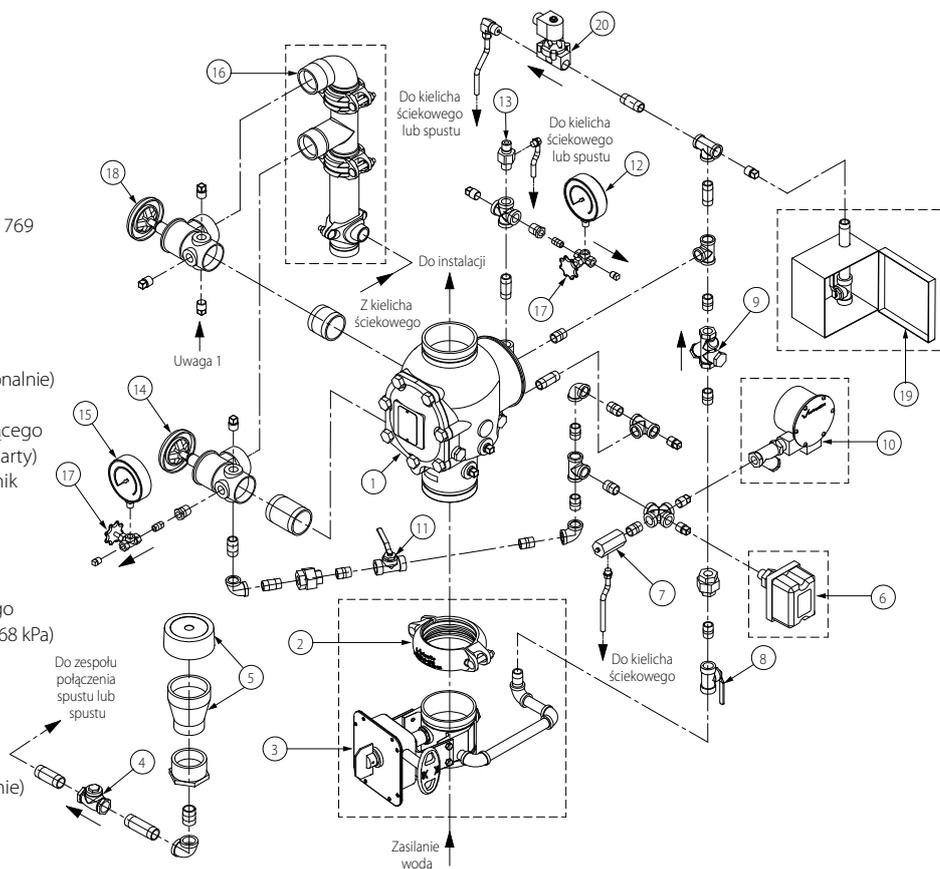

UWAGA 1: Punkty połączeń dla zestawu kolumny wodnej z serii 75D

Zawór wzbudzający FireLock NXT™

SERIA 769

WIDOK ZESPOŁU ROZŁOŻONEGO — ELEMENTY WYPOSAŻENIA

STACJA ZAWORU WZBUDZAJĄCEGO FIRELOCK NXT Z SERII 769 W WERSJI EUROPEJSKIEJ — ZE ZWALNIANIEM PNEUMATYCZNYM (SUCHY PILOT) (WYPOSAŻENIE VdS)
(POKAZANO TAKŻE AKCESORIA OPCJONALNE)

Wykaz materiałów

- 1 Zawór zraszający FireLock NXT z serii 769
- 2 Sztynny łącznik FireLock (opcjonalnie)
- 3 Główny zawór sterujący zasilania wodą (opcjonalnie)
- 4 Zawór zwrotny klapowy spustu
- 5 Kielich ściekowy z zaślepką
- 6 Alarmowy przełącznik ciśnieniowy (opcjonalnie)
- 7 Zawór zwrotny ściekowy z serii 729
- 8 Zawór kulowy przewodu doprowadzającego ciśnienie do membrany (normalnie otwarty)
- 9 Zawór zwrotny, filtr siatkowy i ogranicznik „3 w 1”
- 10 Mokra turbina alarmowa z serii 760 (opcjonalnie)
- 11 Zawór kulowy testu-alarmu (normalnie zamknięty)
- 12 Manometr przewodu doprowadzającego ciśnienie do membrany Manometr (0–2068 kPa/0–300 psi)
- 13 Spust automatyczny z serii 749
- 14 Siłownik wyzwalany niskim ciśnieniem z serii 776
- 15 Rozgałęźnik powietrza
- 16 Przełącznik ciśnieniowy nadzoru powietrza (opcjonalnie)
- 17 Zawór głównego spustu zasilania wodą — test przepływu
- 18 Manometr źródła wody (0–2068 kPa/0–300 psi)
- 19 Zestaw połączeniowy spustu (opcjonalnie)
- 20 Zawór głównego spustu instalacji
- 21 Ręczna stacja pożarowa z serii 755
- 22 Zawór manometru
- 23 Zawór kulowy przewodu alarmowego (normalnie otwarty)
- 24 Zawór odcinający mokrej turbiny alarmowej (normalnie otwarty)*

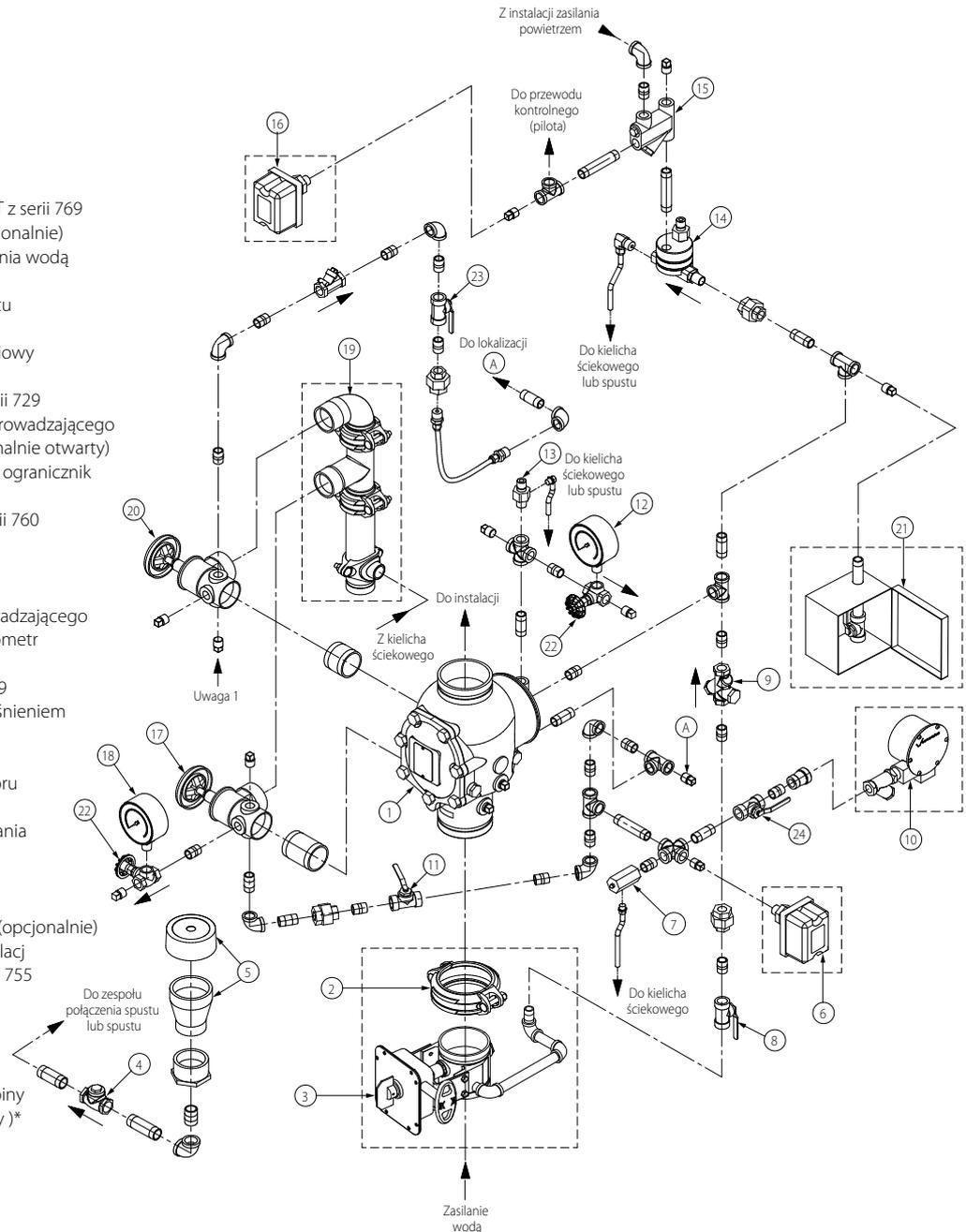

* Zawór odcinający mokrej turbiny alarmowej (poz. 24) można zamknąć, aby nie dopuścić do wplynięcia wody do mokrej turbiny alarmowej z serii 760 w sytuacji, gdy dźwięk alarmu nie jest pożądany (np. podczas testu wyzwalania).

UWAGA 1: Punkty połączeń dla zestawu kolumny wodnej z serii 75D

Zawór wzbudzający FireLock NXT™

SERIA 769

WIDOK ZESPOŁU ROZŁOŻONEGO — ELEMENTY WYPOSAŻENIA

STACJA ZAWORU WZBUDZĄCEGO FIRELOCK NXT Z SERII 769 W WERSJI EUROPEJSKIEJ — ZE ZWALNIANIEM HYDRAULICZNYM (MOKRY PILOT) (WYPOSAŻENIE VdS)
(POKAZANO TAKŻE AKCESORIA OPCJONALNE)

Wykaz materiałów

- 1 Zawór zraszający FireLock NXT z serii 769
- 2 Sztynny łącznik FireLock (opcjonalnie)
- 3 Główny zawór sterujący zasilania wodą (opcjonalnie)
- 4 Zawór zwrotny klapowy spustu
- 5 Kielich ściekowy z zaślepką
- 6 Alarmowy przełącznik ciśnieniowy (opcjonalnie)
- 7 Zawór zwrotny ściekowy z serii 729
- 8 Zawór kulowy przewodu doprowadzającego ciśnienie do membrany (normalnie otwarty)
- 9 Zawór zwrotny, filtr siatkowy i ogranicznik „3 w 1”
- 10 Mokra turbina alarmowa z serii 760 (opcjonalnie)
- 11 Zawór kulowy testu-alarmu (normalnie zamknięty)
- 12 Manometr przewodu doprowadzającego ciśnienie do membrany Manometr (0–2068 kPa/0–300 psi)
- 13 Spust automatyczny z serii 749
- 14 Zawór głównego spustu zasilania wodą — test przepływu
- 15 Manometr dopływu wody (0–2068 kPa/0–300 psi)
- 16 Zestaw połączeniowy do instalacji suchych (opcjonalnie)
- 17 Zawór głównego spustu instalacji
- 18 Ręczna stacja pożarowa z serii 755
- 19 Zawór manometru
- 20 Zawór kulowy przewodu alarmowego (normalnie otwarty)
- 21 Zawór odcinający mokrej turbiny alarmowej (Normalnie otwarty)*

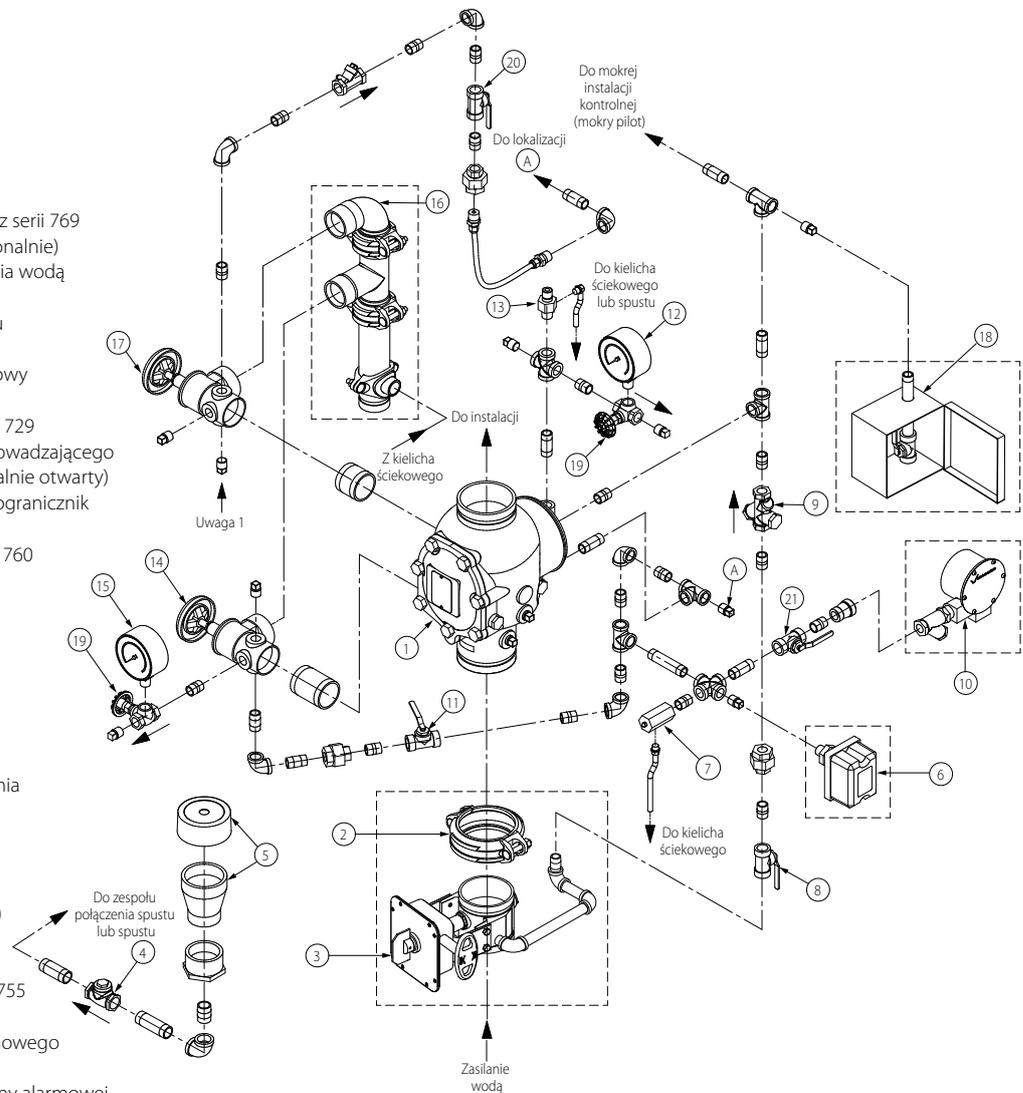

* Zawór odcinający mokrej turbiny alarmowej (poz. 21) można zamknąć, aby nie dopuścić do wplynięcia wody do mokrej turbiny alarmowej z serii 760 w sytuacji, gdy dźwięk alarmu nie jest pożądany (np. podczas testu wyzwalań).

UWAGA 1: Punkty połączeń dla zestawu kolumny wodnej z serii 75D

Zawór wzbudzający FireLock NXT™

SERIA 769

WIDOK ZESPOŁU ROZŁOŻONEGO — ELEMENTY WYPOSAŻENIA

STACJA ZAWORU WZBUDZAJĄCEGO FIRELOCK NXT Z SERII 769 W WERSJI EUROPEJSKIEJ — ZE ZWALNIANIEM ELEKTRYCZNYM (WYPOSAŻENIE VdS)
(POKAZANO TAKŻE AKCESORIA OPCJONALNE)

Wykaz materiałów

- 1 Zawór zraszający FireLock NXT z serii 769
- 2 Sztynny łącznik FireLock (opcjonalnie)
- 3 Główny zawór sterujący zasilania wodą (opcjonalnie)
- 4 Zawór zwrotny klapowy spustu
- 5 Kielich ściekowy z zaślepką
- 6 Alarmowy przełącznik ciśnieniowy (opcjonalnie)
- 7 Zawór zwrotny ściekowy z serii 729
- 8 Zawór kulowy przewodu doprowadzającego ciśnienie do membrany (normalnie otwarty)
- 9 Zawór zwrotny, filtr siatkowy i ogranicznik „3 w 1”
- 10 Mokra turbina alarmowa z serii 760 (opcjonalnie)
- 11 Kulowy zawór testu-alarmu
- 12 Manometr przewodu doprowadzającego ciśnienie do membrany Manometr (0–2068 kPa/0–300 psi)
- 13 Spust automatyczny z serii 749
- 14 Zawór głównego spustu zasilania wodą — test przepływu
- 15 Manometr dopływu wody (0–2068 kPa/0–300 psi)
- 16 Zestaw połączeniowy do instalacji suchych (opcjonalnie)
- 17 Zawór manometru
- 18 Zawór głównego spustu instalacji
- 19 Ręczny ostrzegacz pożarowy z serii 755
- 20 Zawór elektromagnetyczny z serii 753-E
- 21 Zawór kulowy przewodu alarmowego (normalnie otwarty)
- 22 Zawór odcinający mokrej turbiny alarmowej (normalnie otwarty)

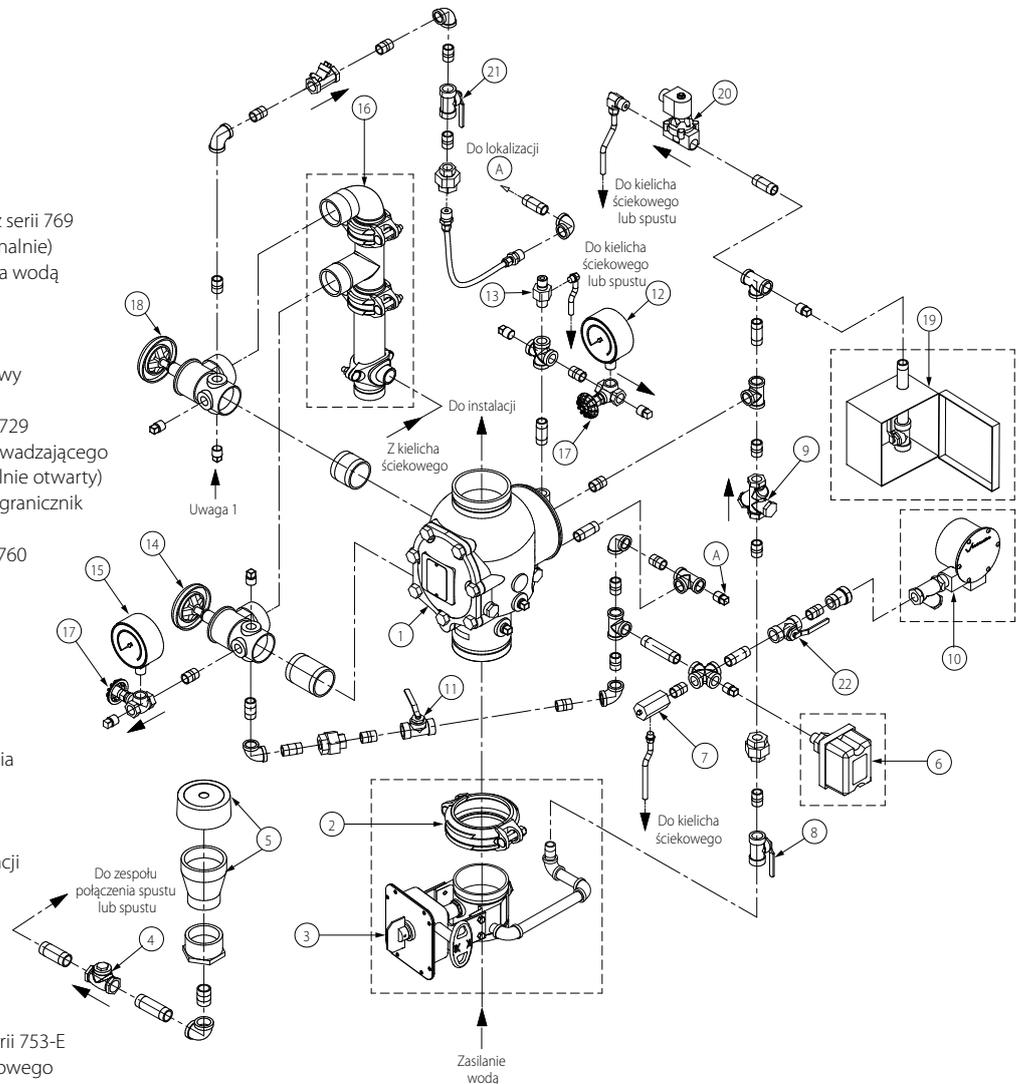

* Zawór odcinający mokrej turbiny alarmowej (poz. 22) można zamknąć, aby nie dopuścić do wplynięcia wody do mokrej turbiny alarmowej z serii 760 w sytuacji, gdy dźwięk alarmu nie jest pożądany (np. podczas testu wyzwalania).

UWAGA 1: Punkty połączeń dla zestawu kolumny wodnej z serii 75D

Zawór wzbudzający FireLock NXT™

SERIA 769

WIDOK ZESPOŁU ROZŁOŻONEGO — ELEMENTY WEWNĘTRZNE ZAWORU

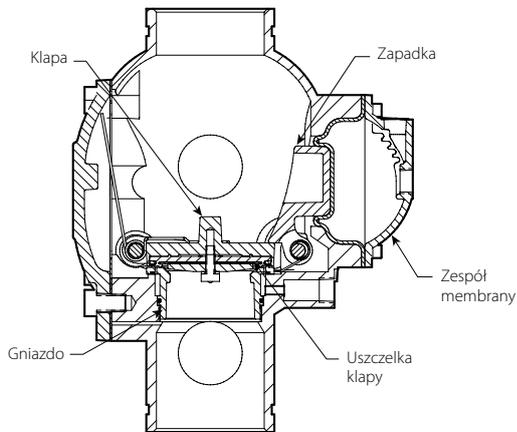

UWAGA: PRZEDSTAWIONY POWYŻEJ ZAWÓR JEST W POZYCJI „SET”

Proporcje zostały zmienione

Wykaz materiałów

- | | | | |
|----|--|----|--|
| 1 | Korpus zaworu | 12 | Pokrywa |
| 2 | Kłapa | 13 | Uszczelka pokrywy |
| 3 | Uszczelka kłapy | 14 | Śruby pokrywy |
| 4 | Pierścień uszczelniający | 15 | Zapadka |
| 5 | Podkładka uszczelki | 16 | Sprężyna zapadki |
| 6 | Pierścień ustalający uszczelki | 17 | Pierścień O-ring lub tuleja czopa wału zapadki (ilość 2) |
| 7 | Śruba montażowa uszczelki | 18 | Membrana |
| 8 | Uszczelnienie śruby | 19 | Pokrywa membrany |
| 9 | Sprężyna kłapy | 20 | Śruby pokrywy membrany (ilość 8) |
| 10 | Wał kłapy | 21 | Wał zapadki |
| 11 | Pierścień O-ring lub tuleja wału kłapy (ilość 2) | | |

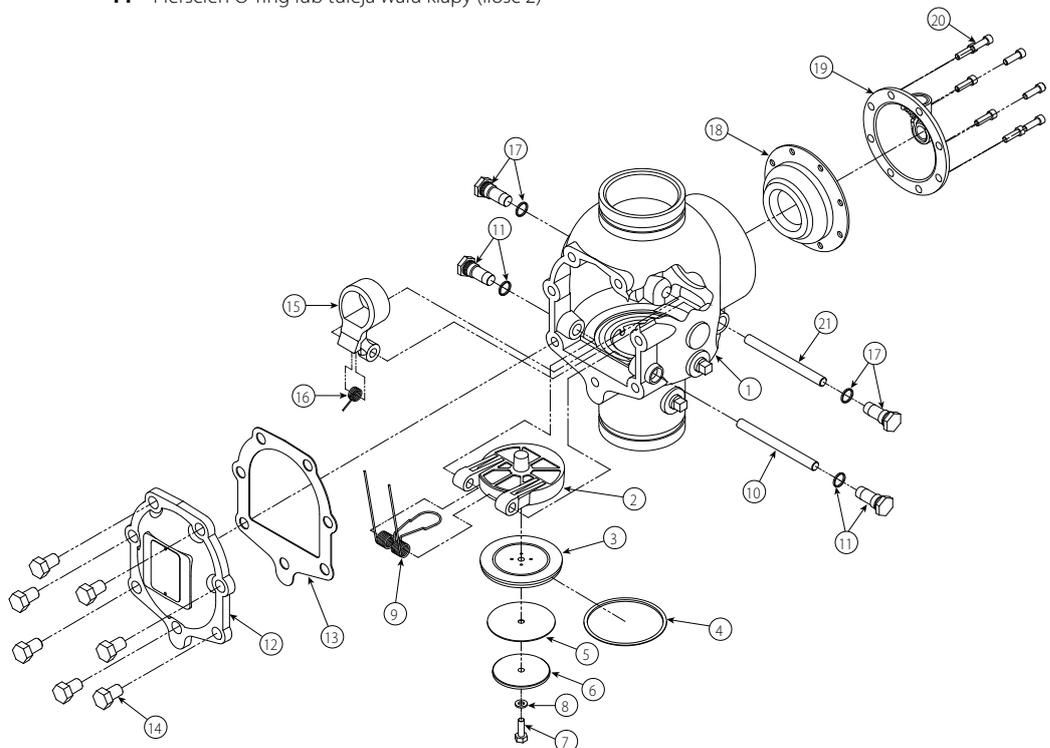

Zawór wzbudający FireLock NXT™

SERIA 769

RYSUNEK PRZEKROJOWY I OPIS — SIŁOWNIK WYZWALANY NISKIM CIŚNIENIEM Z SERII 776

Siłownik wyzwalany niskim ciśnieniem z serii 776 jest umieszczony w obwodzie wyposażenia zaworów wzbudających FireLock NXT z serii 769 i działa jako wyzwalacz w tych instalacjach.

Membrany dzielą pneumatyczny siłownik wyzwalany niskim ciśnieniem na 3 komory. Górna komora powietrza steruje wyzwoleniem, natomiast dolna i środkowa komora działają jako zawór wody.

W trakcie ustawiania powietrze instalacji jest doprowadzane do górnej komory siłownika wyzwalanego niskim ciśnieniem. Gdy tuleja automatycznego odpowietrznika siłownika wyzwalanego niskim ciśnieniem jest podniesiona, górna komora jest ustawiana ręcznie. Ciśnienie powietrza w górnej komorze wywiera siłę na uszczelnienie wodne środkowej komory i utrzymuje automatyczny odpowietrznik w położeniu zamkniętym.

Gdy przewód doprowadzający ciśnienie do membrany jest otwarty, woda dostaje się do dolnej komory siłownika wyzwalanego niskim ciśnieniem. Woda, która wpływa do siłownika wyzwalanego niskim ciśnieniem, przepływa przez otwór wlotowy do środkowej komory, na którą działa

ciśnienie powietrza w górnej komorze.

Ponieważ powierzchnia dolnej membrany (na którą działa ciśnienie wody w komorze środkowej) jest większa niż powierzchnia dolnej komory, dolna komora zostaje odcięta. Woda nie przepływa do wyjścia siłownika wyzwalanego niskim ciśnieniem, a ciśnienie wody zasilającej tworzy uszczelnienie wodne.

Gdy ciśnienie powietrza instalacji spadnie do 7 psi/48 kPa, siła wywierana przez sprężynę naciskową automatycznego odpowietrznika jest większą niż siła wywierana przez ciśnienie powietrza w środkowej komorze. Automatyczny odpowietrznik otwiera się i całe ciśnienie powietrza uchodzi z górnej komory.

Górna membrana zwalnia ciśnienie wody w środkowej komorze siłownika wyzwalanego niskim ciśnieniem, co umożliwia pozwala na podniesienie dolnej membrany i przepływ wody od wlotu do wylotu. Przepływ wody zwalnia ciśnienie w przewodzie doprowadzającym ciśnienie do membrany zaworu wzbudającego FireLock NXT z serii 769 i umożliwia wciągnięcie membrany. Kłapa zaworu otwiera się i woda przepływa do instalacji tryskaczowej.

Wykaz materiałów

- | | | | |
|---|--------------------------------------|----|--|
| 1 | Tuleja automatycznego odpowietrznika | 9 | Zespół dolnej membrany |
| 2 | Śruba automatycznego odpowietrznika | 10 | Sito filtra (wymienne) |
| 3 | Zespół automatycznego odpowietrznika | 11 | Uszczelnienie pierścienia O-ring filtra siatkowego |
| 4 | Górna komora | 12 | Zespół filtra siatkowego |
| 5 | Sprężyna falista górnej membrany | 13 | Oczko otworu wlotowego |
| 6 | Sprężyna falista dolnej membrany | 14 | Środkowa komora |
| 7 | Oczko otworu wylotowego | 15 | Zespół górnej membrany |
| 8 | Dolna komora | | |

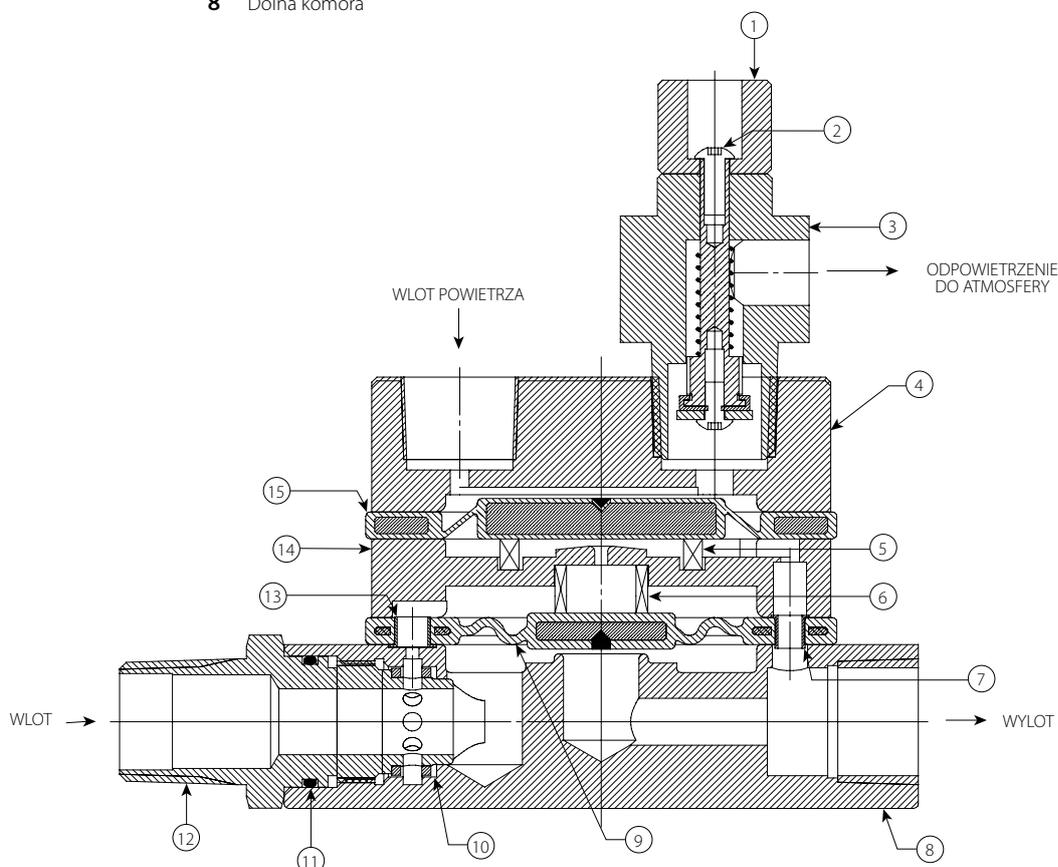

Proporcje zostały zmienione w celu zwiększenia czytelności rysunku.

Zawór wzbudzający FireLock NXT™

SERIA 769

WYMAGANIA DOTYCZĄCE POWIETRZA ZASILAJĄCEGO

Ciśnienie powietrza wymagane dla zaworów wzbudzających FireLock NXT z serii 769 z obwodem suchego pilota wynosi minimum 13 psi/90 kPa bez względu na ciśnienie zasilania instalacji.

Jeśli do wspólnego zasilania powietrza jest przyłączonych wiele zaworów wzbudzających FireLock NXT z serii 769 z suchym pilotem instalacje należy oddzielić, używając sprężynowego zaworu zwrotnego z miękkim gniazdem, aby zapewnić integralność powietrza w każdej instalacji. Zgodnie z dobrą praktyką zaleca się montaż zaworu kulowego do oddzielenia poszczególnych instalacji, aby umożliwić serwisowanie pojedynczych instalacji.

Ciśnienie powietrza należy ustawić stosownie do wymaganego w instalacji poziomu ciśnienia powietrza. Ustawienie innego ciśnienia niż wymagane może pogorszyć czas reakcji instalacji.

Inżynier/projektant instalacji jest odpowiedzialny za prawidłowy dobór parametrów sprężarki, tak aby osiągnąć wymagane ciśnienie powietrza w całej instalacji w ciągu 30 minut. NIE NALEŻY stosować sprężarki o zbyt dużej wydajności w celu zapewnienia większego przepływu powietrza. Sprężarka o zbyt dużej wydajności spowoduje wolniejszy spadek ciśnienia i może uniemożliwić działanie zaworu.

Jeśli sprężarka zbyt szybko napełnia instalację powietrzem, może być konieczne zastosowanie ograniczników. Zastosowanie ograniczników zasilania powietrzem zapewni, że powietrze wydmuchiwane z otwartego tryskacza bądź po ręcznym zwolnieniu zaworu nie będzie zastępowane przez instalację powietrza zasilającego tak szybko, jak następuje jego wydmuchiwanie.

Parametry sprężarki

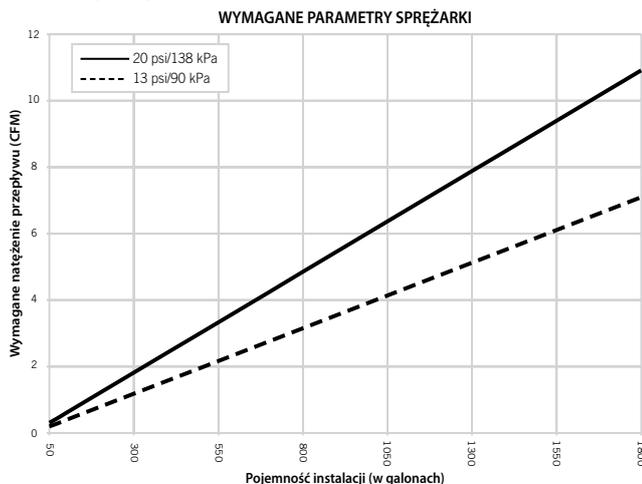

SPRĘŻARKI ZAMONTOWANE NA PODSTAWIE LUB KOLUMNIE WODNEJ

W przypadku sprężarek zamontowanych na podstawie lub kolumnie wodnej zalecane ciśnienia powietrza wynoszące 13 psi/90 kPa powinno być jednocześnie ustawieniem ciśnienia „włączenia” lub „niskiego poziomu” dla sprężarki. Ciśnienie „wyłączenia” lub „wysokiego poziomu” dla sprężarki powinno wynosić 18 psi/124 kPa.

Jeśli powietrze do zaworu wzbudzającego FireLock NXT z serii 769 z obwodem suchego pilota jest dostarczane przez sprężarkę zamontowaną na kolumnie wodnej lub podstawie, nie ma potrzeby stosowania zespołu wyposażenia regulacyjnego do utrzymania ciśnienia z serii 757 (AMTA) firmy Victaulic. W takim przypadku przewód powietrza sprężarki jest połączony do złączki obwodu w miejscu, w którym normalnie zamontowany jest zespół regulacji AMTA z serii 757 (patrz schemat obwodu wyposażenia). Jeśli sprężarka nie jest wyposażona w przełącznik ciśnieniowy, należy zamontować zespół wyposażenia do utrzymania powietrza z serii 757P z przełącznikiem ciśnieniowym.

SPRĘŻARKI ZAMONTOWANE NA ZBIORNIKU LUB WARSZTATOWE

Na wypadek awarii sprężarki najlepszą ochronę instalacji zapewnia odpowiednio dobrana sprężarka powietrza zamontowana na zbiorniku.

W przypadku zastosowania sprężarki montowanej na zbiorniku lub sprężarki warsztatowej musi zostać zamontowany zespół regulacji AMTA z serii 757. Zespół regulacji AMTA z serii 757 zapewnia prawidłową regulację ciśnienia powietrza od zbiornika po instalację tryskaczową.

W przypadku sprężarek zamontowanych na zbiorniku zalecane ciśnienia powietrza wynoszące 13 psi/90 kPa powinno jednocześnie stanowić nastawę dla regulatora powietrza. Ciśnienie „włączenia” sprężarki powinno wynosić co najmniej 5 psi/34 kPa powyżej nastawy regulatora powietrza.

ZESPÓŁ WYPOSAŻENIA REGULACYJNEGO DO UTRZYMANIA POWIETRZA (AMTA) Z SERII 757 FIRMY VICTAULIC

UWAGA

- Firma Victaulic zaleca konfigurację z najwyżej dwoma zaworami wzbudzającymi FireLock NXT z serii 769 z obwodem suchego pilota na jeden zespół regulacyjny AMTA z serii 757.

Wykaz materiałów

- Ogranicznik 1/8 cala/3,2 mm
- Zawór kulowy wolnego napełniania (normalnie otwarty)
- Regulator powietrza
- Filtr siatkowy (rozmiar sita 100)
- Sprężynowy zawór kulowy z miękkim gniazdem
- awór kulowy szybkiego napełniania (normalnie zamknięty)

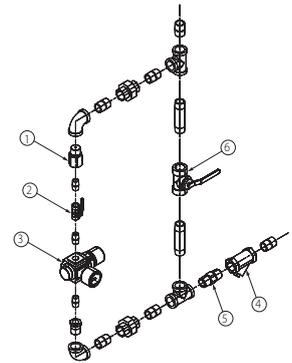

USTAWIENIA DLA PRZEŁĄCZNIKÓW CIŚNIENIOWYCH NADZORU POWIETRZA I ALARMOWYCH PRZEŁĄCZNIKÓW CIŚNIENIOWYCH

- Przełączniki ciśnieniowe nadzoru powietrza są wymagane w instalacjach suchych i muszą być ustawione zgodnie z następującymi zaleceniami. **UWAGA:** Przełączniki dla kolumn wodnych VicQuick są ustawiane fabrycznie.
 - W celu aktywowania sygnalizacji alarmu niskiego ciśnienia należy podłączyć przełączniki ciśnieniowe nadzoru powietrza. **UWAGA:** Ze względu na lokalnie obowiązujące przepisy może być dodatkowo wymagana sygnalizacja alarmu wysokiego ciśnienia. Aby sprawdzić, czy jest to wymagane należy skontaktować się z lokalnymi władzami.
 - Przełączniki ciśnieniowe nadzoru powietrza należy ustawić tak, aby włączały się przy ciśnieniu 2 – 4 psi/14–28 kPa poniżej minimalnego wymaganego ciśnienia (jednak przy poziomie nie mniejszym niż 10 psi/69 kPa).
 - W celu aktywowania alarmu przepływu wody należy podłączyć przełączniki ciśnieniowe alarmu.
 - Przełącznik ciśnienia alarmu należy ustawić tak, aby włączał się przy wzroście ciśnienia 4–8 psi/28–55 kPa.

Zawór wzbudzający FireLock NXT™

SERIA 769

ZESPÓŁ WYPOSAŻENIA DO UTRZYMANIA POWIETRZA (AMTA) Z
SERII 757P Z PRZEŁĄCZNIKIEM CIŚNIENIOWYM FIRMY VICTAULIC

UWAGA

- Firma Victaulic zaleca konfigurację z najwyżej dwoma zaworami wzbudzającymi FireLock NXT z serii 769 z obwodem suchego pilota na jeden zespół regulacyjny AMTA z serii 757 z przełącznikiem ciśnieniowym.

Wykaz materiałów

- Ogranicznik 1/8 cala/3,2 mm
- Przełącznik ciśnieniowy
- Zawór kulowy wolnego napełniania (normalnie otwarty)
- Zawór kulowy szybkiego napełniania (normalnie zamknięty)
- Filtr siatkowy (rozmiar sita 100)
- Sprężynowy zawór kulowy z miękkim gniazdem

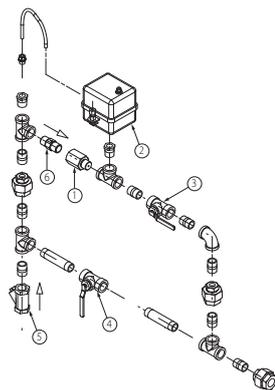

Zawór wzbudzający FireLock NXT™

SERIA 769

WYKRES DLA MOKREGO PRZEWODU KONTROLNEGO (MOKRY PILOT)

Maksymalne dopuszczalne wysokości przewodu mokrego pilota dla określonych odpowiednich długości.

Wysokości zostały podane dla rury 1/2"/21,3 mm (Schedule 40) i tryskacza 1/2"/21,3 mm.

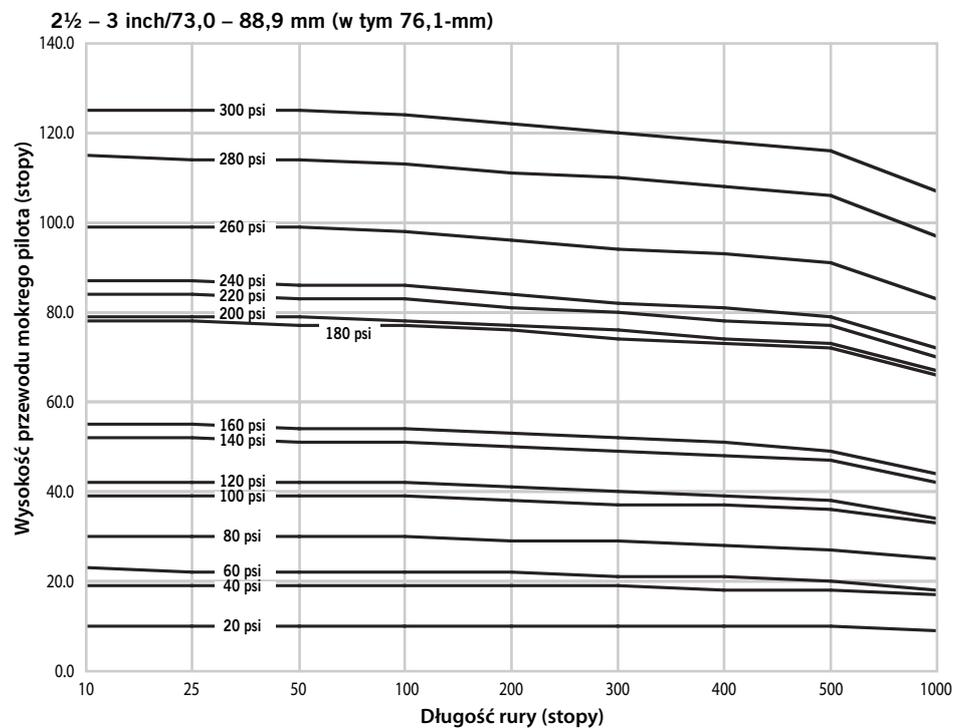
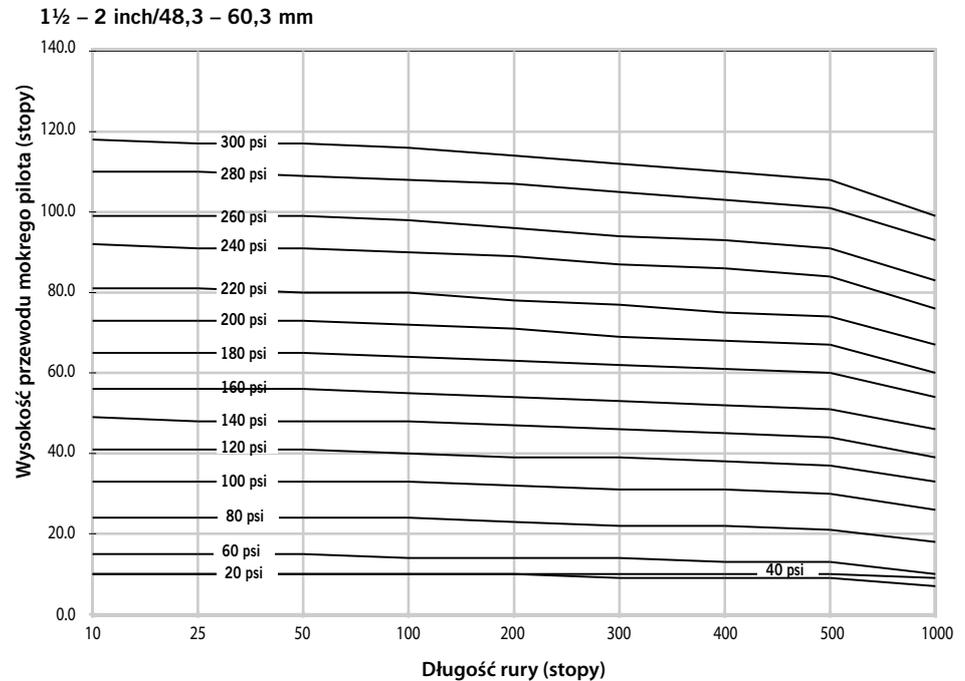

Zawór wzbudzający FireLock NXT™

SERIA 769

WYKRES DLA MOKREGO PRZEWODU KONTROLNEGO (MOKRY PILOT)

Maksymalne dopuszczalne wysokości przewodu mokrego pilota dla określonych odpowiednich długości.

Wysokości zostały podane dla rury 1/2"/21,3 mm (Schedule 40) i tryskacza 1/2"/21,3 mm.

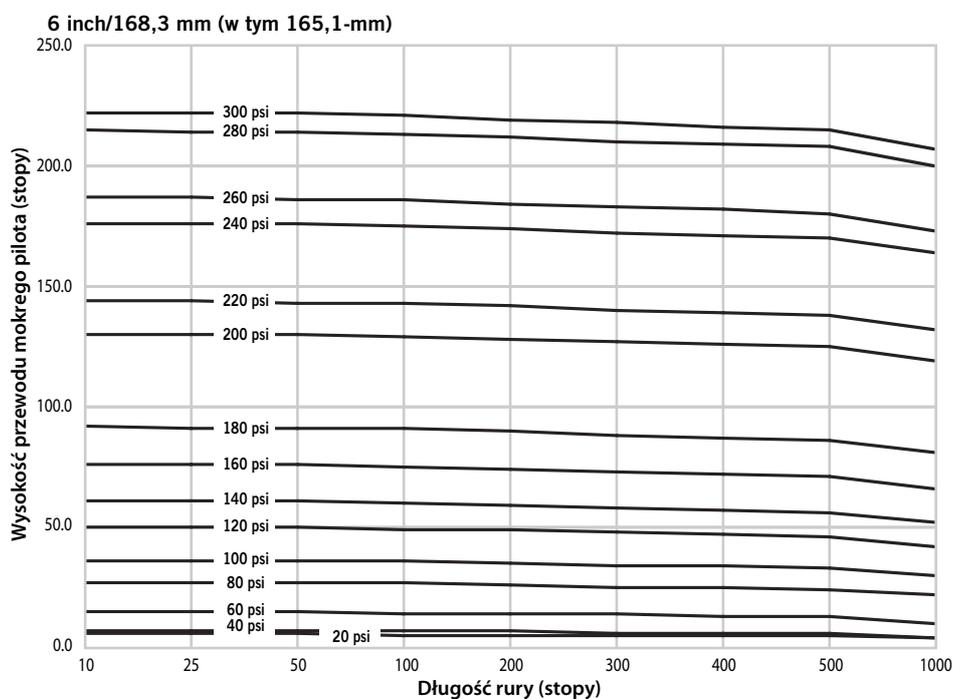
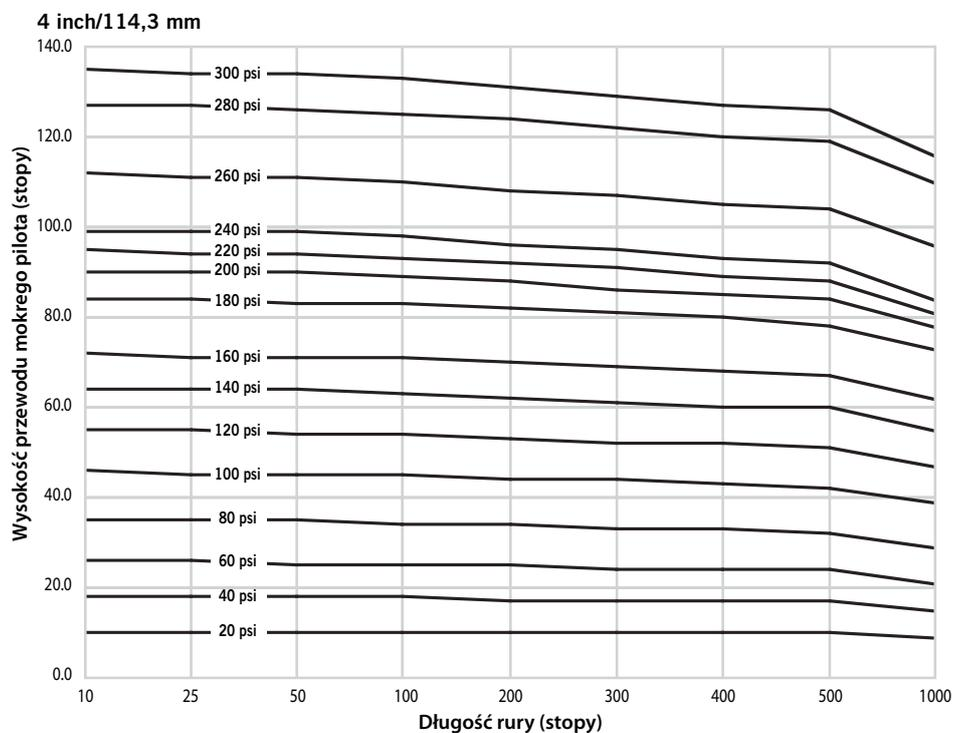

Zawór wzbudzający FireLock NXT™

SERIA 769

WYKRES DLA MOKREGO PRZEWODU KONTROLNEGO (MOKRY PILOT)

Maksymalne dopuszczalne wysokości przewodu mokrego pilota dla określonych odpowiednich długości.

Wysokości zostały podane dla rury 1/2"/21,3 mm (Schedule 40) i tryskacza 1/2"/21,3 mm.

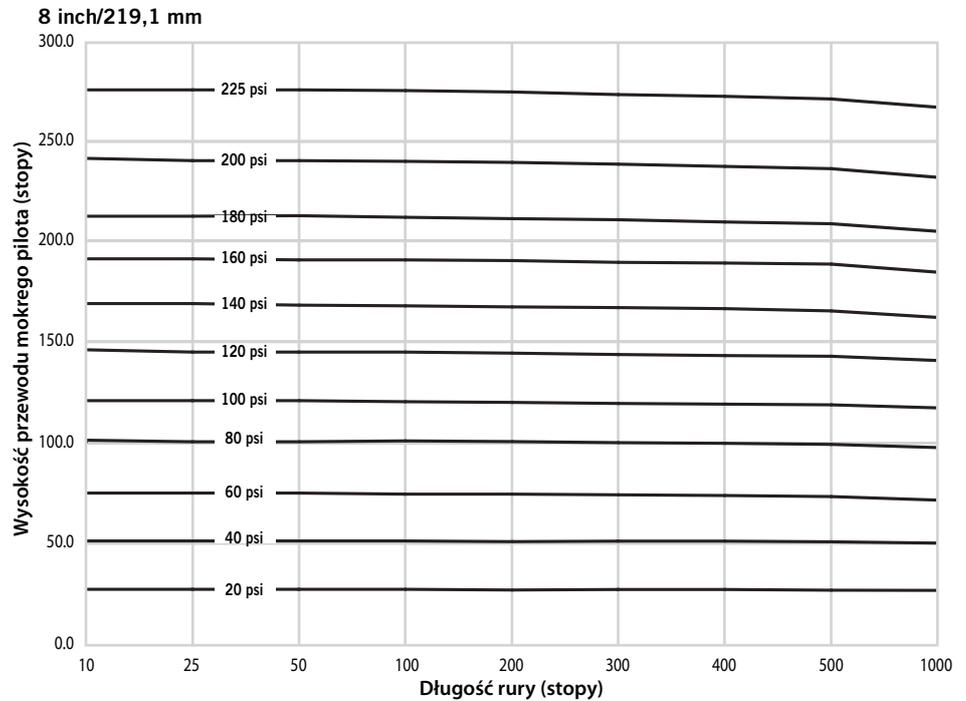

Zawór wzbudzający FireLock NXT™

SERIA 769

WAŻNE INFORMACJE DOTYCZĄCE INSTALACJI

1. W celu prawidłowego działania i uzyskania aprobaty zawór wzbudzający FireLock NXT z serii 769 należy zamontować zgodnie ze specjalnymi rysunkami wyposażenia dołączonymi do produktu.
2. Przed zamontowaniem zaworu wzbudzającego FireLock NXT z serii 769 należy dokładnie przepłukać rury doprowadzające wodę, aby usunąć wszystkie obce materiały.
3. Zawór wzbudzający FireLock NXT z serii 769 NIE MOŻE być montowany w miejscach, w których może być narażony na temperatury zamarzania. Dodatkowo zawór wzbudzający FireLock NXT z serii 769 NIE MOŻE być montowany w miejscach, w których może zostać fizycznie uszkodzony.
4. W przypadku środowiska korozyjnego lub zanieczyszczonej wody za dobór i zgodność materiałową zaworu wzbudzającego FireLock NXT z serii 769, wyposażenia i akcesoriów odpowiada projektant instalacji.
5. **ZAWÓR WZBUDZAJĄCY FIRELOCK NXT Z SERII 769S MOŻE BYĆ ZAINSTALOWANY TYLKO W POZYCJI PIONOWEJ TAK, ABY STRZAŁKA NA JEGO KORPUSIE WSKAZYWAŁA W GÓRĘ.**
6. Powietrze i azot zasilające instalację suchą muszą być czyste, suche i pozbawione oleju.
7. Źródło powietrza musi być wyposażone w regulatory i ograniczniki, a samo zasilanie musi być ciągłe. **UWAGA:** Firma Victaulic zaleca stosowanie zespołu AMTA we wszystkich instalacjach z automatycznym źródłem powietrza zasilającego.
8. Jeśli zawór wzbudzający FireLock NXT z serii 769 jest używany wraz z mokrą turbiną alarmową, firma Victaulic zaleca stosowanie ciągłego, alarmu niskiego ciśnienia zamontowanego na przewodzie doprowadzającym ciśnienie do membrany po stronie zaworu zwrotnego/ filtra siatkowego/ogranicznika w kierunku przepływu.
9. Zgodnie z normą NFPA 13 wymagany jest spadek instalacji rurowej, aby umożliwić prawidłowy spust. Dla obszarów, w których występuje duże skraplanie lub w których spadek rury nie jest wystarczający, dostępny jest opcjonalny zestaw urządzenia kolumny wodnej z serii 75D, który pomaga w automatycznym spuszczeniu wody z kolumny.

MONTAŻ ZAWORU/WYPOSAŻENIA

1. Sprawdź, czy rysunek wyposażenia odpowiada wymaganiom instalacji.

UWAGA	
	<ul style="list-style-type: none"> • Przed przystąpieniem do montażu zaworu ze środka korpusu należy wyjąć piankową przekładkę. <p>Niezastosowanie się do tej instrukcji może być przyczyną nieprawidłowego działania zaworu i spowodować obrażenia ciała bądź zniszczenie mienia.</p>

2. Zdejmij wszystkie plastikowe zaślepki i przekładki piankowe z zaworu.
3. Na wszystkie gwintowane końce rur nanieś niewielką ilość środka do łączenia rur lub owiń je taśmą teflonową*. Należy uważać, aby do środka zaworu, złączek i otworów zaworu NIE DOSTAŁY się resztki taśmy, środek do łączenia rur ani inne obce materiały.

UWAGA	
<ul style="list-style-type: none"> • Należy upewnić się, że do środka zaworu, złączek i otworów zaworu nie dostały się obce materiały. • W przypadku używania wszystkich innych materiałów niż taśma teflonowa należy zwrócić szczególną uwagę, aby żadne materiały nie dostały się do wyposażenia. <p>Niezastosowanie się do tych instrukcji może być przyczyną nieprawidłowego działania zaworu i spowodować obrażenia ciała bądź zniszczenie mienia.</p>	

4. Zamontuj zawór, wyposażenie i akcesoria zgodnie z rysunkiem wyposażenia.
5. Doprowadź ciśnienie z pracującego ciągle źródła wody do przewodu doprowadzającego do ciśnienie do membrany, podłączając go przed głównym zaworem sterującym w kierunku przepływu.

*Teflon jest zastrzeżonym znakiem towarowym firmy DuPont.

TEST HYDROSTATYCZNY

OSTRZEŻENIE	
	<ul style="list-style-type: none"> • Jeśli wymagany jest test powietrza, NIE należy przekraczać ciśnienia 50 psi/345 kPa. <p>Niezastosowanie się do tej instrukcji może spowodować poważne obrażenia ciała bądź zniszczenie mienia.</p>

Zawór wzbudzający FireLock NXT z serii 769 firmy Victaulic ma aprobatę UL i FM na maksymalne ciśnienie robocze 300 psi/2065 kPa, a fabrycznie wszystkie rozmiary są testowane pod ciśnieniem 600 psi/4135 kPa. Zawór może być testowany hydrostatycznie w stosunku do kłapy ciśnieniem 200 psi/1380 kPa lub 50 psi/345 kPa powyżej normalnego ciśnienia wody zasilającej (limit okresu czasu 2 godziny) w celu uzyskania akceptacji ze strony lokalnych władz.

Zawór wzbudzający FireLock NXT™

SERIA 769

ODDAWANIE INSTALACJI DO UŻYTKU

- INSTALACJE ZE ZWALNIANIEM PNEUMATYCZNYM (SUCHY PILOT)
- INSTALACJE ZE ZWALNIANIEM HYDRAULICZNYM (MOKRY PILOT)
- INSTALACJE ZE ZWALNIANIEM ELEKTRYCZNYM



UWAGA

- Należy upewnić się, że zawór wzbudzający FireLock NXT z serii 769 jest odpowiednio ogrzewany i zabezpieczony przed temperaturami zamarzania i fizycznym uszkodzeniem.

Niezastosowanie się do tej instrukcji może być przyczyną nieprawidłowego działania zaworu i spowodować obrażenia ciała bądź zniszczenie mienia.

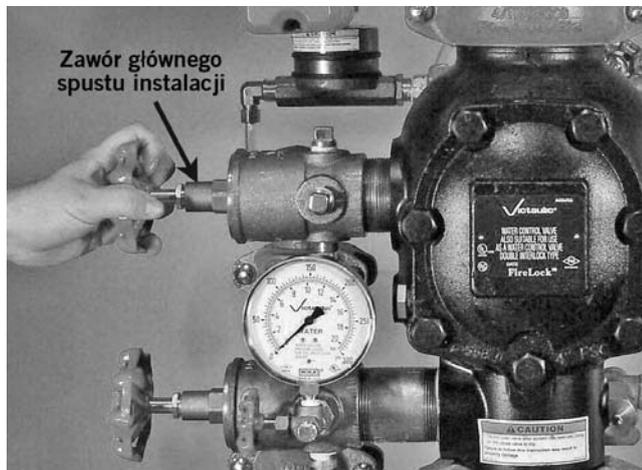

1. Otwórz zawór głównego spustu instalacji. Sprawdź, czy z instalacji została spuszczone woda.

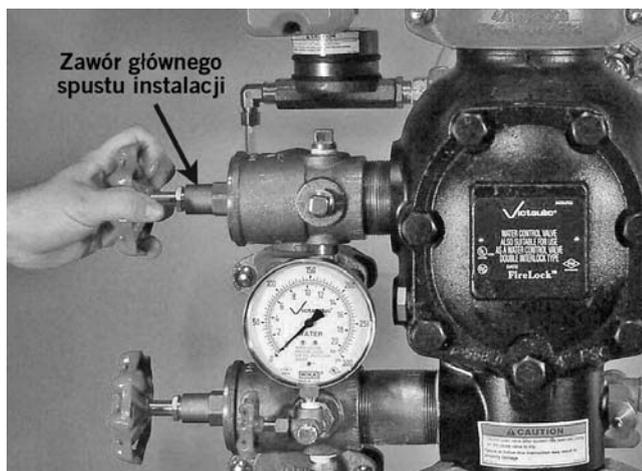

2. Zamknij zawór głównego spustu instalacji.
3. Sprawdź, czy wszystkie spusty w instalacji są zamknięte i czy nie występują przecieki.
 - 3a. Sprawdź, czy instalacja została rozhermetyzowana. Manometry powinny wskazywać brak ciśnienia.

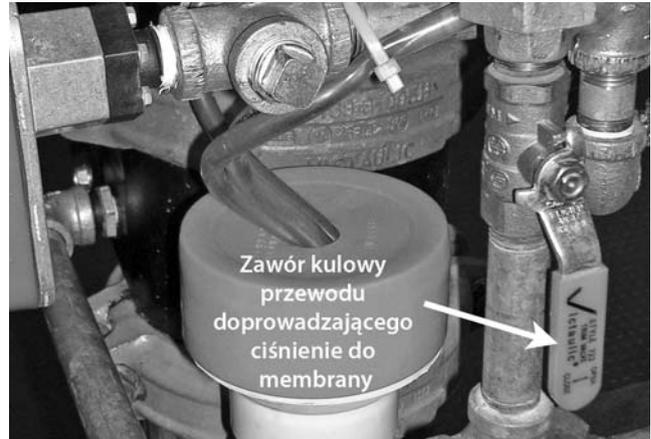

4. Otwórz zawór kulowy przewodu doprowadzającego ciśnienie do membrany.

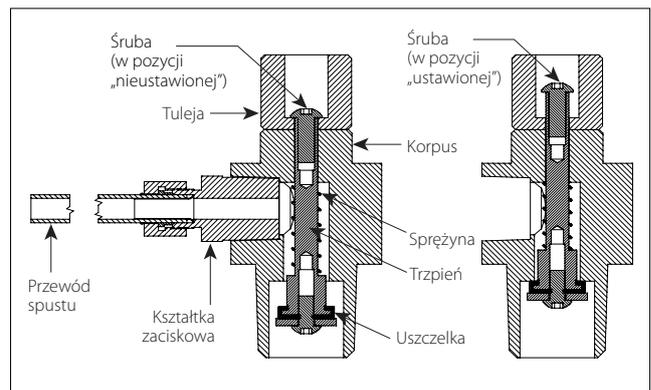
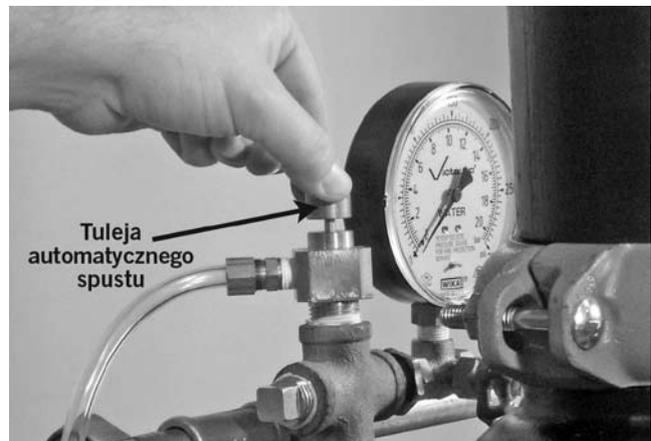

5. Sprawdź, czy z automatycznego spustu nieprzerwanie płynie woda. Podnieś tuleję automatycznego spustu.
 - 5a. **INSTALACJE ZE ZWALNIANIEM PNEUMATYCZNYM (SUCHY PILOT):** Sprawdź, czy po otwarciu zaworu kulowego przewodu doprowadzającego ciśnienie do membrany i podniesieniu tulei automatycznego spustu woda przepływa przez siłownik wyzwalany niskim ciśnieniem z serii 776.

Zawór wzbudający FireLock NXT™

SERIA 769



6. Zamknij zawór kulowy przewodu doprowadzającego ciśnienie do membrany.
- 6a. **INSTALACJE ZE ZWALNIANIEM ELEKTRYCZNYM:** Sprawdź, czy zawór elektromagnetyczny jest zamknięty.



7. Sprawdź, czy zawór kulowy kontrolno-alarmowy jest zamknięty.



8. **INSTALACJE ZE ZWALNIANIEM PNEUMATYCZNYM (SUCHY PILOT):** Włącz sprężarkę lub otwórz zawór kulowy szybkiego napełnienia zespołu ATMA, aby wypełnić obwód kontrolny (suchy pilot) zwalniania (zawór szybkiego napełnienia został pokazany powyżej). Napełnij obwód kontrolny zwalniania (suchy pilot) powietrzem do ciśnienia minimum 13 psi/90 kPa. Więcej informacji można znaleźć w sekcji „Wymagania dotyczące powietrza zasilającego”.

- 8a. **INSTALACJE ZE ZWALNIANIEM PNEUMATYCZNYM (SUCHY PILOT):** Sprawdź, czy obwód kontrolny zwalniania (suchy pilot) napełnia się powietrzem, obserwując manometry wskazujące ciśnienie powietrza. Jeśli manometry nie wskazują wzrostu ciśnienia powietrza, oznacza to, że instalacja jest nieszczelna lub jakiś przewód jest otwarty. Usuń nieszczelności i ponownie wykonaj procedury przygotowawcze.
- 8b. **INSTALACJE ZE ZWALNIANIEM PNEUMATYCZNYM (SUCHY PILOT):** Sprawdź, czy z automatycznego odpowietrznika siłownika wyzwalanego niskim ciśnieniem z serii 776 nie wypływa woda. Jeśli woda wypływa z automatycznego odpowietrznika, nie przerywaj przepływu powietrza przez instalację w celu usunięcia wilgoci z górnej komory siłownika wyzwalanego niskim ciśnieniem z serii 776.

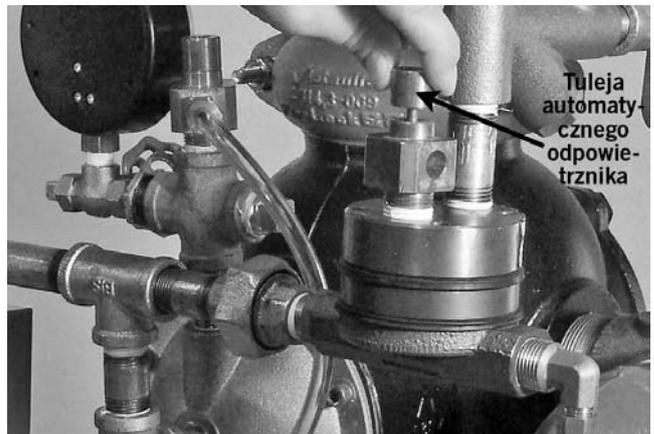

9. **INSTALACJE ZE ZWALNIANIEM PNEUMATYCZNYM (SUCHY PILOT):** Gdy ciśnienie w instalacji osiągnie poziom około 10 psi/69 kPa i nie będzie już uwalniana wilgoć z automatycznego odpowietrznika, podnieś tuleję automatycznego odpowietrznika siłownika wyzwalanego niskim ciśnieniem z serii 776. **UWAGA:** Śruba automatycznego odpowietrznika powinna być uszczelniona i pozostawać w położeniu ustawienia („GÓRNYM”).

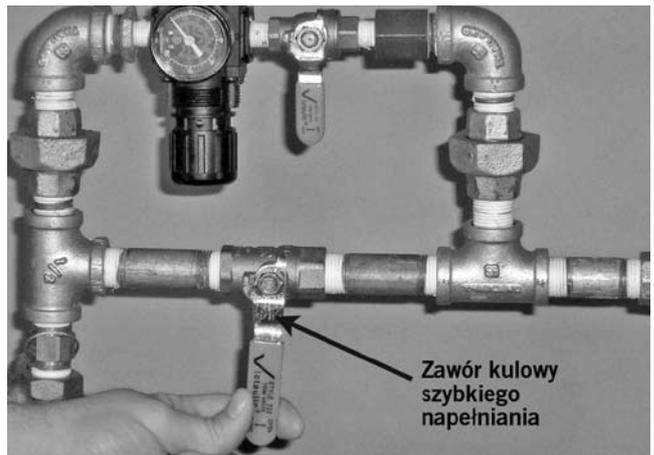

10. **INSTALACJE ZE ZWALNIANIEM PNEUMATYCZNYM (SUCHY PILOT):** Po osiągnięciu ustalonego poziomu ciśnienia powietrza zamknij zawór kulowy szybkiego napełnienia w zespole AMTA.

Zawór wzbudzający FireLock NXT™

SERIA 769



11. **INSTALACJE ZE ZWALNIANIEM PNEUMATYCZNYM (SUCHY PILOT):** Otwórz zawór kulowy wolnego napełniania w zespole AMTA.



12. Otwórz zawór kulowy przewodu doprowadzającego ciśnienie do membrany. Niech woda przepływa przez rurę automatycznego spustu.
12a. **INSTALACJE ZE ZWALNIANIEM ELEKTRYCZNYM:** Sprawdź, czy woda nie przepływa przez zawór elektromagnetyczny.



13. Otwórz ręczny ostrzegacz pożarowy (ang. pull station), aby wypuścić całe obecne powietrze.



14. Zamknij ręczny ostrzegacz pożarowy.

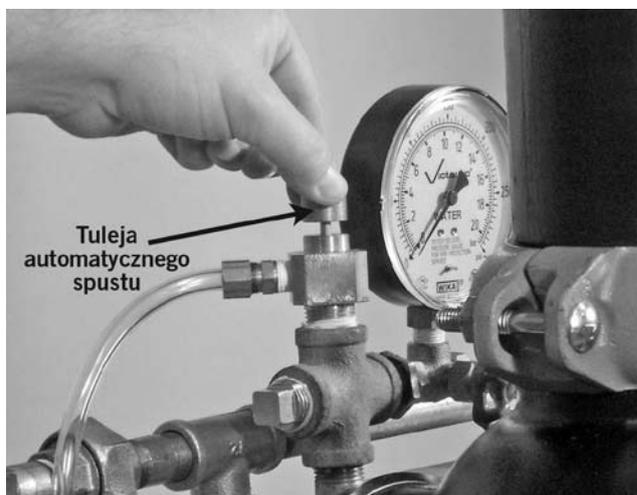

15. Podnieś tuleję automatycznego spustu, aż śruby znajdzie się w położeniu ustawienia („GÓRNYM”). Sprawdź, czy manometr na przewodzie doprowadzającym ciśnienie do membrany wskazuje ciśnienie.



16. Jeśli przewód doprowadzający ciśnienie do membrany będzie znajdował się pod ciśnieniem, zamknij tymczasowo zawór kulowy tego przewodu. Sprawdź, czy przewód doprowadzający ciśnienie do membrany utrzymuje ciśnienie, obserwując manometr na tym przewodzie.

Zawór wzbudzający FireLock NXT™

SERIA 769

- 16a. Jeśli na przewodzie doprowadzającym ciśnienie do membrany występuje spadek ciśnienia, membranę należy wymienić i/ lub usunąć nieszczelności w przewodzie. Więcej informacji można znaleźć w sekcji „Wymontowywanie i wymiana zespołu membrany”.

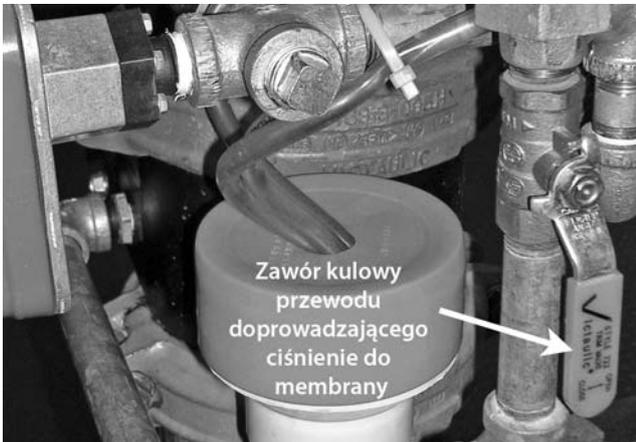

- 16b. Jeśli na przewodzie doprowadzającym ciśnienie do membrany nie ma spadku ciśnienia, otwórz ponownie zawór kulowy przewodu i wykonaj następny krok.

17. **INSTALACJE ZE ZWALNIANIEM PNEUMATYCZNYM (SUCHY PILOT):** Obserwuj ciśnienie powietrza w instalacji przez 24 godziny, aby sprawdzić integralność instalacji. Jeśli w instalacji obniży się ciśnienie powietrza, znajdź i usuń wszystkie nieszczelności. **UWAGA:** Przepisy normy NFPA wymagają, aby obniżenie ciśnienia na skutek nieszczelności było mniejsze niż 2 psi/14 kPa w ciągu 24 godzin.



18. Otwórz zawór głównego spustu zasilania wodą.

⚠ UWAGA

- Podczas otwierania głównego zaworu sterującego zasilania wodą należy przestrzegać wszelkich środków ostrożności, ponieważ woda będzie płynąć ze wszystkich otwartych zaworów w instalacji.

Niezastosowanie się do tej instrukcji może spowodować zniszczenie mienia.

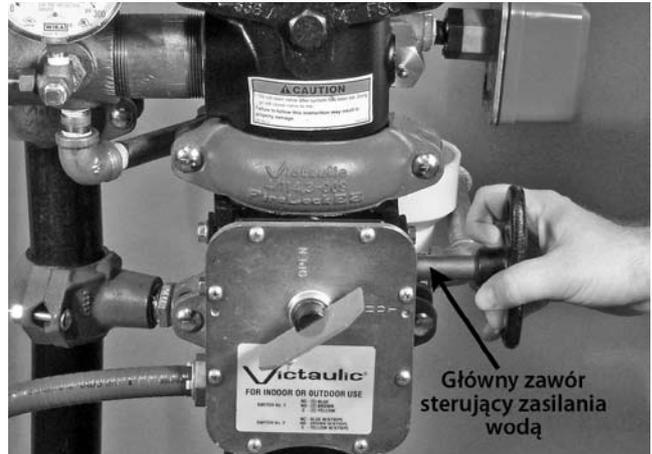

19. Otwórz powoli główny zawór sterujący zasilania wodą, aż woda będzie nieprzerwanie wypływać z otwartego zaworu głównego spustu zasilania wodą.

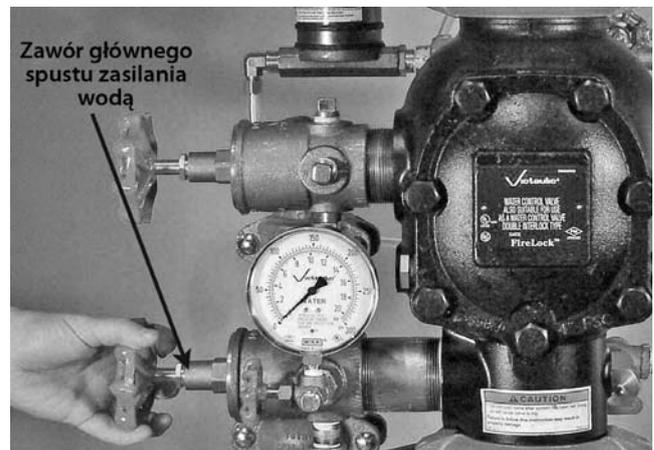

20. Zamknij zawór głównego spustu zasilania wodą, gdy woda będzie wypływać ciągłym strumieniem.

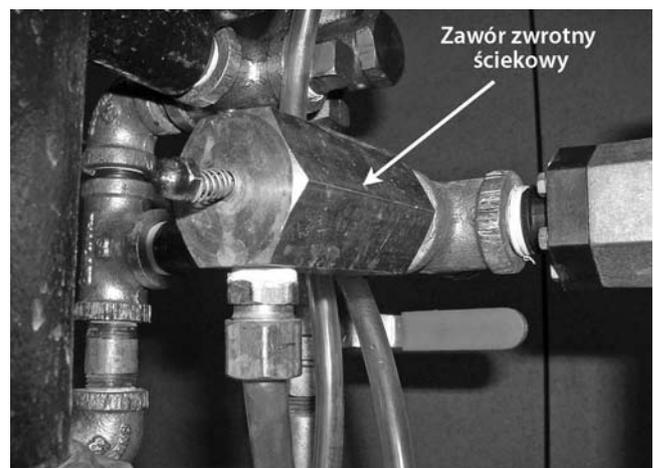

21. Sprawdź, czy nie ma przecieków z komory pośredniej zaworu. Z zaworu zwrotnego ściekowego w przewodzie alarmowym nie może uchodzić woda ani powietrze.

Zawór wzbudzający FireLock NXT™

SERIA 769

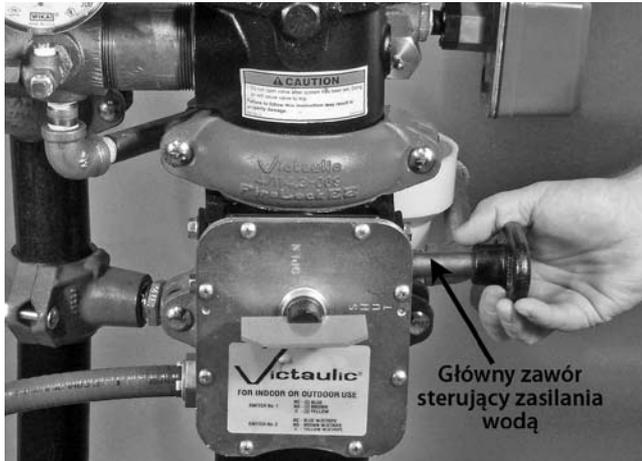

22. Jeśli z zaworu zwrotnego ściekowego wypływa woda, zamknij główny zawór sterujący zasilania wodą i ponownie rozpocznij procedurę od punktu 1. Więcej informacji można znaleźć w sekcji „Rozwiązywanie problemów”.



23. Otwórz całkowicie główny zawór sterujący zasilania wodą.

24. Zapisz ciśnienie powietrza w instalacji (w przypadku zwalniania pneumatycznego [suchy pilot]) i wody zasilającej.
25. Sprawdź, czy wszystkie zawory znajdują się w swoich normalnych położeniach roboczych (patrz tabela poniżej).

Zawór	Normalne położenie robocze
Zawór kulowy przewodu doprowadzającego ciśnienie do membrany	Otwarty
Kulowy zawór testu alarmu	Zamknięty
Główny zawór sterujący zasilania wodą	Otwarty
Zawór głównego spustu zasilania wodą	Zamknięty
Zawór głównego spustu instalacji	Zamknięty
Kulowy zawór przewodu alarmowego (tylko wyposażenie VdS)	Otwarty
Zawór odcinający mokrej turbiny alarmowej (tylko wyposażenie VdS)	Otwarty

26. Powiadom odpowiednie lokalne władze, służby zdalnego monitorowania i wszystkie inne osoby na danym obszarze, że instalacja już działa.

CO TYDZIEŃ, GDY ZAWÓR JEST RESETOWANY PO WYKONANIU TESTU WYZWOLENIA (LUB PO KAŻDYM WYZWOLENIU INSTALACJI):

Należy częściowo otworzyć, a następnie zamknąć zawór spustu dolnej części korpusu i wszystkie zawory spustowe umieszczone nisko położonych częściach instalacji, aby spuścić wodę, która może być obecna w kolumnie. Procedurę należy kontynuować, aż zostanie spuszczone cała woda.

Zawór wzbudzający FireLock NXT™

SERIA 769

KONTROLA ZEWNĘTRZNA

⚠ OSTRZEŻENIE

- Za utrzymanie instalacji przeciwpożarowej w dobrym stanie odpowiada właściciel budynku lub jego Pełnomocnik.
- Aby zapewnić prawidłowe działanie instalacji, zawory muszą być kontrolowane zgodnie z aktualnymi wymaganiami normy NFPA-25 lub zgodnie z lokalnie obowiązującymi przepisami (zależnie od tego, które z nich są bardziej restrykcyjne). Zawsze należy zapoznać się z instrukcjami dotyczącymi dodatkowych wymagań kontroli i testowania w tym dokumencie.
- Częstotliwość kontrol należy zwiększyć w przypadku zanieczyszczonej, korozyjnej lub powodującej osadzanie kamienia wody zasilającej oraz w przypadku środowisk korozyjnych.
- Przed przystąpieniem do montażu, demontażu, regulacji lub konserwacji produktów firmy Victaulic należy rozhermetyzować i spuścić czynnik z instalacji rurowej.

Niezastosowanie się do tych instrukcji może być przyczyną uszkodzenia instalacji i spowodować śmierć, poważne obrażenia ciała i zniszczenie mienia.

UWAGA

- Wszelkie czynności wymagające wyłączenia zaworu z eksploatacji mogą spowodować brak ochrony przeciwpożarowej.
- W obszarach, na których będzie brak ochrony przeciwpożarowej, należy rozważyć wprowadzenie patroli.
- Przed przystąpieniem do naprawy bądź testowania instalacji należy powiadomić odpowiednie władze lokalne.

KONTROLA TYGODNIOWA

1. Co tydzień przeprowadź kontrolę wzrokową zaworu i wyposażenia.
UWAGA: Jeśli zawór wzbudzający jest wyposażony w alarm niskiego ciśnienia, kontrola przeprowadzana co miesiąc może okazać się wystarczająca. Skontaktuj się z lokalnymi władzami, aby zapoznać się ze szczegółowymi wymaganiami w tym zakresie.

KONTROLA MIESIĘCZNA

1. Zapisz ciśnienie powietrza w instalacji i ciśnienie wody zasilającej. Sprawdź, czy ciśnienie wody zasilającej znajduje się w normalnym zakresie ciśnienia obserwowanego w tym miejscu. Znaczny spadek ciśnienia wody zasilającej może wskazywać na niekorzystne warunki zasilania. Sprawdź, czy utrzymywany jest prawidłowy stosunek ciśnienia wody do ciśnienia powietrza.

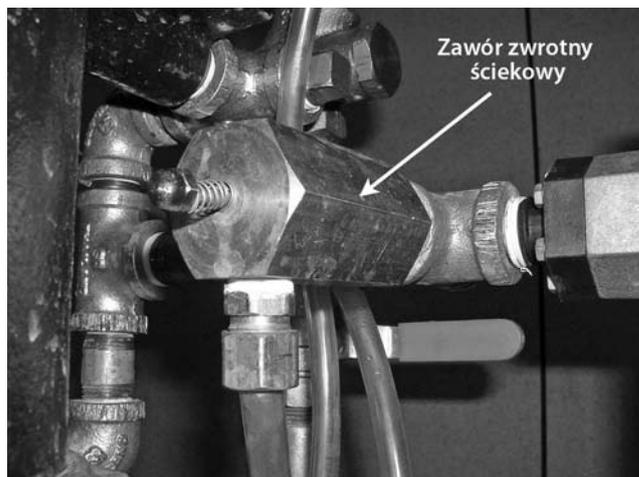

2. Sprawdź, czy nie ma przecieków z komory pośredniej zaworu. Z zaworu zwrotnego ściekowego w przewodzie alarmowym nie może uchodzić woda ani powietrze.
3. Sprawdź zawór i wyposażenie pod kątem uszkodzeń mechanicznych i korozji. Wymień wszelkie uszkodzone lub skorodowane części.
4. Sprawdź, czy zawór wzbudzający i wyposażenie są zamontowane w miejscu, które nie jest narażone na temperatury zamarzania.
5. Sprawdź, czy wszystkie zawory znajdują się w swoich normalnych położeniach roboczych (patrz tabela poniżej).

Zawór	Normalne położenie robocze
Zawór kulowy przewodu doprowadzającego ciśnienie do membrany	Otwarty
Kulowy zawór testu alarmu	Zamknięty
Główny zawór sterujący zasilania wodą	Otwarty
Zawór głównego spustu zasilania wodą	Zamknięty
Zawór głównego spustu instalacji	Zamknięty
Kulowy zawór przewodu alarmowego (tylko wyposażenie VdS)	Otwarty
Zawór odcinający mokrej turbiny alarmowej (tylko wyposażenie VdS)	Otwarty

Zawór wzbudzający FireLock NXT™

SERIA 769

WYMAGANE TESTY

⚠ OSTRZEŻENIE

- Za utrzymanie instalacji przeciwpożarowej w dobrym stanie odpowiada właściciel budynku lub jego Pełnomocnik.
- Aby zapewnić prawidłowe działanie instalacji, zawory muszą być kontrolowane zgodnie z aktualnymi wymaganiami normy NFPA-25 lub zgodnie z lokalnie obowiązującymi przepisami (zależnie od tego, które z nich są bardziej restrykcyjne). Zawsze należy zapoznać się z instrukcjami dotyczącymi dodatkowych wymagań kontroli i testowania w tym dokumencie.
- Częstotliwość kontrolinależy zwiększyć w przypadku zanieczyszczonej, korozyjnej lub powodującej osadzanie kamienia wody zasilającej oraz w przypadku środowisk korozyjnych.
- Przed przystąpieniem do montażu, demontażu, regulacji lub konserwacji produktów firmy Victaulic należy rozhermetyzować i spuścić czynnik z instalacji rurowej.

Niezastosowanie się do tych instrukcji może być przyczyną uszkodzenia instalacji i spowodować śmierć, poważne obrażenia ciała i zniszczenie mienia.

UWAGA

- Wszelkie czynności wymagające wyłączenia zaworu z eksploatacji mogą spowodować brak ochrony przeciwpożarowej.
- W obszarach, na których będzie brak ochrony przeciwpożarowej, należy rozważyć wprowadzenie patroli.
- Przed przystąpieniem do naprawy bądź testowania instalacji należy powiadomić odpowiednie władze lokalne.

TEST GŁÓWNEGO SPUSTU

Test głównego spustu należy przeprowadzać z częstotliwością wymaganą przez aktualną normę NFPA-25. Lokalne władze mogą wymagać przeprowadzania tych testów z większą częstotliwością. Należy sprawdzić te wymagania, kontaktując się z lokalnymi władzami na danym terenie.

1. Powiadom odpowiednie lokalne władze, służby zdalnego monitorowania i wszystkie inne osoby na danym obszarze, że zostanie przeprowadzony test głównego spustu.
2. Sprawdź, czy dostępny jest odpowiedni drenaż.
3. Zapisz ciśnienie wody zasilającej i ciśnienie powietrza w instalacji.

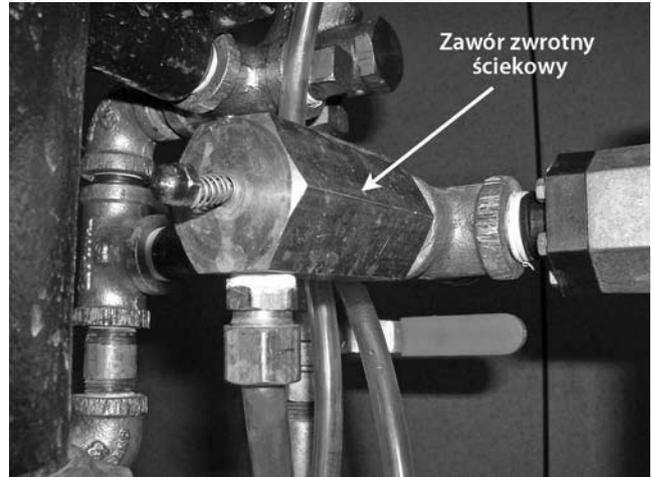

4. Sprawdź, czy nie ma przecieków z komory pośredniej zaworu. Z zaworu zwrotnego ściekowego w przewodzie alarmowym nie może uchodzić woda ani powietrze.
5. **INSTALACJE ZE ZWALNIANIEM PNEUMATYCZNYM (SUCHY PILOT):** Sprawdź, czy w instalacji jest prawidłowe ciśnienie powietrza w stosunku do ciśnienia lokalnego źródła wody.

⚠ UWAGA

- Należy uważać, aby uniknąć przypadkowego otwarcia zaworu głównego spustu. Otwarcie zaworu głównego spustu spowoduje zadziałanie zaworu i zniszczenie mienia.



6. Otwórz całkowicie zawór głównego spustu zasilania wodą, aby wypłukać wszelkie zanieczyszczenia z obwodu wody zasilającej.
7. Gdy zawór głównego spustu zasilania wodą jest całkowicie otwarty, zapisz ciśnienie wody zasilającej (z manometru zasilania wodą) jako ciśnienie szczątkowe.

Zawór wzbudzający FireLock NXT™

SERIA 769



8. Zamknij powoli zawór głównego spustu zasilania wodą.
9. Zapisz ciśnienie wody ustalone po zamknięciu zaworu głównego spustu wody zasilania.
10. Porównaj odczyty ciśnienia szczątkowego dokonane przed chwilą oraz podczas poprzednich testów głównego spustu. Jeśli występuje pogorszenie szczątkowego ciśnienia wody zasilającej, należy przywrócić prawidłowe ciśnienie wody zasilającej.
11. Sprawdź, czy wszystkie zawory znajdują się w swoich normalnych położeniach roboczych (patrz tabela poniżej).

Zawór	Normalne położenie robocze
Zawór kulowy przewodu doprowadzającego ciśnienie do membrany	Otwarty
Kulowy zawór testu alarmu	Zamknięty
Główny zawór sterujący zasilania wodą	Otwarty
Zawór głównego spustu zasilania wodą	Zamknięty
Zawór głównego spustu instalacji	Zamknięty
Kulowy zawór przewodu alarmowego (tylko wyposażenie VdS)	Otwarty
Zawór odcinający mokrej turbiny alarmowej (tylko wyposażenie VdS)	Otwarty

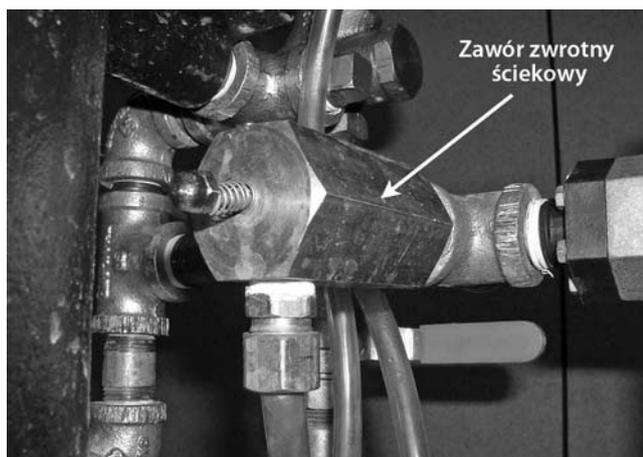

12. Sprawdź, czy nie ma przecieków z komory pośredniej zaworu. Z zaworu zwrotnego ściekowego w przewodzie alarmowym nie może uchodzić woda ani powietrze.
13. Powiadom odpowiednie lokalne władze, służby zdalnego monitorowania i wszystkie inne osoby na danym obszarze, że zawór został z powrotem oddany do użytku.
14. Przedstaw wyniki testu lokalnym władzom, jeśli jest to wymagane.

TEST ALARMU PRZEPIŁYWU WODY

Test alarmu przepływu wody należy przeprowadzać z częstotliwością wymaganą przez aktualną normę NFPA-25. Lokalne władze mogą wymagać przeprowadzania tych testów z większą częstotliwością. Należy sprawdzić te wymagania, kontaktując się z lokalnymi władzami na danym terenie.

1. Powiadom odpowiednie lokalne władze, służby zdalnego monitorowania i wszystkie inne osoby na danym obszarze, że zostanie przeprowadzony test alarmu przepływu wody.

UWAGA

- Należy uważać, aby uniknąć przypadkowego otwarcia zaworu głównego spustu.

Otwarcie zaworu głównego spustu spowoduje zadziałanie zaworu i zniszczenie mienia.



2. Otwórz całkowicie zawór głównego spustu zasilania wodą, aby wypłukać wszelkie zanieczyszczenia z obwodu wody zasilającej.



3. Zamknij zawór głównego spustu zasilania wodą.
4. Tylko wyposażenie VdS: Zamknij kulowy zawór przewodu alarmowego.

Zawór wzbudzający FireLock NXT™

SERIA 769



5. Otwórz kulowy zawór testu alarmu. Sprawdź, czy alarmy mechaniczne i elektryczne włączają się oraz czy sygnały alarmowe są odbierane na stanowiskach zdalnego monitorowania (jeśli takie są wykorzystywane).



6. Po sprawdzeniu prawidłowego działania wszystkich alarmów zamknij kulowy zawór testu alarmu.
7. Tylko wyposażenie VdS: Otwórz kulowy zawór przewodu alarmowego.

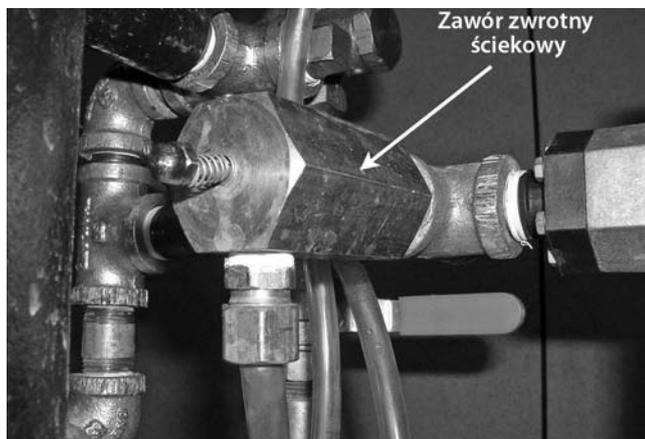

8. Naciśnij trzpień zaworu zwrotnego ściekowego, aby sprawdzić, że w przewodzie alarmowym nie ma ciśnienia.

9. Sprawdź, czy wszystkie alarmy zakończyły sygnalizację dźwiękową, czy z przewodu alarmowego został prawidłowo spuszczone woda oraz czy alarmy na stanowiskach zdalnego monitorowania zostały prawidłowo zresetowane.
10. Sprawdź, czy nie ma przecieków z komory pośredniej zaworu. Z zaworu zwrotnego ściekowego w przewodzie alarmowym nie może uchodzić woda ani powietrze.
11. Powiadom odpowiednie lokalne władze, służby zdalnego monitorowania i wszystkie inne osoby na danym obszarze, że zawór został z powrotem oddany do użytku.
12. Przedstaw wyniki testu lokalnym władzom, jeśli jest to wymagane.

Zawór wzbudzający FireLock NXT™

SERIA 769

TESTY ALARMÓW POZIOMU WODY I NISKIEGO CIŚNIENIA POWIETRZA

Testy alarmów poziomu wody i niskiego ciśnienia powietrza należy przeprowadzać z częstotliwością wymaganą przez aktualną normę NFPA-25. Lokalne władze mogą wymagać przeprowadzania tych testów z większą częstotliwością. Należy sprawdzić te wymagania, kontaktując się z lokalnymi władzami na danym terenie.

1. Powiadom odpowiednie lokalne władze, służby zdalnego monitorowania i wszystkie inne osoby na danym obszarze, że zostaną przeprowadzone testy alarmów poziomu wody i niskiego ciśnienia powietrza.



2. Jeśli akcelerator z serii 746-LPA do instalacji suchych jest zamontowany, zamknij odcinający zawór kulowy przed akceleratorem.



3. Otwórz całkowicie zawór głównego spustu zasilania wodą, aby wypłukać wszelkie zanieczyszczenia z obwodu wody zasilającej.

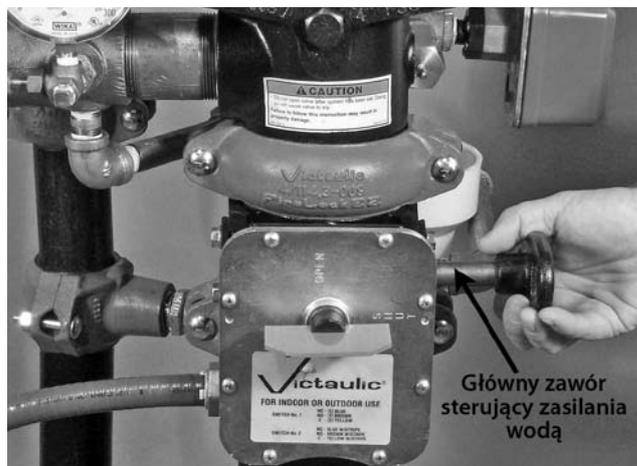

4. Zamknij główny zawór sterujący zasilaniem wodą.

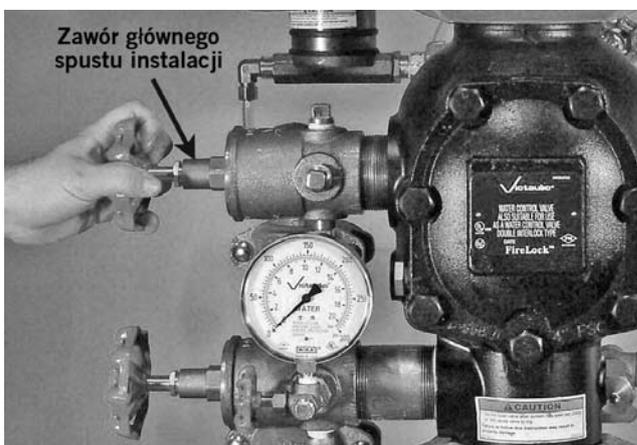

5. Powoli otwórz częściowo zawór głównego spustu instalacji. Sprawdź, czy ze spustu nie płynie woda. **UWAGA:** Jeśli woda wypływa ze spustu, instalacja mogła nie zostać prawidłowo odwodniona. W takim przypadku wykonaj wszystkie kroki z sekcji „Oddawanie instalacji do użytku”.
6. **INSTALACJE ZE ZWALNIANIEM PNEUMATYCZNYM (SUCHY PILOT):** Zapisz ciśnienie powietrza w instalacji, przy którym włącza się alarm niskiego ciśnienia powietrza.

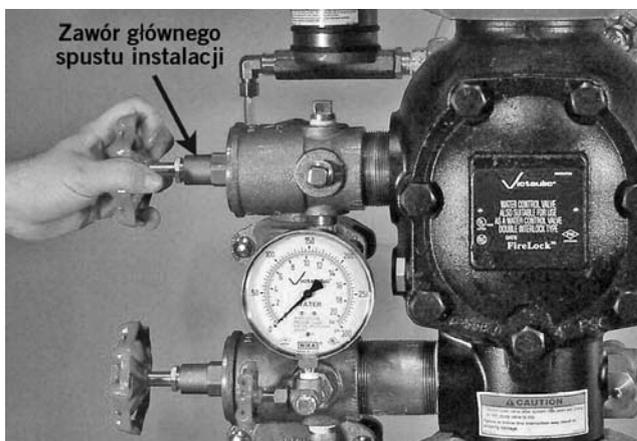

7. Zamknij zawór głównego spustu instalacji.

Zawór wzbudzający FireLock NXT™

SERIA 769

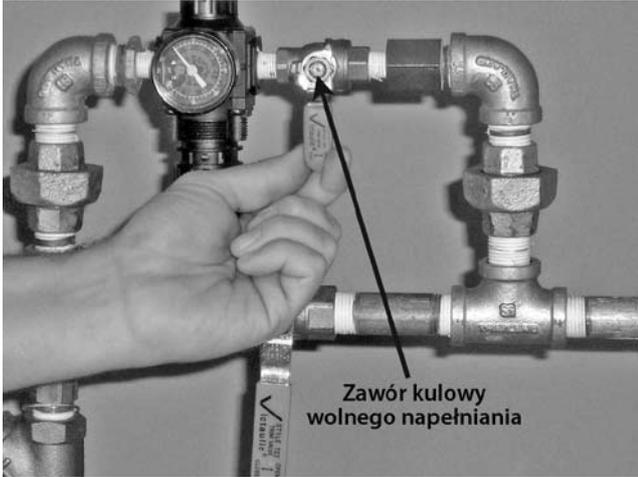

8. **INSTALACJE ZE ZWALNIANIEM PNEUMATYCZNYM (SUCHY PILOT):** Zamknij zawór kulowy wolnego napełniania w zespole AMTA.

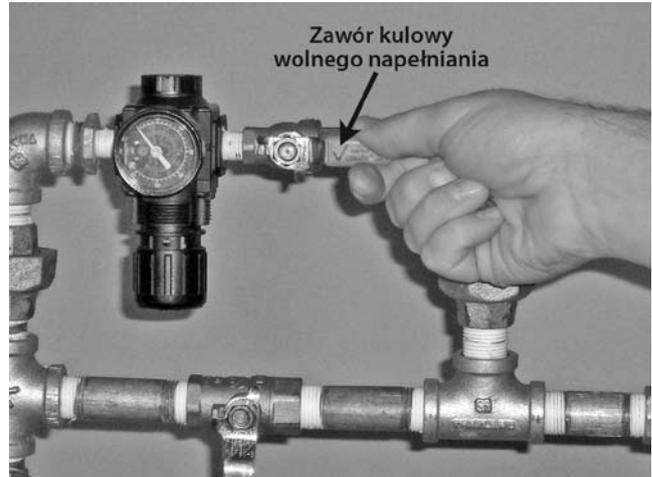

11. **INSTALACJE ZE ZWALNIANIEM PNEUMATYCZNYM (SUCHY PILOT):** Otwórz zawór kulowy wolnego napełniania w zespole AMTA.



9. **INSTALACJE ZE ZWALNIANIEM PNEUMATYCZNYM (SUCHY PILOT):** Otwórz zawór kulowy szybkiego napełniania w zespole AMTA. Przywróć ciśnienie w instalacji do normalnego poziomu.

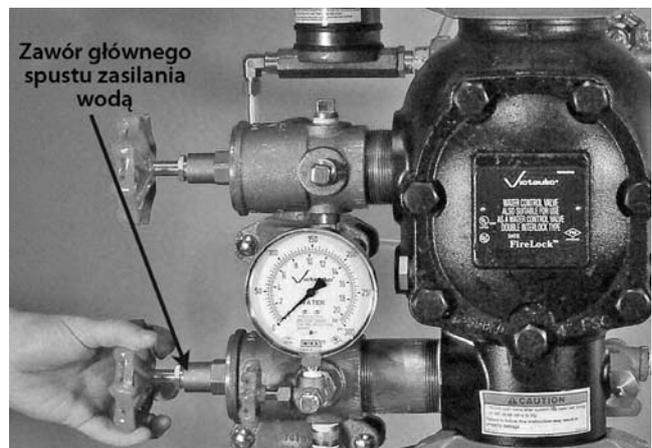

12. Otwórz zawór głównego spustu zasilania wodą.

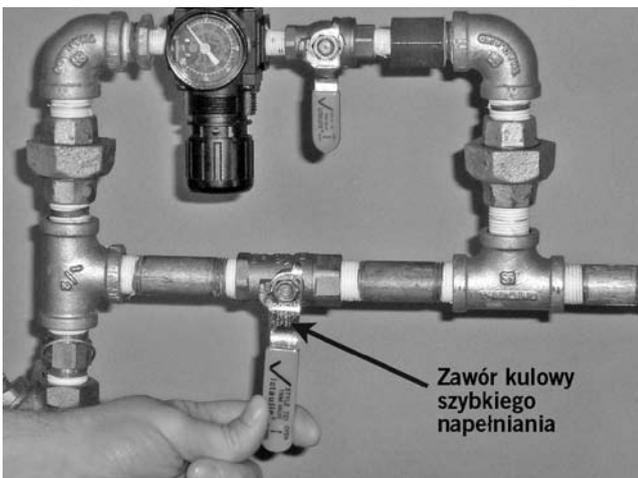

10. **INSTALACJE ZE ZWALNIANIEM PNEUMATYCZNYM (SUCHY PILOT):** Po osiągnięciu normalnego poziomu ciśnienia zamknij zawór kulowy szybkiego napełniania w zespole AMTA.

⚠ UWAGA

- Podczas otwierania głównego zaworu sterującego zasilania wodą należy przestrzegać wszelkich środków ostrożności, ponieważ woda będzie płynąć ze wszystkich otwartych zaworów w instalacji.

Niezastosowanie się do tej instrukcji może spowodować zniszczenie mienia.

Zawór wzbudzający FireLock NXT™

SERIA 769



13. Otwórz powoli główny zawór sterujący zasilania wodą, aż woda będzie nieprzerwanie wypływać z otwartego zaworu głównego spustu zasilania wodą.



14. Zamknij zawór głównego spustu zasilania wodą, gdy woda będzie wypływać ciągłym strumieniem.

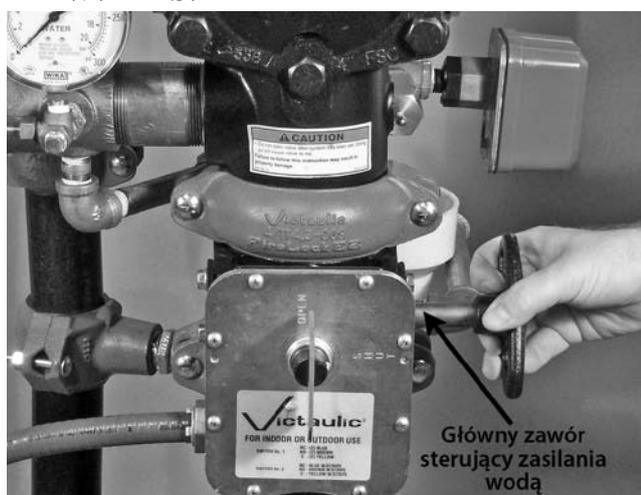

15. Otwórz całkowicie główny zawór sterujący zasilania wodą.

16. Sprawdź, czy wszystkie zawory znajdują się w swoich normalnych położeniach roboczych (patrz tabela poniżej).

Zawór	Normalne położenie robocze
Zawór kulowy przewodu doprowadzającego ciśnienie do membrany	Otwarty
Kulowy zawór testu alarmu	Zamknięty
Główny zawór sterujący zasilania wodą	Otwarty
Zawór głównego spustu zasilania wodą	Zamknięty
Zawór głównego spustu instalacji	Zamknięty
Kulowy zawór przewodu alarmowego (tylko wyposażenie VdS)	Otwarty
Zawór odcinający mokrej turbiny alarmowej (tylko wyposażenie VdS)	Otwarty

17. Powiadom odpowiednie lokalne władze, służby zdalnego monitorowania i wszystkie inne osoby na danym obszarze, że zawór został z powrotem oddany do użytku.
18. Przedstaw wyniki testu lokalnym władzom, jeśli jest to wymagane.

Zawór wzbudzający FireLock NXT™

SERIA 769

WYMAGANE TESTY EKSPLOATACYJNE (WYZWALANIA)

CZĘŚCIOWY TEST EKSPLOATACYJNY (WYZWALANIA)

⚠ OSTRZEŻENIE

- Za utrzymanie instalacji przeciwpożarowej w dobrym stanie odpowiada właściciel budynku lub jego Pełnomocnik.
- Aby zapewnić prawidłowe działanie instalacji, zawory muszą być kontrolowane zgodnie z aktualnymi wymaganiami normy NFPA-25 lub zgodnie z lokalnie obowiązującymi przepisami (zależnie od tego, które z nich są bardziej restrykcyjne). Zawsze należy zapoznać się z instrukcjami dotyczącymi dodatkowych wymagań kontroli i testowania w tym dokumencie.
- Częstotliwość kontrolinależy zwiększyć w przypadku zanieczyszczonej, korozyjnej lub powodującej osadzanie kamienia wody zasilającej oraz w przypadku środowisk korozyjnych.
- Przed przystąpieniem do montażu, demontażu, regulacji lub konserwacji produktów firmy Victaulic należy rozhermetyzować i spuścić czynnik z instalacji rurowej.

Niezastosowanie się do tych instrukcji może być przyczyną uszkodzenia instalacji i spowodować śmierć, poważne obrażenia ciała i zniszczenie mienia.

Częściowe testy eksploatacyjne (wyzwalania) są wymagane w celu sprawdzenia prawidłowego działania zaworu; jednak ten test nie sprawdza działania całej instalacji. Firma Victaulic zaleca przeprowadzanie częściowego testu eksploatacyjnego (wyzwalania) co najmniej raz w roku. **UWAGA:** Częstotliwość przeprowadzania częściowego testu eksploatacyjnego (wyzwalania) należy zwiększyć w przypadku zanieczyszczonej, korozyjnej lub powodującej osadzanie kamienia wody zasilającej oraz w przypadku środowisk korozyjnych. Lokalne władze mogą wymagać przeprowadzania częściowego testu eksploatacyjnego (wyzwalania) z większą częstotliwością. Należy sprawdzić te wymagania, kontaktując się z lokalnymi władzami na danym terenie.

1. Powiadom odpowiednie lokalne władze, służby zdalnego monitorowania i wszystkie inne osoby na danym obszarze, że zostanie przeprowadzony częściowy test eksploatacyjny (wyzwalania).
2. Zapisać ciśnienie wody zasilającej i ciśnienie powietrza w instalacji.

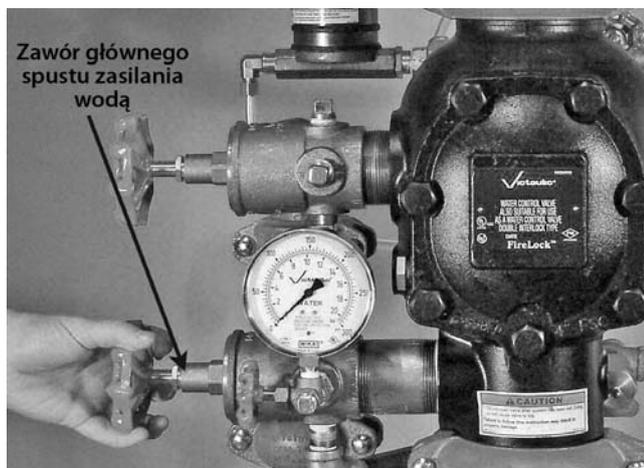

3. Otwórz całkowicie zawór głównego spustu zasilania wodą, aby wypłukać wszelkie zanieczyszczenia z obwodu wody zasilającej.



4. Zamknij główny zawór sterujący zasilania wodą do położenia, w którym dalsze zamykanie nie będzie powodować przepływu przez zawór głównego spustu zasilania wodą.

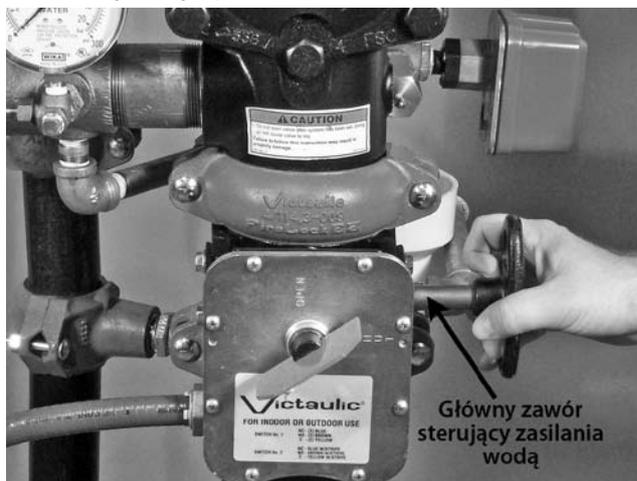

5. Otwórz powoli główny zawór sterujący zasilania wodą, aż niewielka ilość wody będzie wypływać z zaworu głównego spustu zasilania wodą.



6. Zamknij zawór głównego spustu zasilania wodą.

Zawór wzbudzający FireLock NXT™

SERIA 769

7. **Wyzwól zawór za pomocą jednego z następujących sposobów:**
 - a. Podaj napięcie na do cewki zaworu elektromagnetycznego.
 - b. Uwolnij ciśnienie powietrza z przewodu kontrolnego.
 - c. Otwórz ręczny ostrzegacz pożarowy.
8. Sprawdź, czy ciśnienie w przewodzie doprowadzającym ciśnienie do membrany spada do zera oraz czy woda przepływa przez automatyczny spust do kielicha ściekowego.

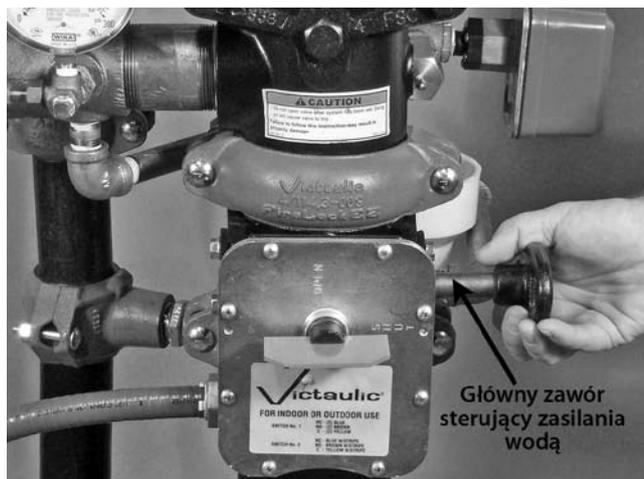

9. Zamknij całkowicie główny zawór sterujący zasilania wodą.

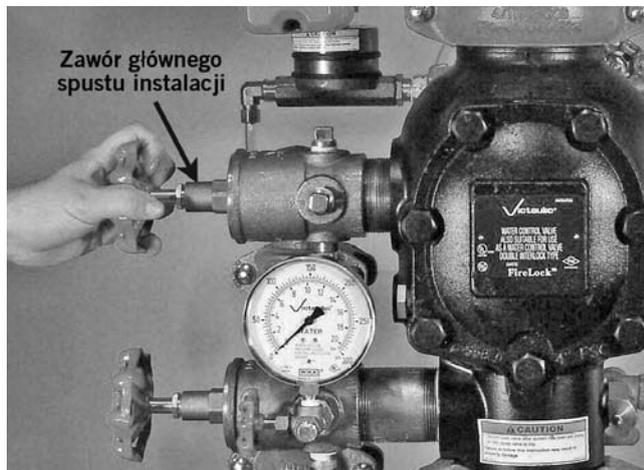

10. Zamknij zawór kontrolny na końcu instalacji (połączenie dla testu inspektora) lub zawór głównego spustu instalacji. **UWAGA:** Zawór głównego spustu został pokazany na rysunku powyżej.
11. **INSTALACJE ZE ZWALNIANIEM PNEUMATYCZNYM (SUCHY PILOT): ODETNIJ ZASILANIE POWIETRZA.**

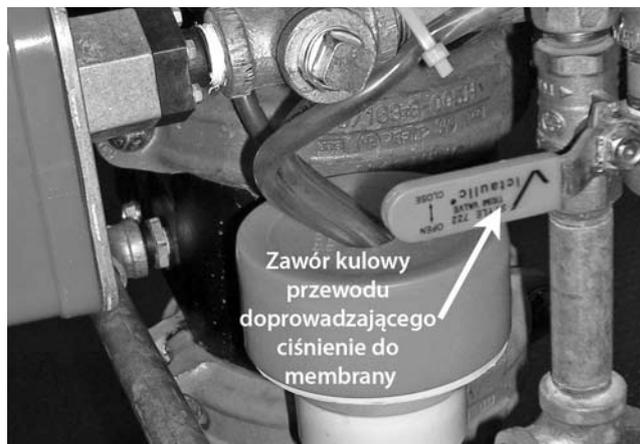

12. Zamknij zawór kulowy przewodu doprowadzającego ciśnienie do membrany.
13. Wykonaj kroki opisane w sekcji „Oddawanie instalacji do użytku”.

Zawór wzbudzający FireLock NXT™

SERIA 769

PEŁNY TEST EKSPLOATACYJNY (WYZWALANIA)

⚠ OSTRZEŻENIE

- Za utrzymanie instalacji przeciwpożarowej w dobrym stanie odpowiada właściciel budynku lub jego Pełnomocnik.
- Aby zapewnić prawidłowe działanie instalacji, zawory muszą być kontrolowane zgodnie z aktualnymi wymaganiami normy NFPA-25 lub zgodnie z lokalnie obowiązującymi przepisami (zależnie od tego, które z nich są bardziej restrykcyjne). Zawsze należy zapoznać się z instrukcjami dotyczącymi dodatkowych wymagań kontroli i testowania w tym dokumencie.
- Częstotliwość kontrolinależy zwiększyć w przypadku zanieczyszczonej, korozyjnej lub powodującej osadzanie kamienia wody zasilającej oraz w przypadku środowisk korozyjnych.
- Przed przystąpieniem do montażu, demontażu, regulacji lub konserwacji produktów firmy Victaulic należy rozhermetyzować i spuścić czynnik z instalacji rurowej.

Niezastosowanie się do tych instrukcji może być przyczyną uszkodzenia instalacji i spowodować śmierć, poważne obrażenia ciała i zniszczenie mienia.

Firma Victaulic zaleca przeprowadzanie pełnego testu eksploatacyjnego (wyzwalania) co najmniej raz na trzy lata. **UWAGA:** Częstotliwość przeprowadzania pełnego testu eksploatacyjnego (wyzwalania) należy zwiększyć w przypadku zanieczyszczonej, korozyjnej lub powodującej osadzanie kamienia wody zasilającej oraz w przypadku środowisk korozyjnych. Ten test umożliwi pełny przepływ wody do instalacji tryskaczowej; z tego względu nie można go przeprowadzać w warunkach zamarzania. Lokalne władze mogą wymagać przeprowadzania pełnego testu eksploatacyjnego (wyzwalania) z większą częstotliwością. Należy sprawdzić te wymagania, kontaktując się z lokalnymi władzami na danym terenie.

1. Powiadom odpowiednie lokalne władze, służby zdalnego monitorowania i wszystkie inne osoby na danym obszarze, że zostanie przeprowadzony pełny test eksploatacyjny (wyzwalania).
2. Zapisz ciśnienie wody zasilającej i ciśnienie powietrza w instalacji.

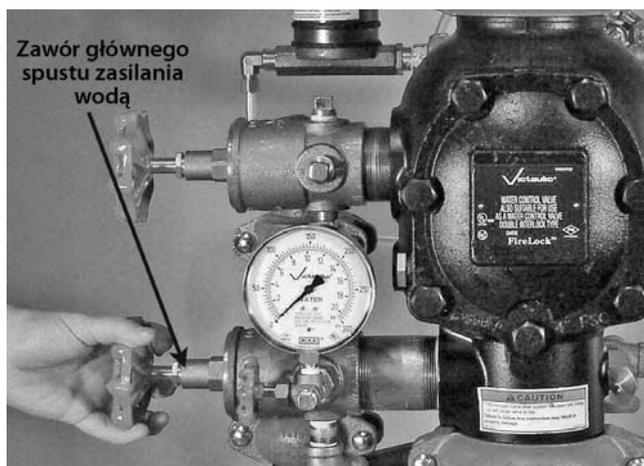

3. Otwórz całkowicie zawór głównego spustu zasilania wodą, aby wypłukać wszelkie zanieczyszczenia z obwodu wody zasilającej.

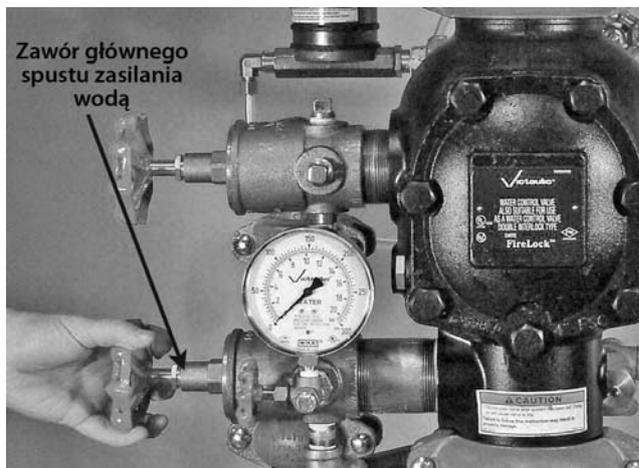

4. Zamknij zawór głównego spustu zasilania wodą.
5. **Wyzwól zawór za pomocą jednego z następujących sposobów:**
 - a. Podaj napięcie na do cewki zaworu elektromagnetycznego.
 - b. Uwolnij ciśnienie powietrza z przewodu kontrolnego.
 - c. Otwórz ręczny ostrzegacz pożarowy.
6. Zapisz następujące wyniki:
 - a. czas od otwarcia zaworu kontrolnego na końcu instalacji (połączenie dla testu inspektora) do zadziałania zaworu wzbudzającego,
 - b. **INSTALACJE ZE ZWALNIANIEM PNEUMATYCZNYM (SUCHY PILOT):** ciśnienie powietrza w instalacji po zadziałaniu zaworu,
 - c. czas od otwarcia zaworu kontrolnego na końcu instalacji (połączenie dla testu inspektora) do momentu wypłynięcia wody przez otwór wylotowy zaworu kontrolnego,
 - d. wszystkie informacje wymagane przez lokalne władze.
7. Sprawdź, czy wszystkie alarmy działają prawidłowo.
8. Kontynuuj przepływ wody, aż stanie się czysta.

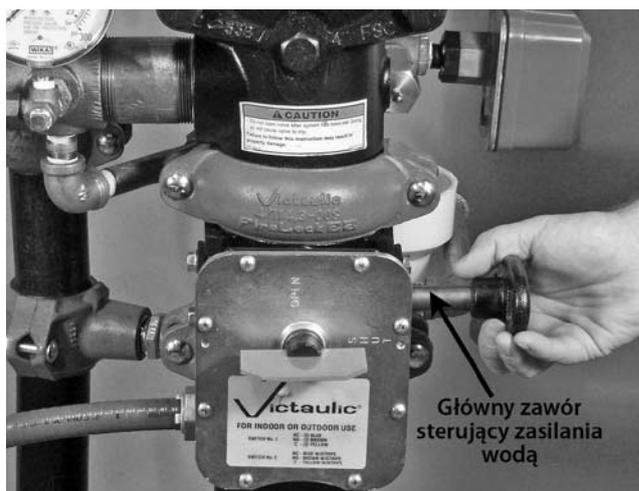

9. Zamknij główny zawór sterujący zasilania wodą.

Zawór wzbudający FireLock NXT™

SERIA 769



10. Zamknij zawór kulowy przewodu doprowadzającego ciśnienie do membrany.
11. **INSTALACJE ZE ZWALNIANIEM PNEUMATYCZNYM (SUCHY PILOT): ODEJMIJ ZASILANIE POWIETRZA.**

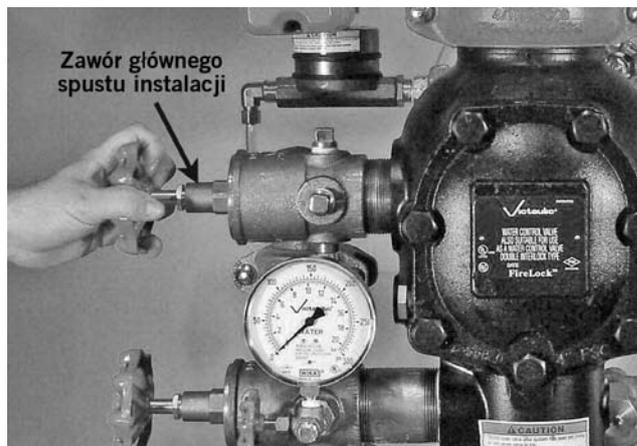

14. Zamknij zawór głównego spustu instalacji.
15. Wykonaj kroki opisane w sekcji „Oddawanie instalacji do użytku”.

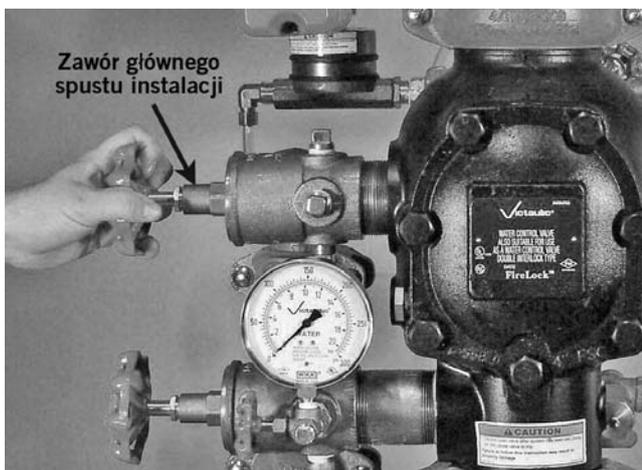

12. Otwórz zawór głównego spustu instalacji, aby spuścić wodę z instalacji.
13. Po całkowitym spuszczeniu wody zamknij zawór kontrolny na końcu instalacji (połączenie dla testu inspektora).

Zawór wzbudzający FireLock NXT™

SERIA 769

WYMAGANA KONTROLA WEWNĘTRZNA

Wewnętrzne elementy należy kontrolować z częstotliwością wymaganą przez aktualną normę NFPA-25. Lokalne władze mogą wymagać przeprowadzania takich kontroli z większą częstotliwością. Należy sprawdzić te wymagania, kontaktując się z lokalnymi władzami na danym terenie.

⚠ OSTRZEŻENIE



- Przed zdjęciem pokrywy z zaworu należy rozhermetyzować i spuścić czynniki z instalacji rurowej.

Niezastosowanie się do tej instrukcji może spowodować poważne obrażenia ciała bądź zniszczenie mienia.

⚠ UWAGA



- Wszelkie czynności wymagające wyłączenia zaworu z eksploatacji mogą spowodować brak ochrony przeciwpożarowej.
- Przed przystąpieniem do naprawy bądź testowania instalacji należy powiadomić odpowiednie władze lokalne.
- W obszarach, na których będzie brak ochrony przeciwpożarowej, należy rozważyć wprowadzenie patroli.

Niezastosowanie się do tych instrukcji może spowodować poważne obrażenia ciała bądź zniszczenie mienia.

1. Powiadom odpowiednie lokalne władze, służby zdalnego monitorowania i wszystkie inne osoby na danym obszarze, że instalacja zostanie wyłączona.

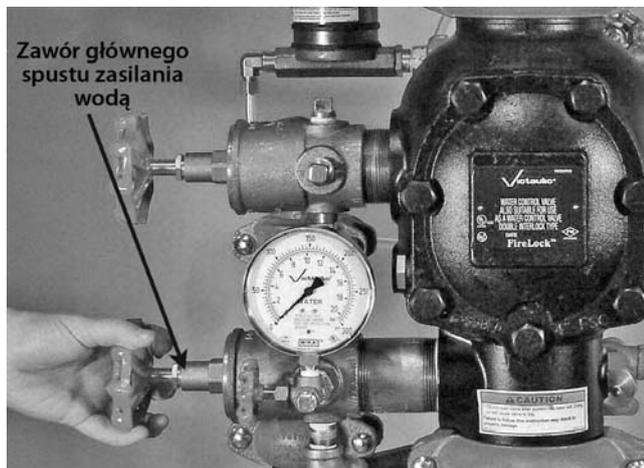

2. Otwórz całkowicie zawór głównego spustu zasilania wodą, aby wypłukać wszelkie zanieczyszczenia z obwodu wody zasilającej.

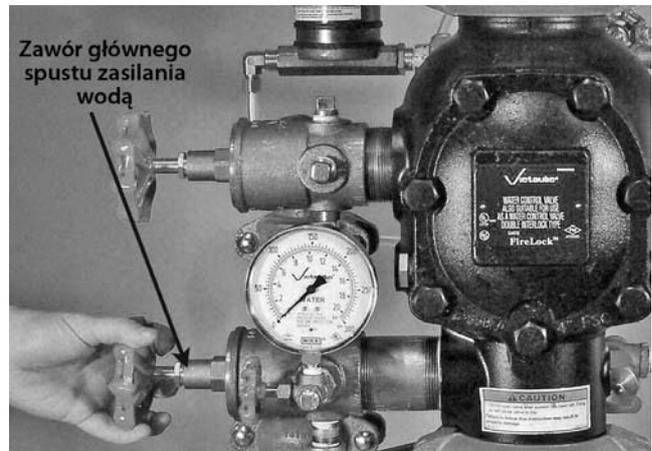

3. Zamknij zawór głównego spustu zasilania wodą.

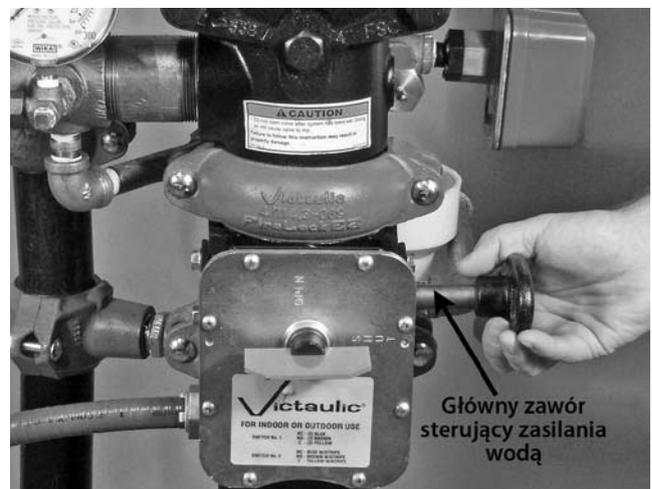

4. Aby wyłączyć instalację, zamknij główny zawór sterujący zasilania wodą.



5. Otwórz zawór głównego spustu zasilania wodą.
6. Sprawdź, czy z zaworu głównego spustu nie płynie woda.

Zawór wzbudzający FireLock NXT™

SERIA 769



7. Zamknij zawór kulowy przewodu doprowadzającego ciśnienie do membrany.

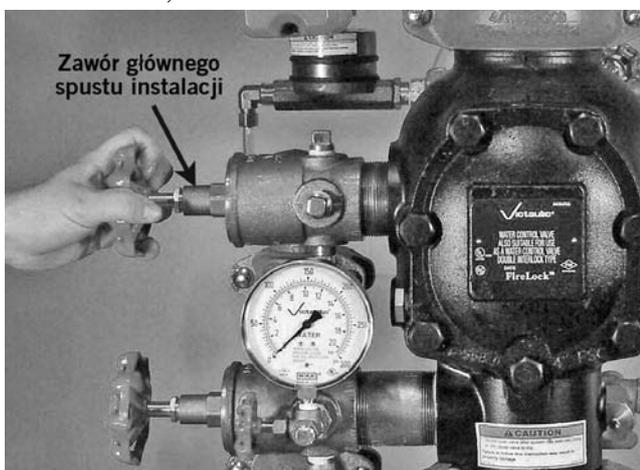

8. Otwórz zawór głównego spustu instalacji, aby spuścić wodę zgromadzoną wodę i uwolnić ciśnienie powietrza z instalacji.

UWAGA: Jeśli instalacja została wyzwolona, otwórz zawór kontrolny na końcu instalacji (połączenie dla testu inspektora) i wszystkie pomocnicze zawory spustowe.

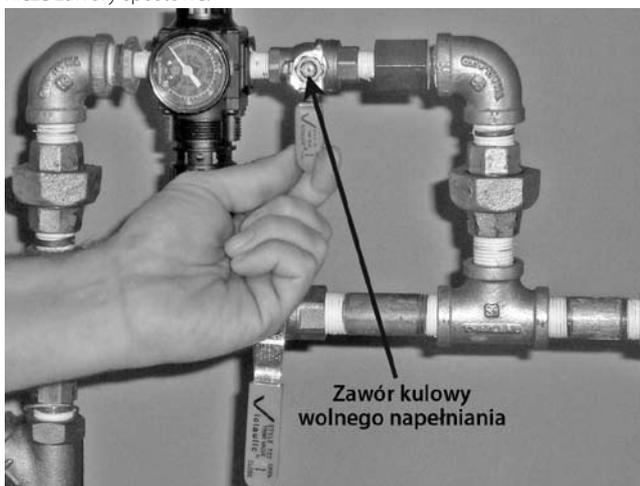

9. **INSTALACJE ZE ZWALNIANIEM PNEUMATYCZNYM (SUCHY PILOT):**
Zamknij zawór kulowy wolnego napełniania w zespole AMTA.

! OSTRZEŻENIE



- Przed odkręceniem śrub pokrywy sprawdź, czy zawór jest rozhermetyzowany i została spuszczone woda.



Jeśli zawór znajduje się pod ciśnieniem, pokrywa może zostać wyrzucona po odkręceniu śrub i spowodować poważne obrażenia ciała bądź zniszczenie mienia.

10. **OTWÓRZ RĘCZNY OSTRZEGACZ POŻAROWY.**



11. Gdy wszystkie ciśnienia zostaną uwolnione, powoli odkręć śruby mocujące pokrywę. **UWAGA:** NIE WYJMŲJ żadnych śrub pokrywy, zanim nie zostaną odkręcone wszystkie śruby.

- 11a. Zdejmij pokrywę wraz ze wszystkimi śrubami i uszczelką pokrywy.

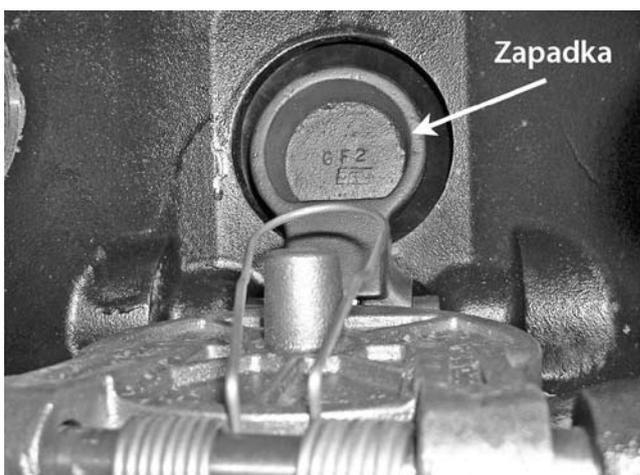

12. Naciśnij ponownie zapadkę (w kierunku membrany).

Zawór wzbudzający FireLock NXT™

SERIA 769

⚠ UWAGA

- **NIE należy używać żadnych rozpuszczalników ani substancji ściernych do lub w pobliżu pierścienia gniazda korpusu zaworu.**

Niezastosowanie się do tej instrukcji może być przyczyną złego uszczelnienia kłapy i spowodować nieprawidłowe działania zaworu oraz przecieki.

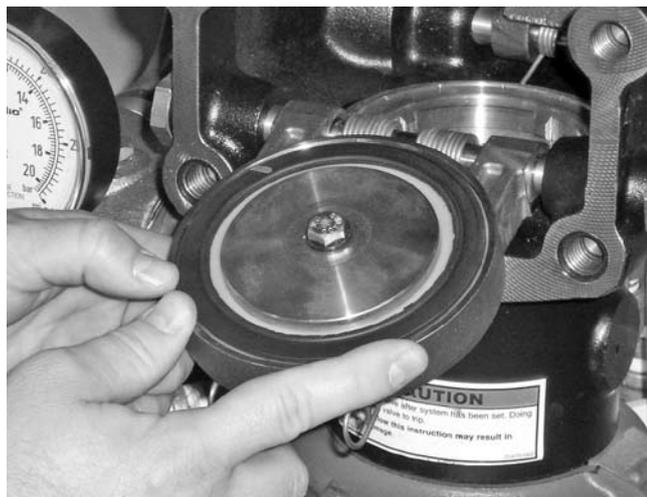

13. Otwórz klapę na zewnątrz unosząc ją z korpusu zaworu. Sprawdź uszczelnienie kłapy i pierścieni ustalający uszczelki. Zetrzyj wszystkie zanieczyszczenia, zabrudzenia i osady mineralne. Wyczyść wszystkie otwory, które znajdują się w pierścieniu gniazda korpusu zaworu.
NIE UŻYWAJ ŻADNYCH ROZPUSZCZALNIKÓW ANI SUBSTANCJI ŚCIERNYCH.
14. Po otwarciu kłapy na zewnątrz korpusu zaworu pociągnij zapadkę do przodu, aby sprawdzić membranę. Jeśli na membranie są widoczne jakiegokolwiek oznaki zużycia lub uszkodzenia, wymień membranę na nową, dostarczoną przez firmę Victaulic. Więcej informacji można znaleźć w sekcji „Wymontowywanie i wymiana zespołu membrany”.



15. Sprawdź, czy kłapa lekko się porusza i nie ma uszkodzeń fizycznych. Wymień wszystkie uszkodzone lub zużyte części, postępując zgodnie z instrukcjami w sekcji „Konservacja”.
16. Zamontuj ponownie pokrywę, postępując zgodnie z instrukcjami w sekcji „Zakładanie pokrywy i uszczelki pokrywy”.
17. Oddaj instalację do ponownego użytku, postępując zgodnie z instrukcjami w sekcji „Oddawanie instalacji do użytku”.

Zawór wzbudający FireLock NXT™

SERIA 769

KONSERWACJA

W niniejszej sekcji zostały przedstawione instrukcje dotyczące sposobów wymontowania i wymiany wewnętrznych części zaworu. Czynności należy wykonywać z uwagą, aby uniknąć uszkodzenia części podczas ich wymontowywania i zakładania.

⚠ OSTRZEŻENIE



- Przed zdjęciem pokrywy z zaworu należy rozhermetyzować i spuścić czynnik z instalacji rurowej.

Niezastosowanie się do tej instrukcji może spowodować poważne obrażenia ciała bądź zniszczenie mienia.

⚠ UWAGA



- Wszelkie czynności wymagające wyłączenia zaworu z eksploatacji mogą spowodować brak ochrony przeciwpożarowej.
- Przed przystąpieniem do naprawy bądź testowania instalacji należy powiadomić odpowiednie władze lokalne.
- W obszarach, na których będzie brak ochrony przeciwpożarowej, należy rozważyć wprowadzenie patroli.

Niezastosowanie się do tych instrukcji może spowodować poważne obrażenia ciała bądź zniszczenie mienia.

ZDEJMOWANIE I WYMIANA USZCZELKI KLAPY

1. Wykonaj czynności z kroków 1–12 w sekcji „Wymagana kontrola wewnętrzna” rozpoczynającej się od strony 30.



2. Wykręć śrubę montażową uszczelki/uszczelnienie śruby z uszczelki kłapy.



3. Zdejmij pierścień ustalający uszczelki

⚠ UWAGA

- **NIE** należy podważać podkładki uszczelki, korzystając ze środkowego otworu.

Niezastosowanie się do tej instrukcji może być przyczyną uszkodzenia podkładki i spowodować złe uszczelnienia kłapy oraz przecieki.

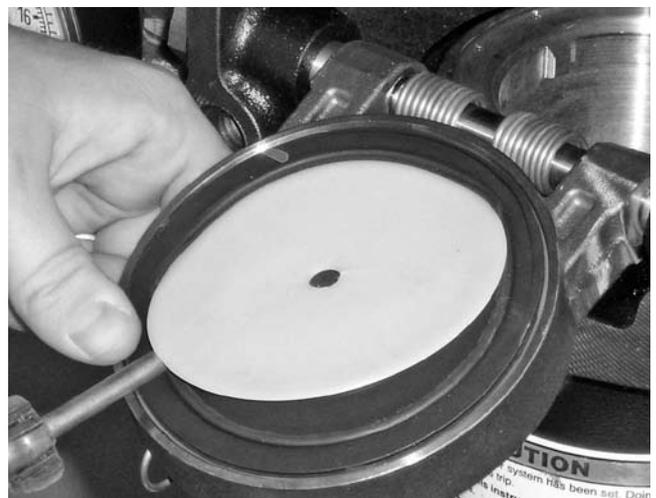

4. Podważ krawędź podkładki uszczelki od wewnątrz uszczelki kłapy, jak pokazano na powyższym rysunku. **NIE PODWAŻAJ PODKŁADKI USZCZELKI PRZEZ ŚRODKOWY OTWÓR.**
5. Zdejmij podkładkę uszczelki z uszczelki kłapy. Wytrzyj do sucha wilgoć znajdującą się pod podkładką uszczelki oraz na uszczelce kłapy.

⚠ UWAGA

- Używaj tylko części zamiennych firmy Victaulic.

Niezastosowanie się do tej instrukcji może być przyczyną nieprawidłowego działania zaworu i spowodować zniszczenie mienia.

Zawór wzbudzający FireLock NXT™

SERIA 769



6. Podważ uszczelkę kłapy wraz z pierścieniem uszczelniającym i wyjmij z kłapy. Sprawdź uszczelkę kłapy. Jeśli uszczelka kłapy jest rozerwana lub zużyta, wymień ją na nową dostarczoną przez firmę Victaulic. Jeśli wymieniasz zespół uszczelki kłapy na nowy, przejdź do kroku 7.



9. Ostrożnie załóż uszczelkę kłapy w kłapie. Sprawdź, czy pierścień uszczelniający zatrzasnął się cały w kłapie.

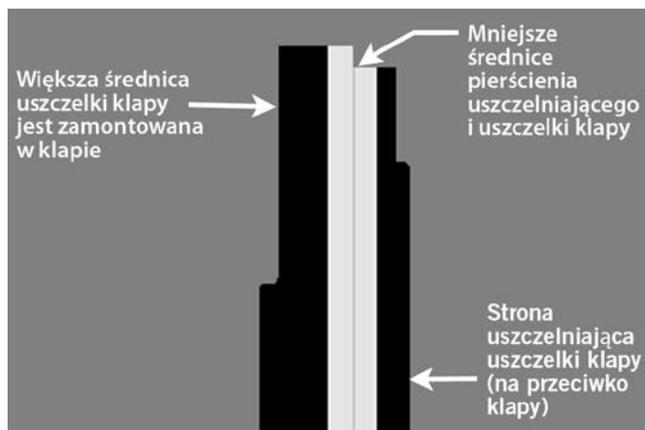

- 6a. **Jeśli zostaną użyte ten sam zespół uszczelki kłapy i pierścień uszczelniający, które zostały zdjęte z uszczelki kłapy w poprzednim kroku:** Ponownie włóż ostrożnie pierścień uszczelniający pod zewnętrzną krawędź uszczelki kłapy. Sprawdź, czy mniejsza średnica pierścienia uszczelniającego jest zwrócona do powierzchni uszczelniającej uszczelki kłapy.



10. Umieść pierścień ustalający uszczelki w podkładce uszczelki kłapy. Przełóż śrubę montażową uszczelki/uszczelnienie śruby przez pierścień ustalający uszczelki i kłapę.

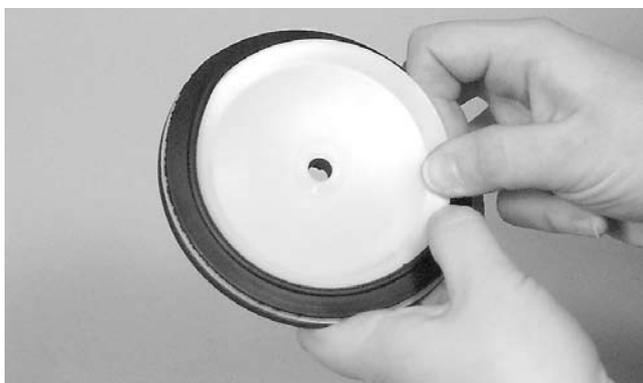

7. Włóż ostrożnie podkładkę uszczelki pod krawędź uszczelniającą uszczelki.
8. Usuń wszystkie zanieczyszczenia, zabrudzenia i osady mineralne z kłapy.

Zawór wzбудzający FireLock NXT™

SERIA 769



11. Dokręć śrubę montażową uszczelki/uszczelnienie śruby momentem dokręcenia podanym w tabeli poniżej, aby zapewnić prawidłowe uszczelnienie.

WYMAGANE MOMENTY DOKRĘCENIA ŚRUBY MONTAŻOWEJ USZCZELKI/USZCZELNIENIA ŚRUBY

Rozmiar		Moment dokręcenia
Średnica nominalna cale	Rzeczywista średnica zewnętrzna cale Mm	Ft-lbs Nm
1½	1.900 48,3	40 5
2	2.375 60,3	40 5
2½	2.875 73,0	90 10
76,1 mm	3.000 76,1	90 10
3	3.500 88,9	90 10
4	4.500 114,3	110 12
165,1 mm	6.500 165,1	160 18
6	6.625 168,3	160 18
8	8.625 219,1	160 18

12. Wymień pokrywę, postępując zgodnie z instrukcjami w sekcji „Zakładanie pokrywy i uszczelki pokrywy”.
13. Oddaj instalację do ponownego użytku, postępując zgodnie z instrukcjami w sekcji „Oddawanie instalacji do użytku”.

WYMONTOWYWANIE I WYMIANA ZESPOŁU KLAPY

1. Wykonaj czynności z kroków 1–12 w sekcji „Wymagana kontrola wewnętrzna”.

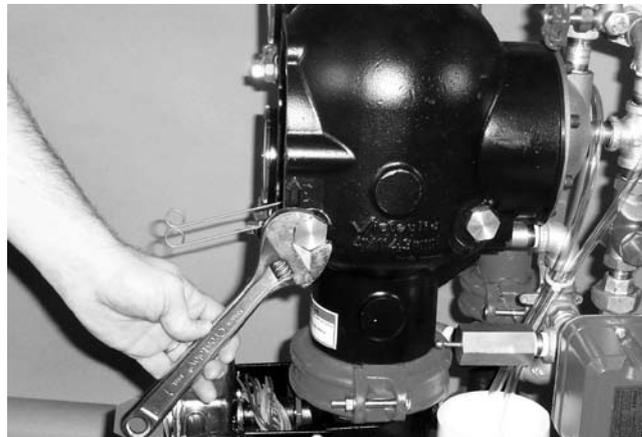

2. Wymontuj tulejki wału kłapy z korpusu zaworu.

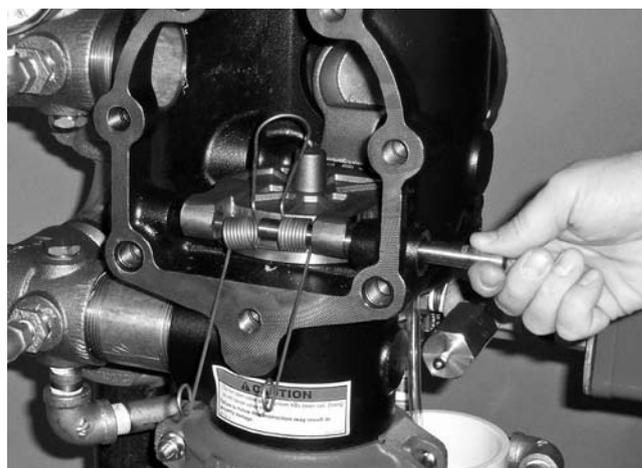

3. Wymontuj wał kłapy. **UWAGA:** Podczas wyjmowania wału sprężyna kłapy wyskoczy ze swojego położenia. Zachowaj sprężynę kłapy do ponownego zamontowania.



4. Wymij kłapę z korpusu zaworu.

Zawór wzbudzający FireLock NXT™

SERIA 769



- Umieść nowy zespół kłapy w pierścieniu gniazda korpusu zaworu. Sprawdź, czy otwory w ramionach kłapy są wyrównane z otworami w korpusie zaworu.

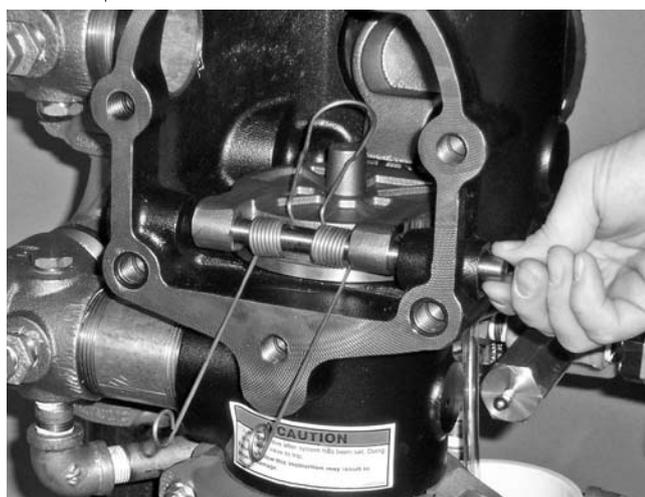

- Włóż wał kłapy do połowy korpusu zaworu.
- Zamontuj sprężynę kłapy na wale kłapy. Sprawdź, czy oczko sprężyny kłapy jest skierowane w kierunku kłapy, jak pokazano powyżej.
- Zakończ zakładanie, przekładając wał kłapy przez ramiona kłapy i korpus zaworu.

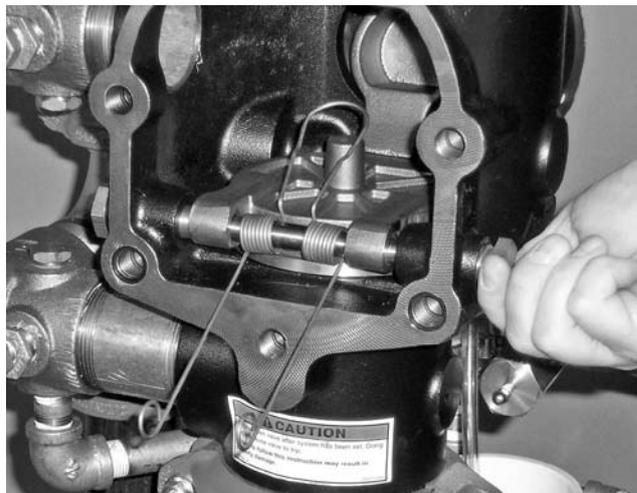

- Nałóż środek uszczelniający gwinty na tulejki wału kłapy. Załóż tulejki wału kłapy w korpusie zaworu i dociągnij je ręką.
- Dociągnij tulejki wału kłapy, aż powierzchnie metalowe tulejek i korpusu się zetkną.



- Sprawdź, czy kłapa lekko się porusza.
- Wymień pokrywę, postępując zgodnie z instrukcjami w sekcji „Zakładanie pokrywy i uszczelki pokrywy”.
- Oddaj instalację do ponownego użytku, postępując zgodnie z instrukcjami w sekcji „Oddawanie instalacji do użytku”.

Zawór wzбудzający FireLock NXT™

SERIA 769

ZAKŁADANIE POKRYWY I USZCZELKI POKRYWY

UWAGA

- Używaj tylko części zamiennych firmy Victaulic.

Niezastosowanie się do tej instrukcji może być przyczyną nieprawidłowego działania zaworu i spowodować zniszczenie mienia.

1. Sprawdź, czy uszczelka pokrywy jest w dobrym stanie. Jeśli uszczelka jest rozerwana lub zużyta, wymień ją na nową dostarczoną przez firmę Victaulic.

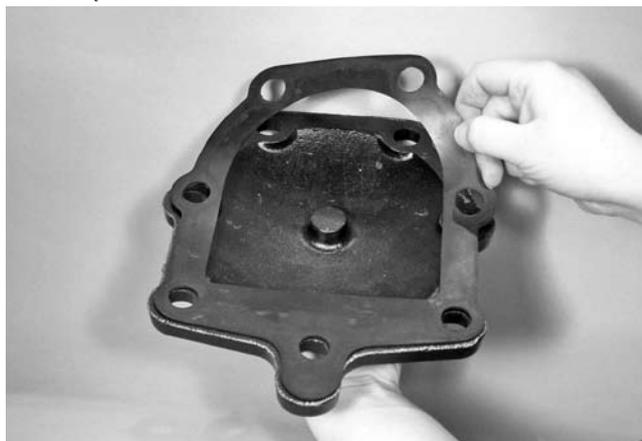

2. Wyrównaj otwory uszczelki pokrywy z otworami w pokrywce.



3. Aby ułatwić wyrównanie, włóż jedną śrubę do otworu pokrywy i uszczelki pokrywy.

UWAGA

- NIE przykręcaj śrub pokrywy z nadmierną siłą.

Niezastosowanie się do tych zaleceń może być przyczyną uszkodzenia uszczelki pokrywy i nieszczelności zaworu.

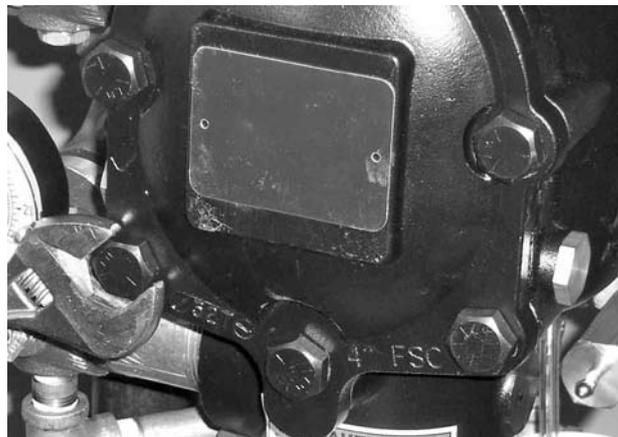

4. Wyrównaj pokrywę i uszczelkę pokrywy z zaworem. Sprawdź, czy ramiona sprężyny klapy są przekręcone do położenia zamontowania. Dokręć wszystkie śruby pokrywy do korpusu zaworu.
5. Dokręć równomiernie wszystkie śruby pokrywy do korpusu zaworu metodą na krzyż. Wartości momentów dokręcenia można znaleźć w poniższej tabeli „Wymagane momenty dokręcenia śrub pokrywy”. NIE przykręcaj śrub pokrywy z nadmierną siłą.

WYMAGANE MOMENTY DOKRĘCENIA ŚRUB POKRYWY

Rozmiar		Moment dokręcenia
Średnica nominalna cale	Rzeczywista średnica zewnętrzna cale Mm	Ft-lbs Nm
1½	1.900	30
	48,3	41
2	2.375	30
	60,3	41
2½	2.875	60
	73,0	81
76,1 mm	3.000	60
	76,1	81
3	3.500	60
	88,9	81
4	4.500	100
	114,3	136
165,1 mm	6.500	115
	165,1	156
6	6.625	115
	168,3	156
8	8.625	100
	219,1	136

6. Oddaj instalację do ponownego użytku, postępując zgodnie z instrukcjami w sekcji „Oddawanie instalacji do użytku”.

Zawór wzbudzający FireLock NXT™

SERIA 769

WYMONTOWYWANIE I WYMIANA ZESPOŁU MEMBRANY

1. Wyłącz instalację z użytkowania i wykonaj kroki 1–10 z sekcji „Wymagana kontrola wewnętrzna”.
2. Rozłącz złącza łączące wyposażenie z pokrywą membrany. Szczegółowe informacje można znaleźć na odpowiednim rysunku wyposażenia.

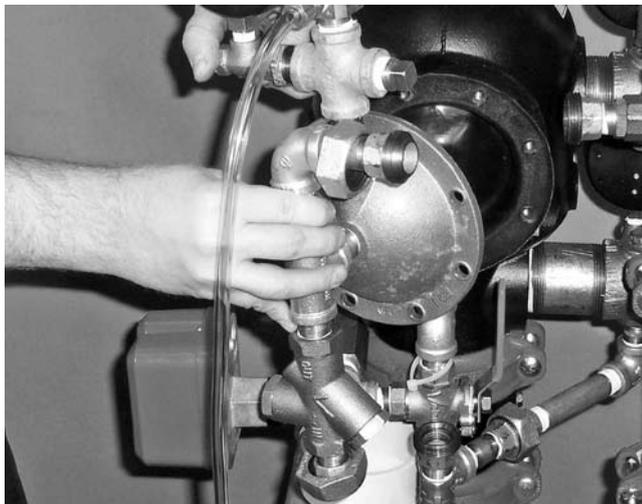

3. Odkręć śruby pokrywy membrany i wyciągnij pokrywę/ wyposażenie membrany na zewnątrz zaworu.

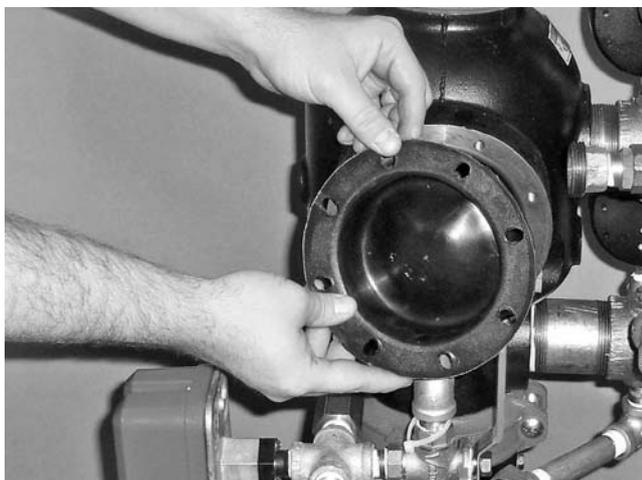

4. Wyjmij membranę z korpusu zaworu.



5. Wyczyść tył korpusu zaworu, aby usunąć całe zabrudzenie, które może przeszkadzać w prawidłowym osadzeniu membrany.

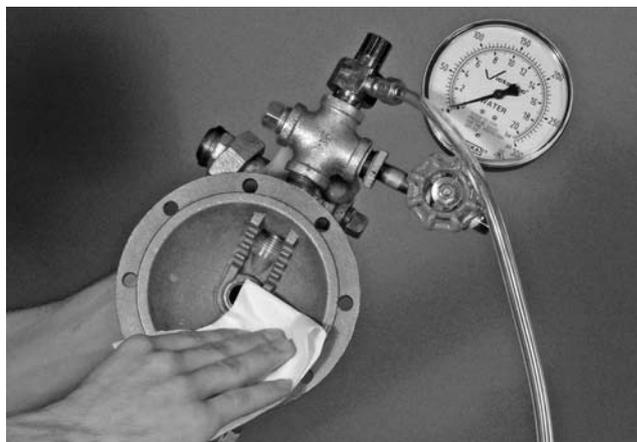

- 5a. Wyczyść wnętrze pokrywy membrany, aby usunąć wszystkie obce materiały.

! UWAGA

- Należy zachować uwagę podczas zakładania nowej membrany do korpusu zaworu.

Niezastosowanie się do tej instrukcji może spowodować uszkodzenie membrany i doprowadzić do nieprawidłowego działania zaworu oraz przecieki.

6. Wymień membranę na nową, dostarczoną przez firmę Victaulic. Wyrównaj otwory membrany z otworami w korpusie zaworu. Uważaj, aby nie uszkodzić membrany podczas montażu.

Zawór wzbudzający FireLock NXT™

SERIA 769

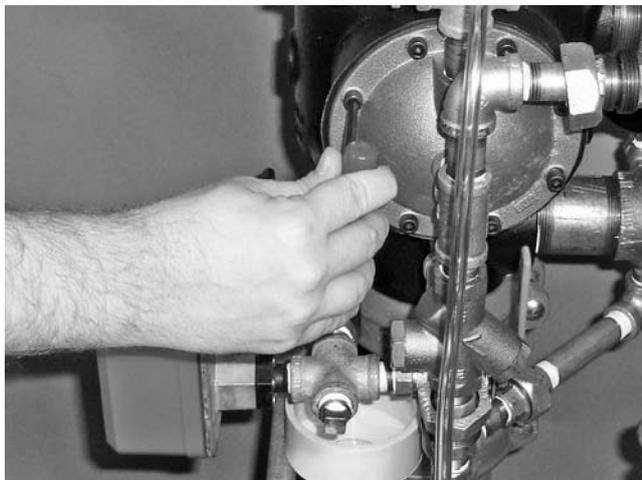

7. Wyrównaj otwory pokrywy membrany z otworami w korpusie zaworu/ membranie. Dokręć wszystkie śruby do pokrywy membrany/korpusu zaworu.
8. Ponownie podłącz wyposażenie za pomocą złączy, które zostały odkręcone w kroku 2. Szczegółowe informacje można znaleźć na odpowiednim rysunku wyposażenia. **SPRAWDŹ, CZY WSZYSTKIE POŁĄCZENIA RUROWE, KTÓRE ZOSTAŁY POLUŻNIONE W CELU UZYSKANIA DOSTĘPU DO POKRYWY MEMBRANY, SĄ DOKRĘCONE PRZED PRZYSTĄPIENIEM DO PONOWNEGO ODDAWANIA INSTALACJI DO UŻYTKU.**
9. Oddaj instalację do ponownego użytku, postępując zgodnie z instrukcjami w sekcji „Oddawanie instalacji do użytku”.

WYMIANA FILTRA SIATKOWEGO DLA SIŁOWNIKI WYZWALANE NISKIM CIŚNIENIEM Z SERII 776

1. Wyłącz instalację z użytkowania i wykonaj kroki 1–10 z sekcji „Wymagana kontrola wewnętrzna”.
2. Wymontuj siłownik wyzwalany niskim ciśnieniem z serii 776 z wyposażenia. Szczegółowe informacje można znaleźć na odpowiednim rysunku wyposażenia.



3. Wymontuj zespół filtra siatkowego z siłownika wyzwalanego niskim ciśnieniem z serii 776 jak pokazano powyżej. Wyrzuć tylko sitko filtra.

UWAGA

- **NIE należy ponownie używać sitek filtra. Po wymontowaniu stare sitko należy wymienić na nowe, dostarczone przez firmę Victaulic.**

Niezastosowanie się do tej instrukcji może być przyczyną nieprawidłowego działania zaworu i spowodować zniszczenie mienia.

4. Użyj tylko nowego, dostarczonego przez firmę Victaulic sitka filtra. Włóż sitko do zespołu filtra siatkowego.
5. Zamotuj ostrożnie zespół filtra siatkowego do siłownika wyzwalanego niskim ciśnieniem z serii 776. Uważaj, aby nie uszkodzić uszczelniających pierścieni O-ring.
6. Zamontuj ponownie siłownik wyzwalany niskim ciśnieniem z serii 776 do wyposażenia. Szczegółowe informacje można znaleźć na odpowiednim rysunku wyposażenia.
7. Oddaj instalację do ponownego użytku, postępując zgodnie z instrukcjami w sekcji „Oddawanie instalacji do użytku”.

Zawór wzbudzający FireLock NXT™

SERIA 769

ROZWIĄZYWANIE PROBLEMÓW — SIŁOWNIK WYZWALANY NISKIM CIŚNIENIEM Z SERII 776

Problem	Możliwa przyczyna	Rozwiązanie
Gdy tuleja automatycznego odpowietznika siłownika wyzwalanego niskim ciśnieniem z serii 776 jest podniesiona, śruba nie znajduje się w położeniu ustawienia („GÓRNYM”).	Siłownik wyzwalany niskim ciśnieniem z serii 776 nie otrzymuje odpowiedniej ilości powietrza.	Zwiększ ciśnienie powietrza dla siłownika wyzwalanego niskim ciśnieniem z serii 776.
	Siłownik wyzwalany niskim ciśnieniem z serii 776 ma zepsutą uszczelkę.	Jeśli powyższe procedury nie rozwiążą problemu, skontaktuj się z firmą Victaulic.
Woda wycieka z siłownika wyzwalanego niskim ciśnieniem z serii 776.	Komorza powietrza siłownika wyzwalanego niskim ciśnieniem z serii 776 nie jest ustawiona.	Sprawdź, czy uszczelka odpowietznika siłownika wyzwalanego niskim ciśnieniem z serii 776 znajduje się w położeniu ustawionym, a w komorze powietrza znajduje się ciśnienie.
	Filtr siatkowy w siłowniku wyzwalanym niskim ciśnieniem z serii 776 jest zatkany.	Wymień filtr siatkowy w siłowniku wyzwalanym niskim ciśnieniem z serii 776. Patrz instrukcje na stronie 43.
	Siłownik wyzwalany niskim ciśnieniem z serii 776 ma rozdartą membranę.	Jeśli po wykonaniu powyższych procedur dalej występują wycieki z siłownika z serii 776 skontaktuj się z firmą Victaulic.
Woda nie przepływa przez siłownik wyzwalany niskim ciśnieniem z serii 776.	Filtr siatkowy w przewodzie doprowadzającym ciśnienie do membrany jest zatkany.	Wymontuj i wyczyść filtr siatkowy przewodu doprowadzającego ciśnienie do membrany. Szczegółowe informacje można znaleźć na odpowiednim rysunku wyposażenia.

ROZWIĄZYWANIE PROBLEMÓW — ZAWÓR ELEKTROMAGNETYCZNY Z SERII 753-E

Problem	Możliwa przyczyna	Rozwiązanie
Woda nie przepływa przez zawór elektromagnetyczny z serii 753-E.	Filtr siatkowy w przewodzie doprowadzającym ciśnienie do membrany jest zatkany.	Wymontuj i wyczyść filtr siatkowy przewodu doprowadzającego ciśnienie do membrany. Szczegółowe informacje można znaleźć na odpowiednim rysunku wyposażenia.
Zawór elektromagnetyczny z serii 753-E nie otwiera się.	Brak zasilania zaworu elektromagnetycznego.	Sprawdź wszystkie połączenia elektryczne, aby upewnić się, że do elektromagnesu dopływa prąd.

ROZWIĄZYWANIE PROBLEMÓW — INSTALACJA

Problem	Możliwa przyczyna	Rozwiązanie
Zawór działa bez wyzwolenia tryskacza.	W instalacji lub w wyposażeniu występuje utrata ciśnienia.	Sprawdź, czy w instalacji i wyposażeniu nie występują nieszczelności. Sprawdź, czy zespół AMTA działa prawidłowo. Rozważ możliwość zamontowania przełącznika nadzoru niskiego ciśnienia powietrza.
	Przełącznik ciśnieniowy w sprzężarce jest ustawiony na zbyt niską wartość lub sprzężarka nie pracuje prawidłowo.	Zwiększ poziom nastawy „WŁĄCZENIA” przełącznika ciśnieniowego sprzężarki powietrza i sprawdź, czy sprzężarka działa prawidłowo.
Z zaworu zwrotnego ściekowego umieszczonego w przewodzie alarmowym wycieka woda.	Woda wydostaje się za uszczelkę kłapy i przedostaje się do pośredniej komory zaworu.	Sprawdź uszczelkę kłapy i pierścieni gniazda kłapy pod kątem uszkodzeń fizycznych i obecności obcych materiałów.
	Woda znajduje się pod uszczelką kłapy.	Sprawdź uszczelnienie kłapy, aby upewnić się, że woda nie znajduje się pod uszczelką. Jeśli woda znajduje się pod uszczelką, wymień uszczelkę. Patrz instrukcje na stronie 37.
Z zaworu zwrotnego ściekowego umieszczonego w przewodzie alarmowym uchodzi powietrze.	Powietrze dostaje się za uszczelkę kłapy i przedostaje się do pośredniej komory zaworu.	Sprawdź uszczelkę kłapy i pierścieni gniazda kłapy pod kątem uszkodzeń fizycznych i obecności obcych materiałów.
	Woda znajduje się pod uszczelką kłapy.	Sprawdź uszczelnienie kłapy, aby upewnić się, że woda nie znajduje się pod uszczelką. Jeśli woda znajduje się pod uszczelką, wymień uszczelkę. Patrz instrukcje na stronie 37.
Kłapa nie zatrząskuje się.	Nie ma ciśnienia wody namembranie.	Sprawdź ciśnienie wody w przewodzie doprowadzającym ciśnienie do membrany. Sprawdź, czy ogranicznik w przewodzie doprowadzającym ciśnienie do membrany jest czysty.
	Automatyczny spust nie jest ustawiony.	Ustaw automatyczny spust podnosząc tuleję automatycznego spustu.
Woda wycieka z zespołu membrany.	Membrana jest uszkodzona.	Skontaktuj się z firmą Victaulic.
Powietrze uchodzi z zespołu membrany.	Membrana jest uszkodzona.	Skontaktuj się z firmą Victaulic.

Zawór wzbudzający FireLock NXT™

SERIA 769

ZWALNIANIE PNEUMATYCZNE (SUCHY PILOT) Z SIŁOWNIKIEM WYZWALANYM NISKIM CIŚNIENIEM Z SERII 776

ZWALNIANIE HYDRAULICZNE (MOKRY PILOT)

ZWALNIANIE ELEKTRYCZNE Z ZAWOREM ELEKTROMAGNETYCZNYM Z SERII 753-E

WYPOSAŻENIE UL, FM ORAZ LPCB

WYPOSAŻENIE STACJI ZAWORU WZBUDZAJĄCEGO W WERSJI EUROPEJSKIEJ VdS

**SIEDZIBA GŁÓWNA —
USA I CAŁY ŚWIAT**

P.O. Box 31
Easton, PA 18044-0031 USA

4901 Kesslersville Road
Easton, PA 18040 USA

1-800-PICK-VIC (1-800-742-5842)
1-610-559-3300
1-610-250-8817 (faks)
pickvic@victaulic.com

www.victaulic.com

KANADA

905-884-7444
905-884-9774 (faks)
viccanada@victaulic.com

EUROPA

32-9-381-15-00
32-9-380-44-38 (faks)
viceuro@victaulic.be

WIELKA BRYTANIA

44 (0) 1438741100
44 (0) 1438313883 (faks)
viceuro@victaulic.be

AMERYKA ŚRODKOWA I POŁUDNIOW

1-610-559-3300
1-610-559-3608 (faks)
vical@victaulic.com

AZJA POŁUDNIOWO-WSCHODNIA

86-21-54253300
86-21-54253671 (faks)
vicap@victaulic.com

BLISKI WSCHÓD

971-4-883-88-70
971-4-883-88-60 (faks)



WCAS-6ZRQZQ