

Poste de contrôle FireLock NXT™ à préaction

SÉRIE 769

DÉCLENCHEMENT PNEUMATIQUE SANS VERROUILLAGE AVEC ACTIONNEUR BASSE PRESSIION SÉRIE 776

DÉCLENCHEMENT PNEUMATIQUE/ÉLECTRIQUE SANS VERROUILLAGE AVEC ACTIONNEUR BASSE PRESSIION SÉRIE 776 ET ÉLECTROVANNE SÉRIE 753-E

DÉCLENCHEMENT PNEUMATIQUE À SIMPLE VERROUILLAGE AVEC ACTIONNEUR BASSE PRESSIION SÉRIE 776

DÉCLENCHEMENT ÉLECTRIQUE À SIMPLE VERROUILLAGE AVEC ÉLECTROVANNE SÉRIE 753-E

DÉCLENCHEMENT ÉLECTRIQUE (ÉLECTROPNEUMATIQUE/ÉLECTRIQUE) À DOUBLE VERROUILLAGE AVEC ÉLECTROVANNE SÉRIE 753-E

ACCROCHEZ CES INSTRUCTIONS AU POSTE DE CONTRÔLE INSTALLÉ
POUR POUVOIR LES CONSULTER FACILEMENT



AVERTISSEMENT



AVERTISSEMENT



- Le non-respect des instructions et mises en garde peut entraîner une défaillance du produit, et provoquer ainsi des blessures graves et des dégâts matériels.
- N'entrez l'installation de produits de tuyauterie Victaulic qu'après avoir lu et compris toutes les instructions.
- Portez des lunettes de sécurité, un casque et des chaussures de sécurité.
- Conservez ce manuel d'installation, de maintenance et d'essai pour pouvoir le consulter ultérieurement.

Si vous avez besoin d'autres exemplaires d'une de nos publications, ou pour toute question concernant la manière d'installer et d'utiliser ce produit en toute sécurité, contactez Victaulic, P.O. Box 31, Easton, PA 18044-0031, USA, téléphone: 1-800 PICK VIC, e-mail: pickvic@victaulic.com.

Poste de contrôle FireLock NXT™ à préaction

SÉRIE 769

TABLE DES MATIÈRES

Signalisation des risques	1
Instructions de sécurité de l'installateur	2
Instructions générales	2
Maintenance et essais	2
Introduction	3
Dimensions du trim	3
Vue éclatée du trim	4
Vue éclatée du trim	5
Vue éclatée du trim	6
Vue éclatée du trim	7
Vue éclatée de l'intérieur du poste de contrôle	8
Vue en coupe et description de l'actionneur basse pression Série 776	9
Vue en coupe et description de l'accélérateur sous air Série 746-LPA	10
Exigences d'alimentation en air comprimé	11
Dimensionnement du compresseur	11
Compresseurs au sol ou sur colonne	11
Compresseurs d'atelier ou sur réservoir	11
Trim AMTA Victaulic régulé, Série 757	11
Trim AMTA Victaulic avec pressostat, Série 757P	11
Exigences et réglages applicables au compresseur pour les postes de contrôle FireLock NXT à préaction Série 769 équipés d'accélérateurs sous air Série 746-LPA	12
Réglage des pressostats de surveillance d'arrivée d'air et des pressostats d'alarme	12
Exigences relatives à la vanne d'essai à distance du système	12
Informations importantes pour l'installation	13
Installation du poste de contrôle et de son trim	13
Essai hydrostatique	13
Mise en service du système	14
Inspection externe	20
Inspection hebdomadaire	20
Inspection mensuelle	20
Essais requis	21
Essai de vidange principale	21
Essai d'alarme d'écoulement d'eau	23
Essais d'alarme de niveau d'eau et de basse pression d'air	24
Essais de fonctionnement (déclenchement) requis	28
Essai de fonctionnement (déclenchement) partiel	28
Essai de fonctionnement (déclenchement) complet	30
Inspection interne requise	32
Maintenance	35
Dépose et remplacement du joint de clapet	35
Dépose et remplacement de l'ensemble de clapet	37
Montage du couvercle et de son joint	39
Dépose et remplacement de l'ensemble de diaphragme	40
Remplacement du tamis du filtre des actionneurs basse pression Série 776	41
Dépannage – Actionneur basse pression Série 776	42
Dépannage – Electrovanne Série 753-E	42
Dépannage – Accélérateur sous air Série 746-LPA	42
Dépannage – Système	43
Adresses de contact	Dos de la couverture

SIGNALISATION DES RISQUES



La signalisation des risques distingue différents degrés de danger, comme expliqué ci-dessous. Le signal ci-contre attire votre attention sur un risque d'accident. Ayez toujours soin de lire attentivement et bien comprendre le message qui suit.

AVERTISSEMENT

- L'en-tête «**AVERTISSEMENT**» signale l'existence de risques ou de pratiques dangereuses pouvant entraîner la mort ou des blessures graves en cas de non-respect des instructions et des précautions indiquées.

ATTENTION

- L'en-tête «**ATTENTION**» signale l'existence de risques ou de pratiques dangereuses pouvant entraîner des blessures ou des dégâts matériels en cas de non-respect des instructions et des précautions recommandées.

IMPORTANT

- L'en-tête «**IMPORTANT**» signale des instructions particulièrement importantes, mais qui ne concernent pas la sécurité.

Poste de contrôle FireLock NXT™ à préaction

SÉRIE 769

INSTRUCTIONS DE SÉCURITÉ DE L'INSTALLATEUR

⚠ AVERTISSEMENT



• Ce produit doit être installé conformément à toutes les instructions, par un installateur formé et expérimenté. Ces instructions contiennent des informations importantes.

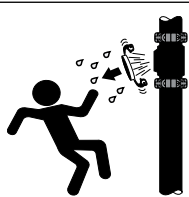

• Dépressurisez et vidangez le circuit de tuyauterie avant toute intervention d'installation, dépose, réglage ou maintenance d'un produit de tuyauterie Victaulic.

Le non-respect de ces instructions peut entraîner une défaillance du produit, et provoquer ainsi des blessures graves et des dégâts matériels.

INSTRUCTIONS GÉNÉRALES

1. **Lisez et comprenez toutes les instructions et référez-vous aux schémas de trim avant d'entreprendre l'installation, la maintenance ou l'essai de ce poste de contrôle Victaulic FireLock NXT à préaction Série 769.**
2. **Inspectez les produits livrés.** Vérifiez qu'aucune pièce ne manque et que vous disposez de tous les outils requis pour l'installation.
3. **N'utilisez que les accessoires recommandés.** Des équipements ou accessoires non approuvés pour l'utilisation avec ce poste de contrôle sous air peuvent provoquer un fonctionnement incorrect du système.
4. **Portez des lunettes de protection, un casque, des chaussures de sécurité et une protection auditive.** Portez une protection auditive si vous devez travailler de manière prolongée sur des chantiers bruyants.
5. **Ménagez votre dos.** Les postes de contrôle prééquipés ou de grandes dimensions sont lourds. Leur mise en place et leur installation nécessitent d'être à plusieurs ou de disposer d'un équipement de levage mécanique adéquat. Utilisez toujours des techniques de levage appropriées.
6. **Évitez d'utiliser des outils électriques dans des environnements à risques.** Avant d'utiliser des outils électriques pour l'installation, vérifiez que l'endroit n'est pas humide. Travaillez sous un bon éclairage, et prévoyez suffisamment de place pour une installation correcte du poste de contrôle, de son trim et de ses accessoires.
7. **Risques de pincement.** Ne mettez pas les doigts sous le corps du poste de contrôle, car ils pourraient être écrasés par le poids du poste. Soyez prudent à proximité de pièces à ressort (telles que l'ensemble de clapet).
8. **Gardez les zones de travail toujours propres.** Les établis et espaces de travail encombrés et les sols glissants peuvent créer des conditions de travail dangereuses.
9. **PROTÉGEZ LE SYSTÈME DE TOUTE EXPOSITION AU GEL. LE POSTE DE CONTRÔLE ET LA TUYAUTERIE D'ALIMENTATION NE DOIVENT PAS ÊTRE EXPOSÉS AU GEL NI AUX DOMMAGES MÉCANIQUES.**
10. **APRÈS UNE INTERRUPTION DE L'ALIMENTATION EN EAU D'ENTRÉE POUR QUELQUE RAISON QUE CE SOIT ET UNE BAISSÉ DE LA PRESSION D'ALIMENTATION DU SYSTÈME**

FOURNIE AU POSTE DE CONTRÔLE, ASSUREZ-VOUS QUE LA CONDUITE DE PRESSURISATION DU DIAPHRAGME EST REVENUE À PLEINE PRESSION AVANT DE REMETTRE LE SYSTÈME EN SERVICE.

MAINTENANCE ET ESSAIS

1. **Avertissez les autorités compétentes.** Avertissez systématiquement les autorités compétentes avant toute intervention de maintenance qui supprime temporairement la protection incendie assurée par le système.
2. **Suivez les prescriptions de la NFPA relatives aux fréquences d'inspection et d'essai des systèmes.** Le propriétaire du bâtiment ou son représentant sont responsables de faire inspecter le système conformément aux exigences NFPA-25 en vigueur ou aux exigences des autorités locales compétentes (selon celles qui sont les plus sévères).
3. **Dépressurisez et vidangez complètement le système avant toute intervention de maintenance.** La pression de l'eau peut projeter le couvercle avec violence en cas de dépose non précédée d'une dépressurisation et d'une vidange complètes.
4. **Protégez le poste de contrôle de toute exposition au gel, à des corps étrangers ou à des atmosphères corrosives.** Il importe d'éviter toutes les conditions susceptibles d'abîmer le système ou d'affecter son fonctionnement.

Poste de contrôle FireLock NXT™ à préaction

SÉRIE 769

INTRODUCTION

Les instructions qui suivent vous indiquent comment installer correctement les postes de contrôle Victaulic FireLock NXT à préaction Série 769. Ces instructions supposent l'utilisation de tuyaux correctement préparés et rainurés conformément aux spécifications Victaulic en vigueur.

IMPORTANT

- Les dessins et illustrations de ce manuel peuvent être exagérés pour plus de clarté.
- Ce produit et ce manuel d'installation, de maintenance et d'essai contiennent des marques déposées, des droits d'auteur et/ou des caractéristiques brevetées qui sont la propriété exclusive de Victaulic.

DIMENSIONS DU TRIM

LES DESSINS CI-DESSOUS CORRESPONDENT À LA CONFIGURATION DE 114,3 mm (4 POUCES).
 LES CONFIGURATIONS DE 48,3 – 60,3 mm (1 ½ – 2 POUCES) UTILISENT DES VANNES DE VIDANGE DE 19 mm (¾ POUCE).
 LES CONFIGURATIONS DE 76,1 – 88,9 mm (2 ½ – 3 POUCE) UTILISENT DES VANNES DE VIDANGE DE 42,4 mm (1 ¼ POUCES).
 LES CONFIGURATIONS DE 114,3 – 219,1 mm (4 – 8 POUCES) UTILISENT DES VANNES DE VIDANGE DE 60,3 mm (2 POUCES).

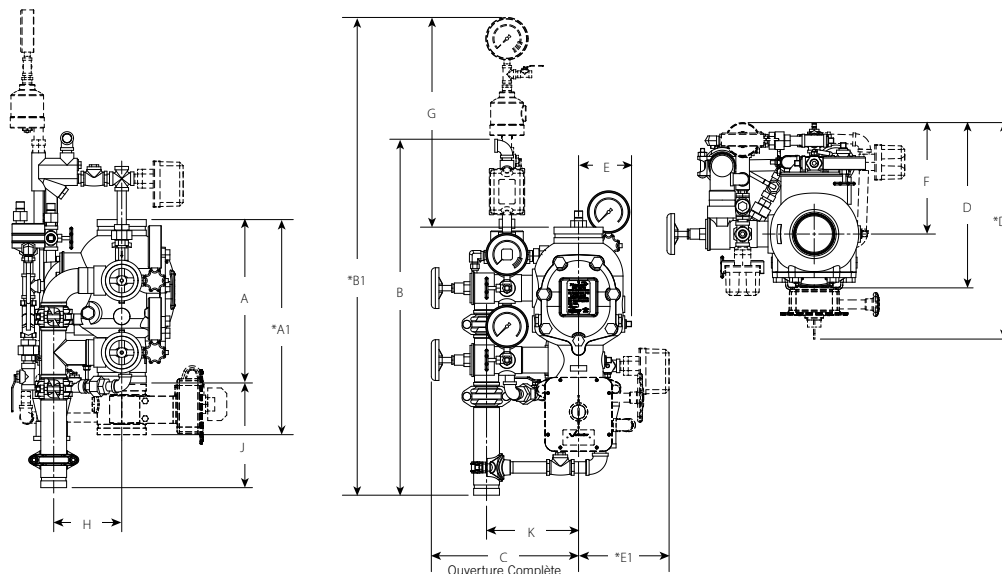

Diamètre		Dimensions – pouces/mm														Poids unitaire approx., lb/kg	
Diamètre nominal pouces mm	Diam. ext. réel pouces mm	A	A1*	B	B1*	C	D	D1*	E	E1*	F	G	H	J	K	Sans Trim	Avec Trim
1½ 40	1.900 48,3	9.00 228,60	16.43 417,32	28.25 717	40.50 1028	13.75 349	16.00 406	—	5.25 133	8.50 215	9.50 241	22.25 565	3.04 77,21	9.17 232,91	6.98 177,29	16.7 7,6	43.0 19,5
2 50	2.375 60,3	9.00 228,60	16.43 417,32	28.25 717	40.50 1028	13.75 349	16.00 406	—	5.25 133	8.50 215	9.50 241	22.25 565	3.04 77,21	9.17 232,91	6.98 177,29	17.0 7,7	43.0 19,5
2½ 65	2.875 73,0	12.61 320,29	16.50 419,10	32.25 819	44.25 1123	13.50 342	16.00 406	17.50 444	5.25 133	9.00 228	9.25 234	21.25 539	3.90 99,06	10.50 266,70	6.93 176,02	41.0 18,7	65.0 29,5
76,1 mm	3.000 76,1	12.61 320,29	16.50 419,10	32.25 819	44.25 1123	13.50 342	16.00 406	17.50 444	5.25 133	9.00 228	9.25 234	21.25 539	3.90 99,06	10.50 266,70	6.93 176,02	41.0 18,7	65.0 29,5
3 80	3.500 88,9	12.61 320,29	16.50 419,10	32.25 819	44.25 1123	13.50 342	16.00 406	17.50 444	5.25 133	9.00 228	9.25 234	21.25 539	3.90 99,06	10.50 266,70	6.93 176,02	41.0 18,7	65.0 29,5
4 100	4.500 114,3	15.03 381,76	19.78 502,41	33.25 844	45.50 1155	15.00 381	15.75 400	20.50 520	5.50 139	9.00 228	10.75 273	20.75 527	6.25 158,75	9.62 244,34	8.46 214,88	59.0 26,7	95.0 43,0
165,1 mm	6.500 165,1	16.00 406,40	22.00 558,80	33.50 850	45.75 1162	15.50 393	17.00 431	22.00 558	6.00 152	8.50 215	11.50 292	20.00 508	6.20 157,48	9.62 244,34	8.84 224,53	80.0 36,2	116.0 52,6
6 150	6.625 168,3	16.00 406,40	22.00 558,80	33.50 850	45.75 1162	15.50 393	17.00 431	22.00 558	6.00 152	8.50 215	11.50 292	20.00 508	6.20 157,48	9.62 244,34	8.84 224,53	80.0 36,2	116.0 52,6
8 200	8.625 219,1	17.50 444,50	22.94 582,67	33.50 850	45.50 1155	16.75 425	20.00 508	25.25 641	7.00 177	8.75 222	12.75 323	18.50 469	6.05 153,67	9.40 238,76	10.21 259,33	122.0 55,3	158.0 71,6

NOTES:

Les dessins ci-dessus correspondent à un trim de déclenchement pneumatique à simple sécurité avec actionneur basse pression Série 776. Les mêmes dimensions s'appliquent également aux trims de déclenchement pneumatique/électrique sans verrouillage, de déclenchement électrique à simple verrouillage ou de déclenchement électrique (électropneumatique/électrique) à double verrouillage.

Le collier de dimension «A» n'est pas représenté, pour plus de clarté.

Les éléments dessinés en pointillés font partie de l'équipement en option.

* Les dimensions marquées d'un astérisque tiennent compte de l'équipement en option.

Le kit de raccordement de vidange en option est représenté à titre de référence et pour le dégagement requis.

Poste de contrôle FireLock NXT™ à préaction

SÉRIE 769

VUE ÉCLATÉE DU TRIM

POSTE DE CONTRÔLE FIRELOCK NXT À PRÉACTION SÉRIE 769 – TRIM DE DÉCLENCHEMENT PNEUMATIQUE SANS VERROUILLAGE (ACCESSOIRES EN OPTION ÉGALEMENT REPRÉSENTÉS)

Liste des pièces

- 1 Poste de contrôle FireLock NXT à préaction Série 769
- 2 Collier rigide FireLock (en option)
- 3 Vanne principale d'alimentation en eau (en option)
- 4 Clapet anti-retour à battant
- 5 Entonnoir et couvercle
- 6 Pressostat d'alarme (en option)
- 7 Purgeur automatique à clapet, Série 729
- 8 Vanne à boisseau sphérique (normalement ouverte) sur la conduite de pressurisation du diaphragme
- 9 Ensemble filtre/clapet/restriction « 3 en 1 »
- 10 Cloche hydraulique Série 760 (en option)
- 11 Vanne à boisseau sphérique d'essai d'alarme
- 12 Manomètre - pressurisation du diaphragme (0-2068 kPa / 0-300 psi)
- 13 Dispositif de vidange automatique Série 749
- 14 Actionneur basse pression Série 776
- 15 Collecteur d'arrivée d'air
- 16 Pressostat de surveillance d'arrivée d'air (en option)
- 17 Manomètre de pression d'air du système (0-552 kPa / 0-80 psi avec retard)
- 18 Vanne de vidange côté alimentation en eau
- 19 Manomètre d'alimentation en eau (0-2068 kPa / 0-300 psi)
- 20 Kit de raccordement de vidange (en option)
- 21 Vanne pour manomètre
- 22 Vanne de vidange côté système
- 23 Déclencheur manuel Série 755
- 24 Clapet anti-retour à bille, Série 748

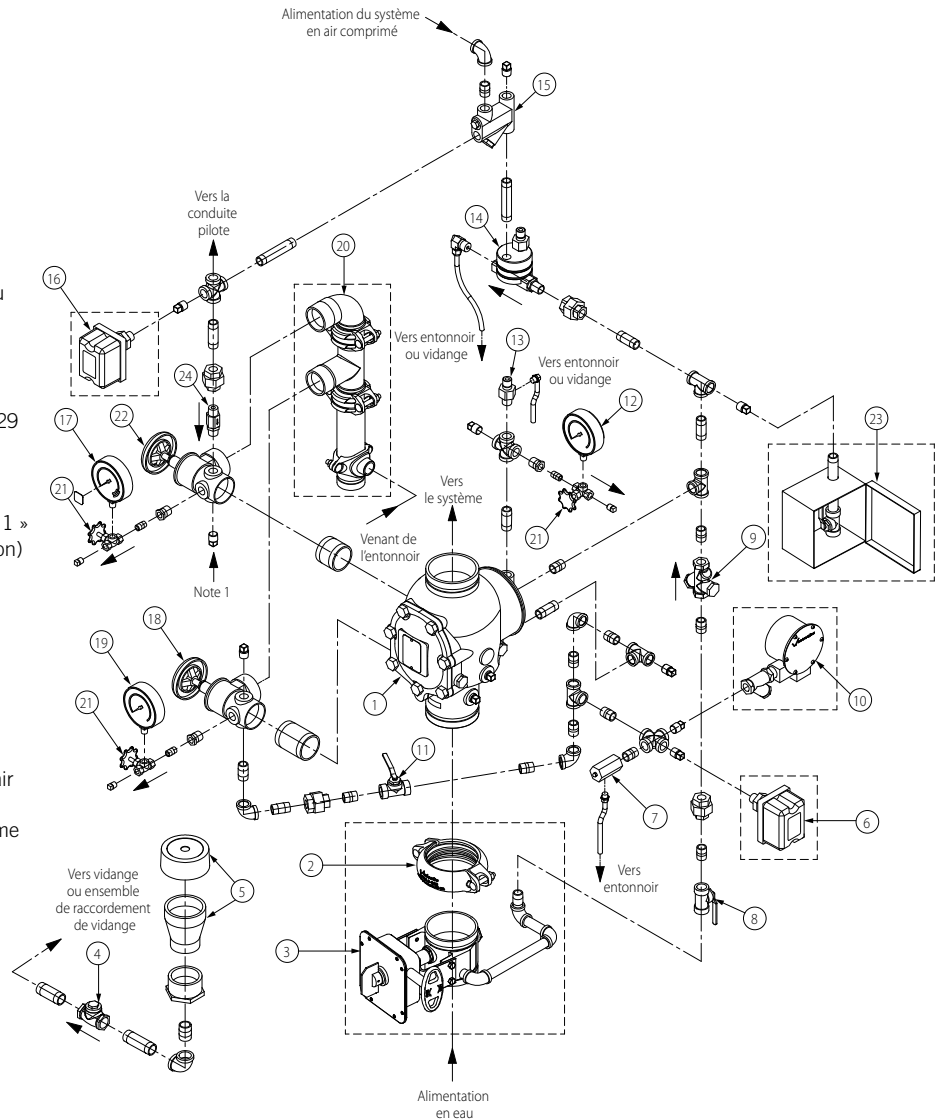

NOTE 1: point de raccordement du kit de dispositif de colonne d'eau Série 75D

Informations concernant l'installation du dispositif d'alarme supplémentaire Série 75B: voir les instructions fournies avec le produit.

Poste de contrôle FireLock NXT™ à préaction

SÉRIE 769

VUE ÉCLATÉE DU TRIM

POSTE DE CONTRÔLE FIRELOCK NXT À PRÉACTION SÉRIE 769 – TRIM DE DÉCLENCHEMENT PNEUMATIQUE/ÉLECTRIQUE SANS VERROUILLAGE (ACCESSOIRES EN OPTION ÉGALEMENT REPRÉSENTÉS)

Liste des pièces

- 1 Poste de contrôle FireLock NXT à préaction Série 769
- 2 Collier rigide FireLock (en option)
- 3 Vanne principale d'alimentation en eau (en option)
- 4 Clapet anti-retour à battant
- 5 Entonnoir et couvercle
- 6 Pressostat d'alarme (en option)
- 7 Purgeur automatique à clapet, Série 729
- 8 Vanne à boisseau sphérique (normalement ouverte) sur la conduite de pressurisation du diaphragme
- 9 Ensemble filtre/clapet/restriction « 3 en 1 »
- 10 Cloche hydraulique Série 760 (en option)
- 11 Vanne à boisseau sphérique d'essai d'alarme
- 12 Manomètre - pressurisation du diaphragme (0-2068 kPa / 0-300 psi)
- 13 Dispositif de vidange automatique Série 749
- 14 Actionneur basse pression Série 776
- 15 Collecteur d'arrivée d'air
- 16 Pressostat de surveillance d'arrivée d'air (en option)
- 17 Manomètre de pression d'air du système (0-552 kPa / 0-80 psi avec retard)
- 18 Vanne de vidange côté alimentation en eau
- 19 Manomètre d'alimentation en eau (0-2068 kPa / 0-300 psi)
- 20 Kit de raccordement de vidange (en option)
- 21 Vanne pour manomètre
- 22 Vanne de vidange côté système
- 23 Déclencheur manuel Série 755
- 24 Clapet anti-retour à bille, Série 748
- 25 Electrovanne Série 753-E
- 26 Accélérateur sous air Série 746-LPA (en option)

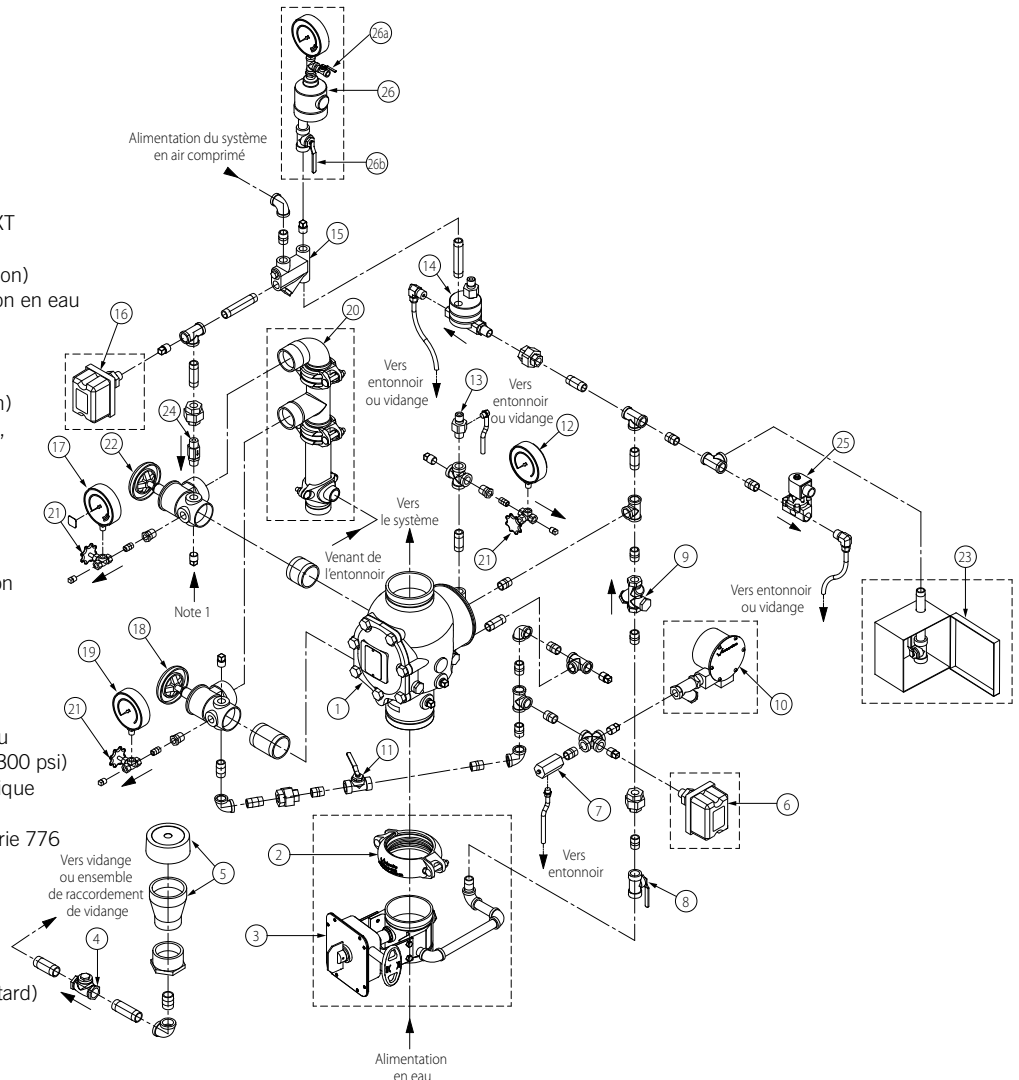

NOTE 1: point de raccordement du kit de dispositif de colonne d'eau Série 75D

Informations concernant l'installation du dispositif d'alarme supplémentaire Série 75B: voir les instructions fournies avec le produit.

Poste de contrôle FireLock NXT™ à préaction

SÉRIE 769

VUE ÉCLATÉE DU TRIM

POSTE DE CONTRÔLE FIRELOCK NXT À PRÉACTION SÉRIE 769 – TRIM DE DÉCLENCHEMENT PNEUMATIQUE À SIMPLE VERROUILLAGE (ACCESSOIRES EN OPTION ÉGALEMENT REPRÉSENTÉS)

Bill of Materials

- 1 Poste de contrôle FireLock NXT à préaction Série 769
- 2 Collier rigide FireLock (en option)
- 3 Vanne principale d'alimentation en eau (en option)
- 4 Clapet anti-retour à battant
- 5 Entonnoir et couvercle
- 6 Pressostat d'alarme (en option)
- 7 Purgeur automatique à clapet, Série 729
- 8 Vanne à boisseau sphérique (normalement ouverte) sur la conduite de pressurisation du diaphragme
- 9 Ensemble filtre/clapet/restriction « 3 en 1 »
- 10 Cloche hydraulique Série 760 (en option)
- 11 Vanne à boisseau sphérique d'essai d'alarme
- 12 Manomètre - pressurisation du diaphragme (0-2068 kPa / 0-300 psi)
- 13 Dispositif de vidange automatique Série 749
- 14 Actionneur basse pression Série 776
- 15 Collecteur d'arrivée d'air
- 16 Pressostat de surveillance d'arrivée d'air (en option)
- 17 Manomètre de pression d'air du système (0-552 kPa / 0-80 psi avec retard)
- 18 Vanne de vidange côté alimentation en eau
- 19 Manomètre d'alimentation en eau (0-2068 kPa / 0-300 psi)
- 20 Kit de raccordement de vidange (en option)
- 21 Vanne pour manomètre
- 22 Vanne de vidange côté système
- 23 Déclencheur manuel Série 755
- 24 Clapet anti-retour à bille, Série 748
- 25 Accélérateur sous air Série 746-LPA (en option)

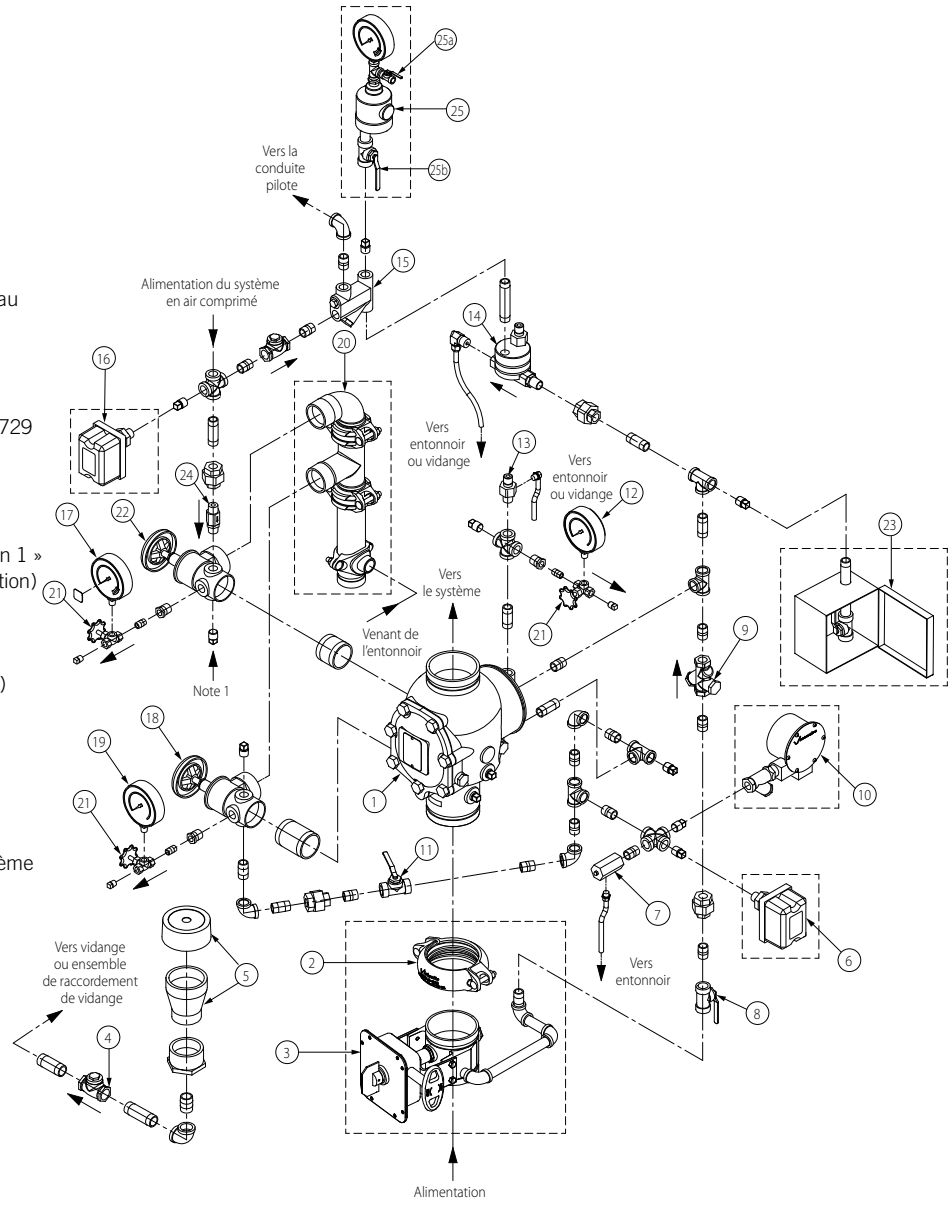

NOTE 1: point de raccordement du kit de dispositif de colonne d'eau Série 75D

Informations concernant l'installation du dispositif d'alarme supplémentaire Série 75B: voir les instructions fournies avec le produit.

Poste de contrôle FireLock NXT™ à préaction

SÉRIE 769

VUE ÉCLATÉE DU TRIM

POSTE DE CONTRÔLE FIRELOCK NXT À PRÉACTION SÉRIE 769 – TRIM DE DÉCLENCHEMENT ÉLECTRIQUE À SIMPLE VERROUILLAGE
 TRIM DE DÉCLENCHEMENT ÉLECTRIQUE (ÉLECTROPNEUMATIQUE/ÉLECTRIQUE) À DOUBLE VERROUILLAGE
 (ACCESSOIRES EN OPTION ÉGALEMENT REPRÉSENTÉS)

Liste des pièces

- 1 Poste de contrôle FireLock NXT à préaction Série 769
- 2 Collier rigide FireLock (en option)
- 3 Vanne principale d'alimentation en eau (en option)
- 4 Clapet anti-retour à battant
- 5 Entonnoir et couvercle
- 6 Pressostat d'alarme (en option)
- 7 Purgeur automatique à clapet, Série 729
- 8 Vanne à boisseau sphérique (normalement ouverte) sur la conduite de pressurisation du diaphragme
- 9 Ensemble filtre/clapet/restriction « 3 en 1 »
- 10 Cloche hydraulique Série 760 (en option)
- 11 Vanne à boisseau sphérique d'essai d'alarme
- 12 Manomètre - pressurisation du diaphragme (0-2068 kPa / 0-300 psi)
- 13 Dispositif de vidange automatique Série 749
- 14 Electrovanne Série 753-E
- 15 Pressostat de surveillance d'arrivée d'air**
- 16 Manomètre de pression d'air du système (0-552 kPa / 0-80 psi avec retard)
- 17 Vanne de vidange côté alimentation en eau
- 18 Manomètre d'alimentation en eau (0-2068 kPa / 0-300 psi)
- 19 Kit de raccordement de vidange (en option)
- 20 Vanne pour manomètre
- 21 Vanne de vidange côté système
- 22 Déclencheur manuel Série 755
- 23 Clapet anti-retour à bille, Série 748

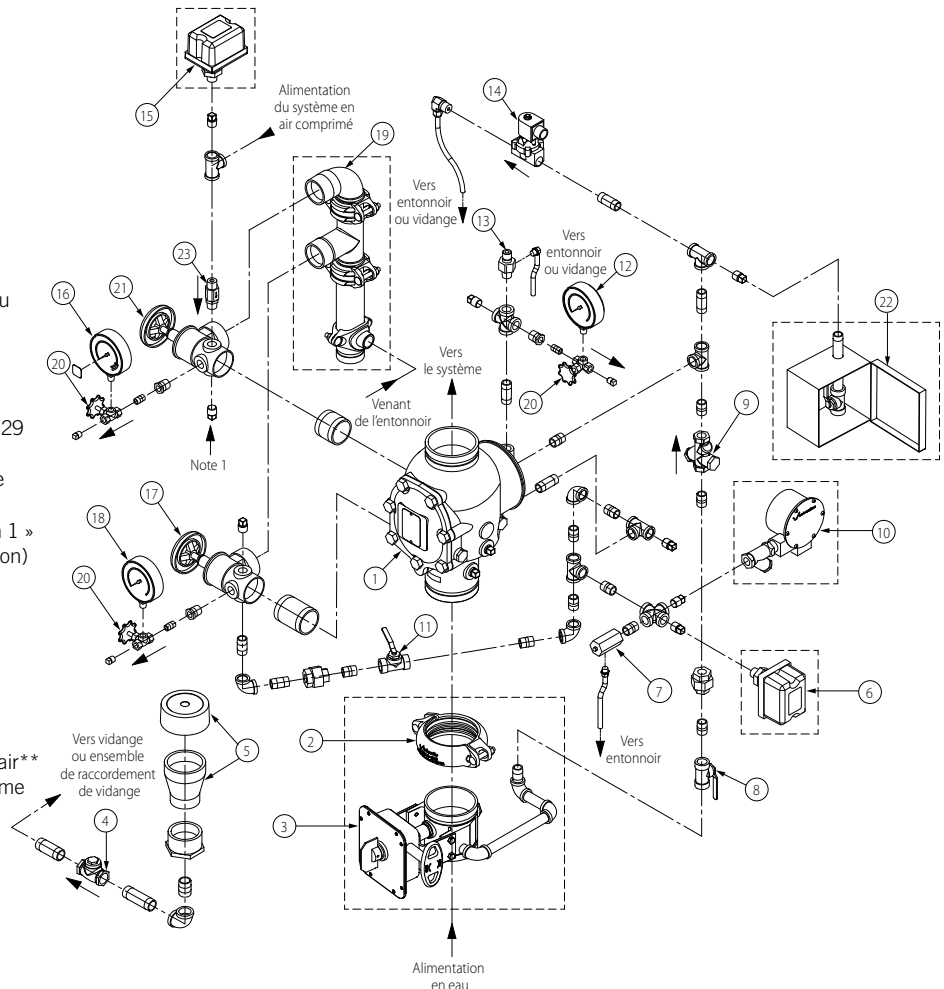

**L'article n° 15 fait partie du trim standard de déclenchement électrique (électropneumatique/électrique) à double verrouillage. Il est disponible en option dans le trim de déclenchement électrique à simple sécurité.

NOTE 1: point de raccordement du kit de dispositif de colonne d'eau Série 75D

Informations concernant l'installation du dispositif d'alarme supplémentaire Série 75B: voir les instructions fournies avec le produit.

Poste de contrôle FireLock NXT™ à préaction

SÉRIE 769

VUE ÉCLATÉE DE L'INTÉRIEUR DU POSTE DE CONTRÔLE

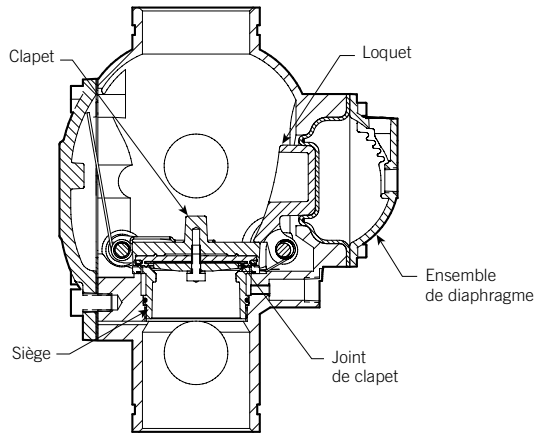

NOTE: LE POSTE EST REPRÉSENTÉ EN POSITION "ARMÉE", PRÊTE À FONCTIONNER.

Exagéré pour plus de clarté

Liste des pièces

- | | | | |
|----|--|----|--|
| 1 | Corps | 12 | Couvercle |
| 2 | Clapet | 13 | Joint du couvercle |
| 3 | Joint du clapet | 14 | Boulons du couvercle |
| 4 | Anneau du joint | 15 | Loquet |
| 5 | Rondelle du joint | 16 | Ressort du loquet |
| 6 | Disque de maintien du joint | 17 | Douille d'axe du loquet et joint torique (x 2) |
| 7 | Boulon d'assemblage du joint | 18 | Diaphragme |
| 8 | Joint du boulon | 19 | Couvercle du diaphragme |
| 9 | Ressort du clapet | 20 | Vis à tête 6 pans creux du couvercle de diaphragme (x 8) |
| 10 | Axe du clapet | 21 | Axe du loquet |
| 11 | Douille d'axe du clapet et joint torique (x 2) | | |

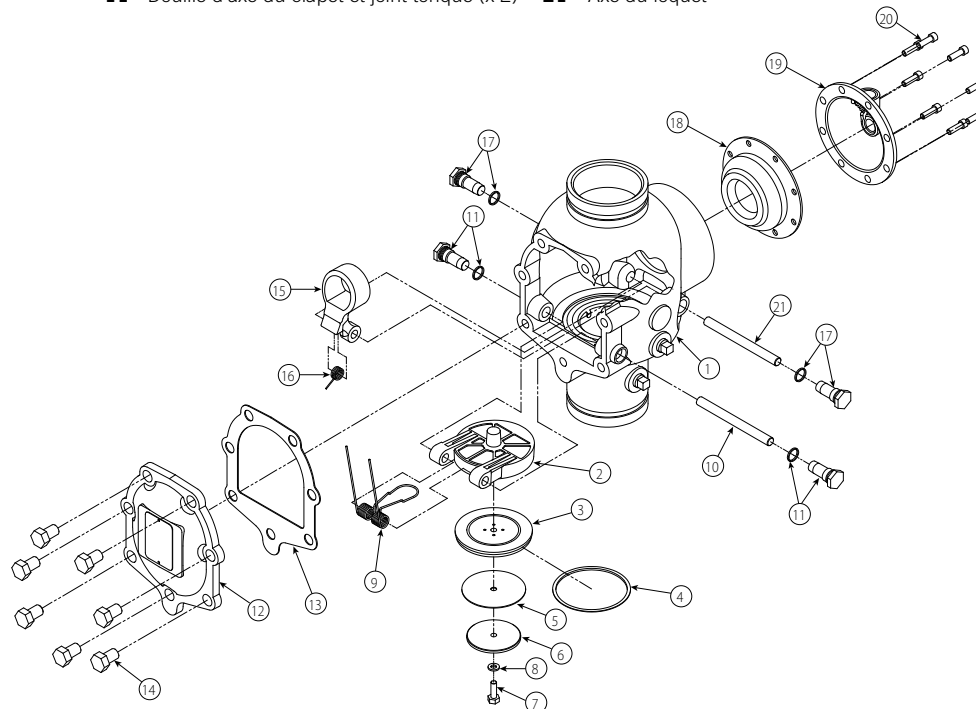

Poste de contrôle FireLock NXT™ à préaction

SÉRIE 769

VUE EN COUPE ET DESCRIPTION DE L'ACTIONNEUR BASSE PRESSION SÉRIE 776

L'actionneur basse pression Série 776 fait partie de l'équipement des postes de contrôle FireLock NXT à préaction Série 769, auxquels il sert de déclencheur.

Des diaphragmes séparent l'actionneur basse pression en 3 chambres. La chambre supérieure contrôle l'actionnement, tandis que la chambre intermédiaire et la chambre inférieure contrôlent l'écoulement d'eau.

Lors de la mise en service, l'air comprimé de pressurisation du système est envoyé dans la chambre supérieure de l'actionneur. La pressurisation de cette chambre supérieure est commandée manuellement par traction du bouton de l'évent automatique en position de marche. La pression d'air dans la chambre supérieure maintient l'évent automatique en position fermée, et exerce une pression de fermeture sur le joint d'étanchéité à l'eau de la chambre intermédiaire.

Quand la conduite de pressurisation du diaphragme est ouverte, l'eau entre dans la chambre inférieure de l'actionneur basse pression et pénètre par l'oeillet d'entrée dans la chambre intermédiaire, qui est pressurisée par la pression d'air du système dans la chambre supérieure.

Comme la surface du diaphragme inférieur (exposée à la pression d'eau dans la chambre intermédiaire) est supérieure à la surface de la chambre inférieure, la chambre inférieure est fermée de manière étanche. L'eau ne s'écoule donc pas vers la sortie de l'actionneur, et la pression d'alimentation en eau crée un joint d'étanchéité à l'eau.

Lorsque la pression d'air du système tombe à 48 kPa (7 psi), le ressort de compression de l'évent automatique exerce une force supérieure à la pression de l'air dans la chambre supérieure. L'évent automatique s'ouvre, et toute la pression d'air est évacuée de la chambre supérieure.

Comme le diaphragme supérieur ne maintient plus la pression de l'eau dans la chambre intermédiaire, le diaphragme inférieur peut se soulever et laisser passer l'eau de l'entrée de l'actionneur vers la sortie. Ce flux d'eau évacue la pression d'eau de la conduite de pressurisation du diaphragme du poste de contrôle FireLock NXT à préaction Série 769, permettant ainsi la rétraction de ce diaphragme. Le clapet du poste s'ouvre, et l'eau coule dans le système de sprinklers.

Liste des pièces

- | | | | |
|---|---------------------------------|----|-------------------------------|
| 1 | Bouton de l'évent automatique | 9 | Diaphragme inférieur |
| 2 | Vis de l'évent automatique | 10 | Tamis du filtre (remplaçable) |
| 3 | Event automatique | 11 | Joint torique du filtre |
| 4 | Chambre supérieure | 12 | Filtre |
| 5 | Ressort du diaphragme supérieur | 13 | Oeillet d'entrée |
| 6 | Ressort du diaphragme inférieur | 14 | Chambre intermédiaire |
| 7 | Oeillet de sortie | 15 | Diaphragme supérieur |
| 8 | Chambre inférieure | | |

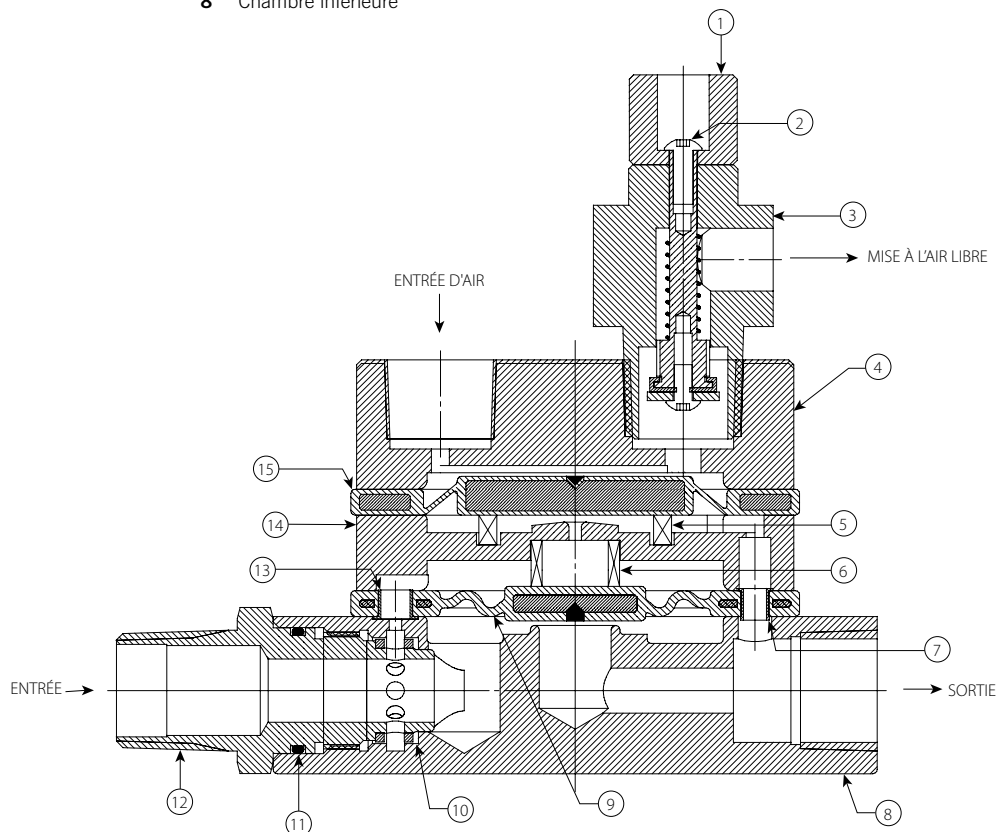

Exagéré pour plus de clarté

Poste de contrôle FireLock NXT™ à préaction

SÉRIE 769

VUE EN COUPE ET DESCRIPTION DE L'ACCÉLÉRATEUR SOUS AIR SÉRIE 746-LPA

L'accélérateur sous air Série 746-LPA est un dispositif d'ouverture rapide qui évacue l'air de l'actionneur basse pression Série 776 pour accélérer le fonctionnement du poste de contrôle.

Un diaphragme sépare l'accélérateur sous air Série 746-LPA en deux chambres. La chambre de fermeture contient un ressort de compression qui maintient la chambre en position fermée. Cette position fermée est maintenue tant que la différence de pression entre la chambre d'ouverture et la chambre de fermeture est inférieure à 21 kPa (3 psi).

Lorsque le système envoie de l'air comprimé dans l'accélérateur sous air, cet air pénètre dans la chambre de fermeture et est envoyé dans la chambre d'ouverture à travers un clapet anti-retour. Ce clapet permet l'entrée d'air dans la chambre d'ouverture, mais n'en permet pas la sortie. L'air ne peut donc s'échapper de la chambre d'ouverture que par une restriction.

En cas de chute rapide de la pression d'air du système, suite par exemple à l'ouverture d'un sprinkleur, l'air s'échappe de la chambre de fermeture plus vite qu'il ne s'échappe de la chambre d'ouverture. La pression d'air du système de sprinkleurs continue de baisser, et une différence de pression se crée entre les deux côtés du diaphragme. Lorsque cette différence atteint 21 – 34 kPa (3 – 5 psi), la pression de la chambre d'ouverture dépasse la pression de fermeture exercée par le ressort de compression, entraînant l'ouverture à l'air libre de la chambre de fermeture. La chambre de fermeture s'ouvre immédiatement et évacue la pression d'air de l'actionneur, entraînant le fonctionnement du poste de contrôle.

NOTE: L'accélérateur sous air Série 746-LPA ne doit être utilisé que sur les systèmes fonctionnant sous une pression d'air inférieure à 206 kPa (30 psi). Si la pression d'air doit être supérieure à 206 kPa, utiliser plutôt l'accélérateur Série 746.

Liste des pièces

- | | | | |
|---|---------------------------|----|-------------------------------|
| 1 | Chambre à air/d'ouverture | 8 | Support de joint |
| 2 | Piston | 9 | Vis à tête bombée |
| 3 | Restriction | 10 | Joint de chambre de fermeture |
| 4 | Diaphragme | 11 | Rondelle |
| 5 | Chambre de fermeture | 12 | Siège réglable |
| 6 | Tige d'actionnement | 13 | Clapet anti-retour |
| 7 | Ressort de compression | | |

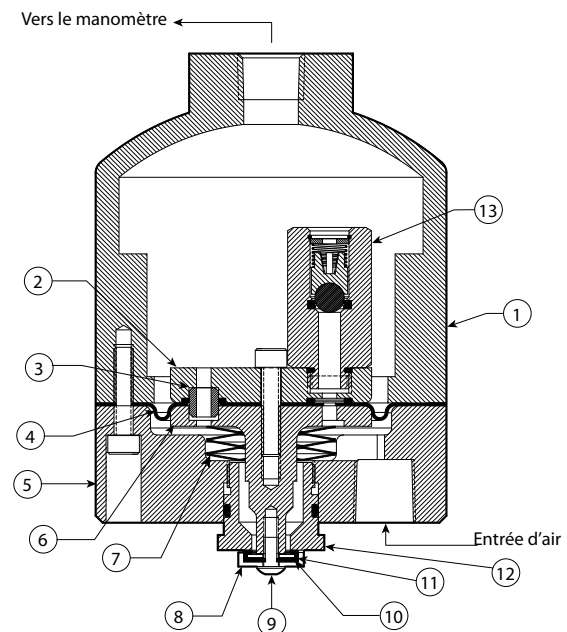

VUE EN COUPE AVEC CHAMBRE SUPÉRIEURE TOURNÉE DE 45°
ET BOULON ENLEVÉ POUR PLUS DE CLARTÉ

Exagéré pour la clarté du dessin

Poste de contrôle FireLock NXT™ à préaction

SÉRIE 769

EXIGENCES D'ALIMENTATION EN AIR COMPRIMÉ

Les postes de contrôle FireLock NXT à préaction Série 769 requièrent une pression d'air supérieure ou égale à 90 kPa (13 psi), quelle que soit la pression d'alimentation du système, et inférieure à 124 kPa (18 psi) sauf en cas d'installation d'un accélérateur sous air Série 746-LPA. Les systèmes sous une pression d'air supérieure à 124 kPa (18 psi) peuvent requérir l'addition d'un accélérateur sous air Série 746-LPA.

NOTE: L'accélérateur sous air Série 746-LPA ne doit être utilisé que sur des systèmes fonctionnant sous une pression d'air inférieure à 206 kPa (30 psi). Si la pression d'air doit être supérieure à 206 kPa, utiliser plutôt un accélérateur sous air Série 746.

Si plusieurs postes de contrôle FireLock NXT à préaction Série 769 doivent partager une même alimentation en air comprimé, les systèmes doivent être isolés au moyen de clapets anti-retour à bille, siège souple et ressort pour garantir l'intégrité de l'air de chaque système individuel.

Réglez la pression de l'air comprimé à la valeur requise par le système. Une pression d'air différente de celle requise par le système risque d'affecter le temps de réponse du système.

L'ingénieur ou le concepteur du système sont responsables de la sélection d'un compresseur de dimension appropriée, capable de pressuriser tout le système à la pression d'air requise en 30 minutes. NE PAS choisir un trop gros compresseur pour produire un plus gros débit d'air comprimé. Un trop gros compresseur risque de ralentir ou même d'empêcher le déclenchement du poste de contrôle.

Si le compresseur pressurise le système trop rapidement, il peut être nécessaire de restreindre l'alimentation en air comprimé pour éviter que l'air qui s'échappe par un sprinkleur ouvert ou un déclencheur manuel ne soit remplacé par le système d'alimentation en air comprimé aussi vite qu'il ne s'échappe.

DIMENSIONNEMENT DU COMPRESSEUR

EXIGENCES APPLICABLES AU COMPRESSEUR

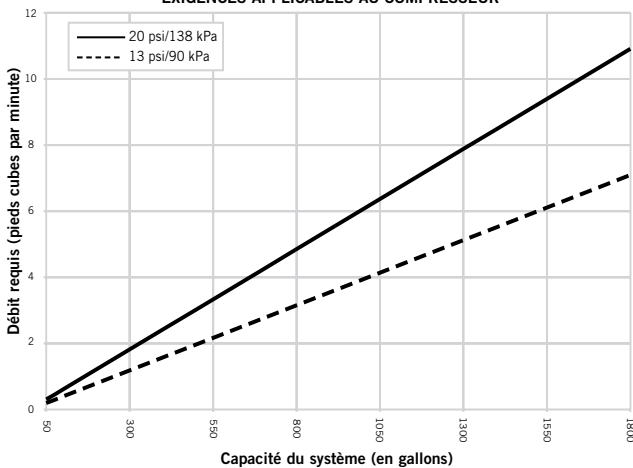

COMPRESSEURS AU SOL OU SUR COLONNE

Pour les compresseurs au sol ou sur colonne, la pression d'air de 90 kPa (13 psi) recommandée correspond au réglage de pression «basse» ou «de marche» du compresseur. La pression «haute» ou «d'arrêt» doit être réglée sur 124 kPa (18 psi).

Lorsqu'un poste de contrôle FireLock NXT à préaction Série 769 est alimenté par un compresseur au sol ou sur colonne, il n'est pas nécessaire d'installer un ensemble de trim AMTA (Air Maintenance Trim Assembly) Victaulic régulé Série 757. Il faut en ce cas connecter la conduite d'air du compresseur à l'endroit où l'AMTA régulé Série 757 aurait normalement été installé (voir le schéma de trim applicable). Si le compresseur n'est pas équipé d'un pressostat, installer un ensemble de trim AMTA à pressostat, Série 757P.

COMPRESSEURS D'ATELIER OU SUR RÉSERVOIR

Si un compresseur tombe en panne ou se trouve dans l'incapacité de fonctionner, un compresseur d'une capacité suffisante monté sur un réservoir offre aux systèmes la plus haute protection.

Si l'on utilise un compresseur d'atelier ou sur réservoir, il faut installer un ensemble AMTA régulé Série 757 pour assurer une régulation adéquate du flux d'air comprimé du réservoir vers le système de sprinkleurs.

En cas d'utilisation d'un compresseur d'atelier ou sur réservoir, la pression d'air de 90 kPa (13 psi) recommandée doit être utilisée comme point de consigne du régulateur de pression d'air. La pression «de marche» du compresseur devrait être supérieure d'au moins 34 kPa (5 psi) au point de consigne du régulateur.

TRIM AMTA VICTAULIC RÉGULÉ, SÉRIE 757

IMPORTANT

- Victaulic recommande de ne pas utiliser plus de deux postes de contrôle FireLock NXT à préaction Série 769 par trim AMTA régulé Série 757.

Liste des pièces

- 1 Restriction de 3,2 mm (1/8 pouce)
- 2 Vanne à boisseau sphérique de remplissage lent (normalement ouverte)
- 3 Régulateur de pression d'air
- 4 Filtre (100 Mesh)
- 5 Clapet anti-retour à bille, siège souple et ressort
- 6 Vanne à boisseau sphérique de remplissage rapide (normalement fermée)

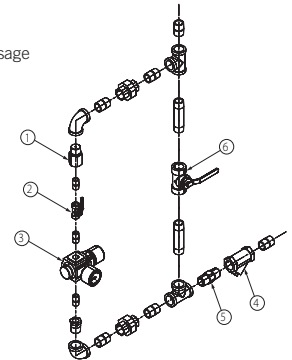

TRIM AMTA VICTAULIC AVEC PRESSOSTAT, SÉRIE 757P

IMPORTANT

- Victaulic recommande de ne pas utiliser plus de deux postes de contrôle FireLock NXT à préaction Série 769 par trim AMTA Série 757P à pressostat.

Liste des pièces

- 1 Restriction de 3,2 mm / 1/8 pouce
- 2 Pressostat
- 3 Vanne à boisseau sphérique de remplissage lent (normalement ouverte)
- 4 Vanne à boisseau sphérique de remplissage rapide (normalement fermée)
- 5 Filtre (100 Mesh)
- 6 Clapet anti-retour à bille, siège souple et ressort

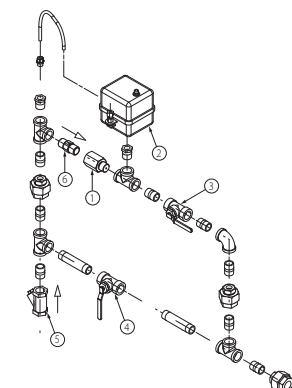

Poste de contrôle FireLock NXT™ à préaction

SÉRIE 769

EXIGENCES ET RÉGLAGES APPLICABLES AU COMPRESSEUR POUR LES POSTES DE CONTRÔLE FIRELOCK NXT À PRÉACTION SÉRIE 769 ÉQUIPÉS D'ACCÉLÉRATEURS SOUS AIR SÉRIE 746-LPA

Réglez le régulateur de pression d'air de l'AMTA réglé Série 757 sur un minimum de 90 kPa (13 psi).

NE PAS utiliser d'AMTA Série 757P à pressostat sur un poste de contrôle FireLock NXT à préaction Série 769 équipé d'un accélérateur sous air Série 746-LPA.

Si un compresseur tombe en panne ou se trouve dans l'incapacité de fonctionner, un compresseur d'une capacité suffisante monté sur un réservoir offre la plus haute protection aux systèmes comportant un accélérateur sous air Série 746-LPA. L'alimentation du système en air comprimé peut ainsi être assurée sans interruption pendant une durée prolongée. **NOTE:** L'AMTA réglé Série 757 doit être utilisé avec un compresseur d'air sur réservoir pour l'alimentation en air comprimé d'un poste de contrôle FireLock NXT à préaction Série 769 utilisé avec un accélérateur sous air Série 746-LPA. L'utilisation d'un régulateur de pression avec un compresseur au sol ou sur colonne risque de provoquer un fonctionnement en cycles courts et donc une usure prématurée du compresseur.

Le régulateur de pression d'air de l'AMTA réglé Série 757 est du type à décharge. Il évacue du système toute pression supérieure au point de consigne. Pressuriser le système à une pression supérieure au point de consigne du régulateur pourrait donc provoquer le déclenchement prématuré d'un poste de contrôle équipé d'un accélérateur sous air Série 746-LPA.

RÉGLAGE DES PRESSOSTATS DE SURVEILLANCE D'ARRIVÉE D'AIR ET DES PRESSOSTATS D'ALARME

1. Les systèmes à préaction requièrent des pressostats de surveillance de l'arrivée d'air, qui doivent être réglés comme expliqué ci-dessous. **NOTE:** Les pressostats des colonnes Vic-Quick sont préréglés en usine.
 - 1a. Câblez les pressostats de surveillance d'arrivée d'air pour qu'ils déclenchent un signal d'alarme de basse pression. **NOTE:** Les autorités locales compétentes peuvent exiger en outre une alarme de haute pression. Se renseigner à ce sujet auprès des autorités locales compétentes.
 - 1b. Réglez les pressostats de surveillance d'arrivée d'air pour qu'ils se déclenchent si la pression descend 14 – 28 kPa (2 – 4 psi) sous la pression d'air minimale requise (mais toujours au-dessus de 69 kPa / 10 psi).
 - 1c. Câblez le pressostat d'alarme pour qu'il déclenche une alarme d'écoulement d'eau.
 - 1d. Réglez le pressostat d'alarme pour qu'il se déclenche si la pression augmente de 28 – 55 kPa (4 – 8 psi).

EXIGENCES RELATIVES À LA VANNE D'ESSAI À DISTANCE DU SYSTÈME

La vanne d'essai à distance du système (connexion d'essai pour inspecteurs) doit comprendre une vanne (normalement fermée) homologuée UL et/ou approuvée FM, dont l'ouverture permet de simuler le fonctionnement d'un sprinkleur.

La vanne d'essai à distance du système (connexion d'essai pour inspecteurs) doit être placée à l'endroit le plus exigeant du point de vue hydraulique du système d'extinction automatique. **NOTE:** la présence de plusieurs restrictions sur la vanne d'essai à distance du système (connexion d'essai pour inspecteurs) peut ralentir la baisse de pression et entraîner une réponse du système plus lente que ce qui est requis.

La vanne d'essai à distance du système (connexion d'essai pour inspecteurs) doit se terminer par un orifice égal au plus petit orifice du système d'extinction automatique.

La vanne d'essai à distance du système (connexion d'essai pour inspecteurs) s'utilise pour vérifier qu'il ne faut pas plus de 60 secondes pour que l'eau parvienne au point le plus éloigné du système.

Poste de contrôle FireLock NXT™ à préaction

SÉRIE 769

INFORMATIONS IMPORTANTES POUR L'INSTALLATION

1. Pour fonctionner correctement et être approuvé, le poste de contrôle FireLock NXT à préaction Série 769 doit être installé conformément aux schémas de trim spécifiques fournis avec l'appareil. **NOTE:** Victaulic fournit des schémas de trim spécifiques pour les installations qui comportent un accélérateur sous air Série 746-LPA.
2. Avant d'installer le poste de contrôle FireLock NXT à préaction Série 769, rincer à fond la tuyauterie d'alimentation en eau pour évacuer tout débris ou corps étranger.
3. NE PAS installer de postes de contrôle FireLock NXT à préaction Série 769 dans des endroits où ils risquent d'être exposés au gel ou de subir des dommages physiques.
4. Le concepteur du système est responsable de s'assurer de la compatibilité matérielle du poste de contrôle FireLock NXT à préaction Série 769, de son trim et des accessoires associés en cas d'utilisation dans un milieu corrosif ou avec une eau chargée d'impuretés.
5. **LES POSTES DE CONTRÔLE FIRELOCK NXT À PRÉACTION SÉRIE 769 DOIVENT TOUJOURS ÊTRE MONTÉS EN POSITION VERTICALE, AVEC LA FLÈCHE SUR LE CORPS DIRIGÉE VERS LE HAUT.**
6. L'alimentation en air comprimé ou en azote du système de tuyauterie sous air doit être propre, sèche et exempte d'huile.
7. L'alimentation en air comprimé doit être régulée, restreinte et continue. **NOTE:** Victaulic recommande l'utilisation du trim AMTA sur tout système pourvu d'une alimentation automatique en air comprimé.
8. Si une alarme d'écoulement d'eau inintermittible est requise, Victaulic recommande l'utilisation d'une alarme de basse pression installée sur la conduite de pressurisation du diaphragme en aval du filtre/clapet anti-retour/restriction. Une autre possibilité consiste à installer un dispositif d'alarme supplémentaire Série 75B.
9. Selon les exigences NFPA 13, la tuyauterie doit présenter une pente pour permettre une vidange adéquate des systèmes. Pour les endroits exposés à une forte condensation ou les tuyauteries dont la pente est inadéquate, un kit de dispositif de colonne d'eau Série 75D est disponible en option pour faciliter la vidange automatique de l'eau de la colonne montante.

INSTALLATION DU POSTE DE CONTRÔLE ET DE SON TRIM

1. Vérifiez que le schéma du trim répond aux exigences du système.

⚠ ATTENTION	
	<ul style="list-style-type: none"> • Avant d'installer le poste de contrôle, n'oubliez pas d'enlever la cale en mousse qui se trouve à l'intérieur. <p>Le non-respect de cette instruction peut entraîner un fonctionnement incorrect du poste de contrôle, avec pour conséquence des blessures et/ou des dégâts matériels.</p>

2. Retirez du poste de contrôle tous les capuchons de protection en plastique et toutes les cales en mousse.
3. Mettez un peu de produit pour raccords de tuyaux ou de ruban Téflon* sur le filetage extérieur de tous les raccords de tuyaux filetés. NE mettez PAS de produit, ruban ou autre matière étrangère dans le corps du poste, les raccords de tuyaux filetés ou les ouvertures du poste.

⚠ ATTENTION	
<ul style="list-style-type: none"> • Veillez à ne pas mettre de substance étrangère dans le corps du poste, les raccords de tuyaux filetés ou les ouvertures du poste. • Si vous utilisez un autre produit que du ruban Téflon, faites particulièrement attention à ne pas en mettre dans le trim. <p>Le non-respect de cette instruction peut entraîner un fonctionnement incorrect du poste de contrôle, avec pour conséquence des blessures et/ou des dégâts matériels.</p>	

4. Montez le poste de contrôle, son trim et ses accessoires conformément au schéma du trim.
5. **SI L'INSTALLATION COMPORTE UN ACCÉLÉRATEUR SOUS AIR SÉRIE 746-LPA:** vérifiez que l'accélérateur sous air Série 746-LPA est bien installé conformément au schéma de trim fourni. L'extrémité portant le « bouton » d'évacuation d'air doit être dirigée vers le bas (vers le trim).
6. Mettez la conduite de pressurisation du diaphragme sous pression en lui fournissant une source d'eau ininterrompue prise en amont de la vanne de commande principale.

* Téflon est une marque déposée de the DuPont Company

ESSAI HYDROSTATIQUE

⚠ AVERTISSEMENT	
	<ul style="list-style-type: none"> • Si un test de pression d'air est requis, NE PAS dépasser une pression d'air de 345 kPa (50 psi). <p>Le non-respect de cette instruction peut entraîner des blessures graves et/ou des dégâts matériels.</p>

Le poste de contrôle Victaulic FireLock NXT à préaction Série 769 est homologué UL et approuvé FM pour une pression de service maximale de 2065 kPa (300 psi) et testé en usine jusqu'à 4135 kPa (600 psi) quelle que soit sa taille. Le poste de contrôle peut faire l'objet d'un essai hydrostatique contre le clapet à 1380 kPa (200 psi) ou à 345 kPa (50 psi) au-dessus de la pression normale d'alimentation en eau (pendant une durée ne dépassant pas 2 heures) pour être accepté par les autorités compétentes.

Poste de contrôle FireLock NXT™ à préaction

SÉRIE 769

MISE EN SERVICE DU SYSTÈME

- DÉCLENCHEMENT PNEUMATIQUE SANS VERROUILLAGE
- DÉCLENCHEMENT PNEUMATIQUE/ÉLECTRIQUE SANS VERROUILLAGE
- DÉCLENCHEMENT PNEUMATIQUE À SIMPLE VERROUILLAGE
- DÉCLENCHEMENT ÉLECTRIQUE À SIMPLE VERROUILLAGE
- DÉCLENCHEMENT ÉLECTRIQUE (ÉLECTROPNEUMATIQUE/ÉLECTRIQUE) À DOUBLE VERROUILLAGE

ATTENTION

- Assurez-vous que le poste de contrôle FireLock NXT à préaction Série 769 soit protégé du gel et des dégâts physiques par un chauffage adéquat.

Le non-respect de cette instruction peut entraîner un fonctionnement incorrect du poste de contrôle, avec pour conséquence des blessures et/ou des dégâts matériels.

IMPORTANT

- Les photos qui suivent représentent un système de déclenchement pneumatique sans verrouillage.

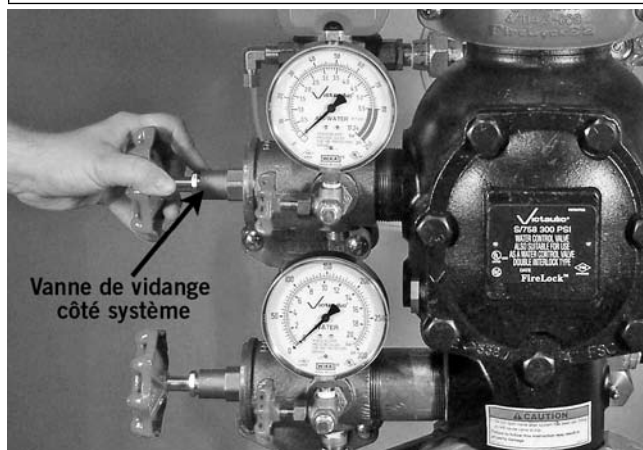

1. Ouvrez la vanne de vidange principale côté système. Vérifiez que le système est bien vidangé.

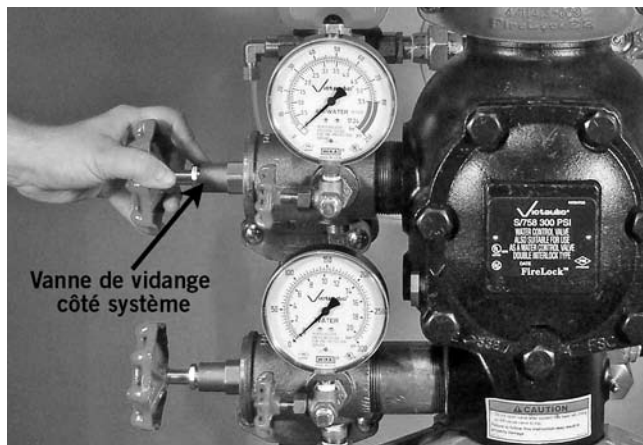

2. Refermez la vanne de vidange principale côté système.

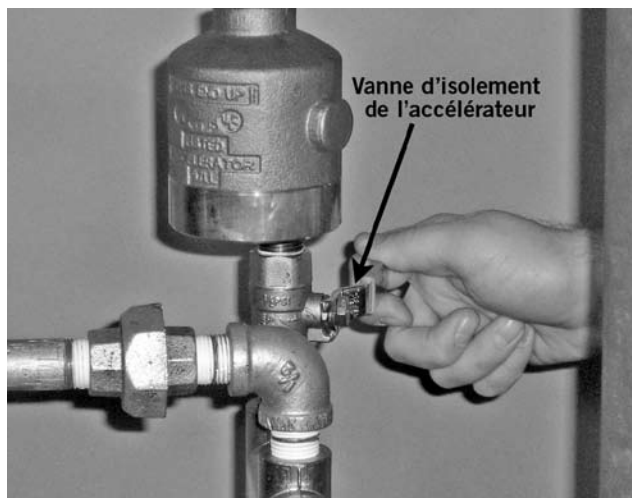

3. Vérifiez que toutes les vidanges du système sont fermées et que le système ne fuit pas.
 - 3a. Vérifiez que le système est bien dépressurisé. Les manomètres doivent indiquer une pression nulle.
4. **SI L'INSTALLATION COMPORTE UN ACCÉLÉRATEUR SOUS AIR SÉRIE 746-LPA:** vérifiez que la vanne à boisseau sphérique d'isolement de l'accélérateur est bien fermée.

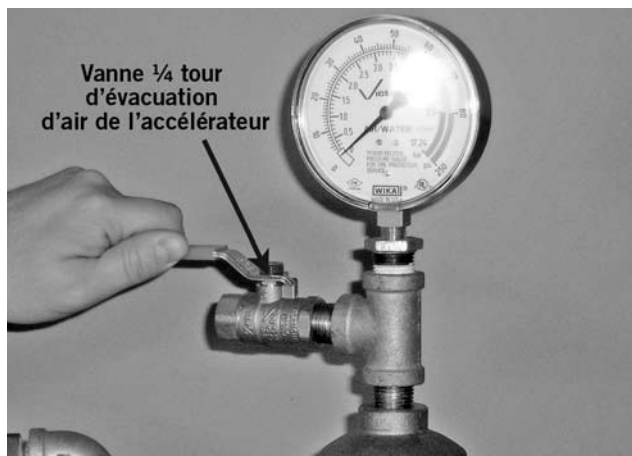

- 4a. **SI L'INSTALLATION COMPORTE UN ACCÉLÉRATEUR SOUS AIR SÉRIE 746-LPA:** ouvrez la vanne 1/4 tour à boisseau sphérique d'évacuation d'air.

Poste de contrôle FireLock NXT™ à préaction

SÉRIE 769



- Ouvrez la vanne à boisseau sphérique de la conduite de pressurisation du diaphragme.

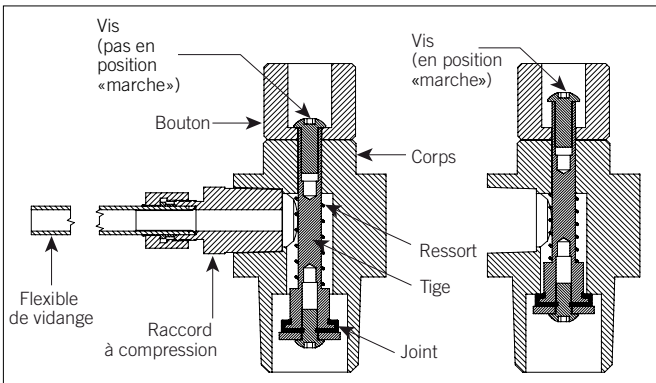
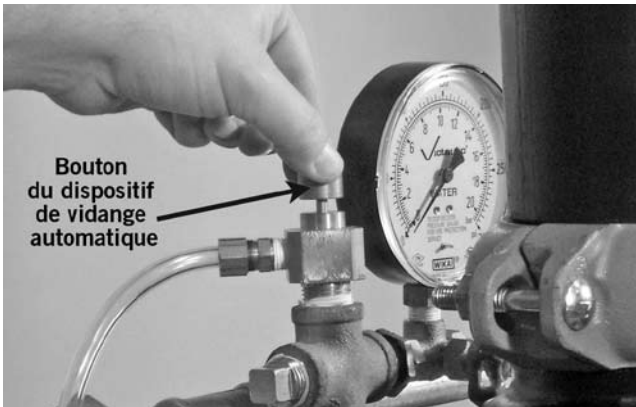

- Vérifiez qu'un flux d'eau continu s'écoule du dispositif de vidange automatique. Tirez vers le haut le bouton du dispositif de vidange automatique.
- SI L'INSTALLATION COMPORTE UN ACTIONNEUR BASSE PRESSION SÉRIE 776:** vérifiez que l'eau coule à travers l'actionneur basse pression Série 776 lorsque la vanne à boisseau sphérique de la conduite de pressurisation du diaphragme est ouverte et que le bouton du dispositif de vidange automatique est tiré vers le haut.
- SI L'INSTALLATION COMPORTE UNE ÉLECTROVANNE SÉRIE 753-E:** vérifiez que l'eau ne coule pas à travers l'électrovanne lorsque la vanne à boisseau sphérique de la conduite de pressurisation du diaphragme est ouverte. NE tirez PAS le bouton du

dispositif de vidange automatique vers le haut.

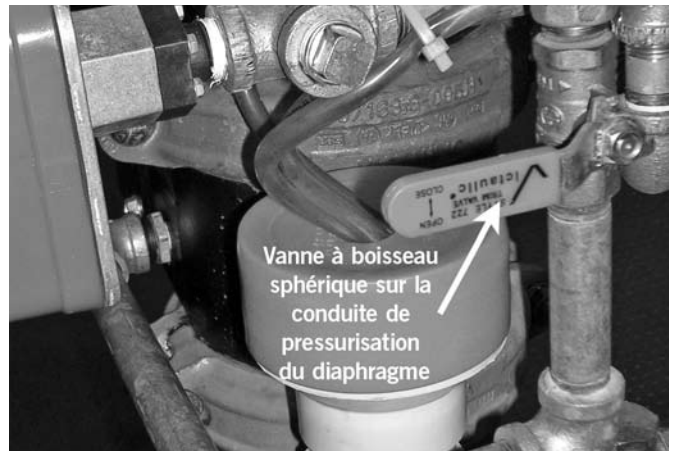

- Refermez la vanne à boisseau sphérique de la conduite de pressurisation du diaphragme.



- Vérifiez que la vanne à boisseau sphérique d'essai d'alarme est fermée.

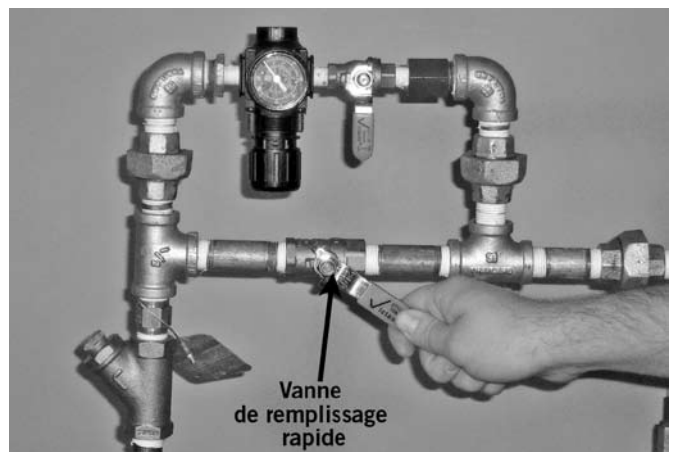

- Mettez le compresseur en marche ou ouvrez la vanne à boisseau sphérique de remplissage rapide de l'AMTA (représentée ci-dessus), et pressurisez le système à une pression d'au moins 90 kPa (13 psi). Voyez la section «Exigences d'alimentation en air comprimé».
- Observez le manomètre pour vérifier si la pressurisation du système

Poste de contrôle FireLock NXT™ à préaction

SÉRIE 769

s'effectue correctement. Si le manomètre n'indique pas d'augmentation de la pression de l'air, il y a une fuite ou une ouverture dans la ligne. Localisez et réparez les fuites ou ouvertures, et reprenez la procédure de mise en service à son début.

13. **SI L'INSTALLATION COMPORTE UN ACTIONNEUR BASSE PRESSION SÉRIE 776:** vérifiez que l'évent automatique de l'actionneur basse pression Série 776 ne rejette pas d'eau. Si de l'eau sort de cet

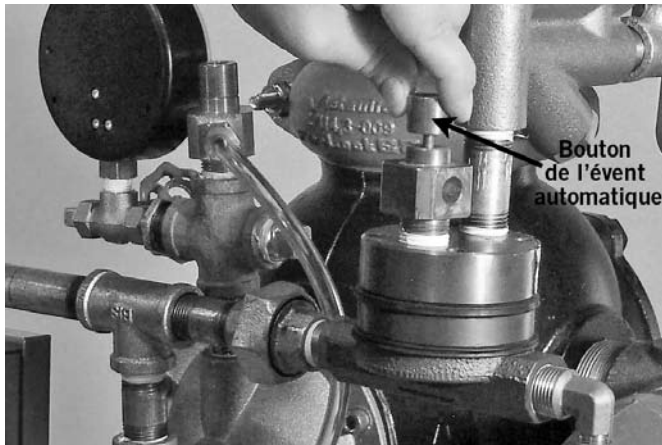

évent automatique, continuez d'envoyer de l'air dans le système pour évacuer toute humidité de la chambre supérieure de l'actionneur basse pression Série 776. Si l'installation comporte un accélérateur sous air Série 746-LPA, vérifiez qu'il n'est pas noyé.

14. **SI L'INSTALLATION COMPORTE UN ACTIONNEUR BASSE PRESSION SÉRIE 776:** lorsque le système atteint à peu près 69 kPa/ 10 psi et que l'évent automatique de l'actionneur basse pression Série 776 n'évacue plus d'humidité, tirez le bouton de l'évent automatique vers le haut. **NOTE:** La vis de l'évent automatique doit se bloquer et rester en position «marche» (haute).
15. **SI L'INSTALLATION COMPORTE UNE ÉLECTROVANNE SÉRIE 753-E:** vérifiez que l'électrovanne est fermée.

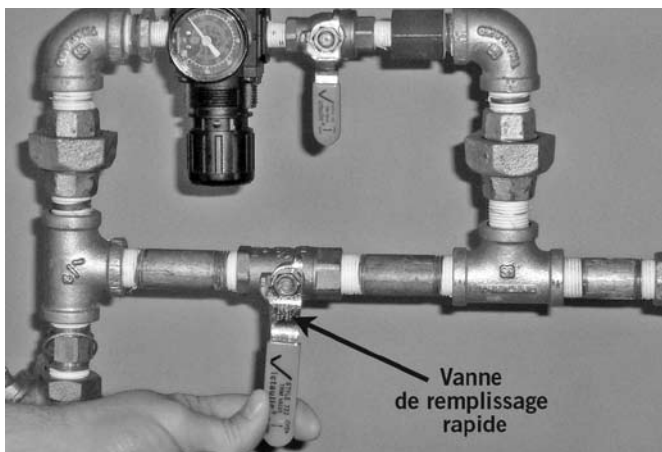

16. Lorsque le système est convenablement pressurisé, refermez la vanne à boisseau sphérique de remplissage rapide de l'AMTA.

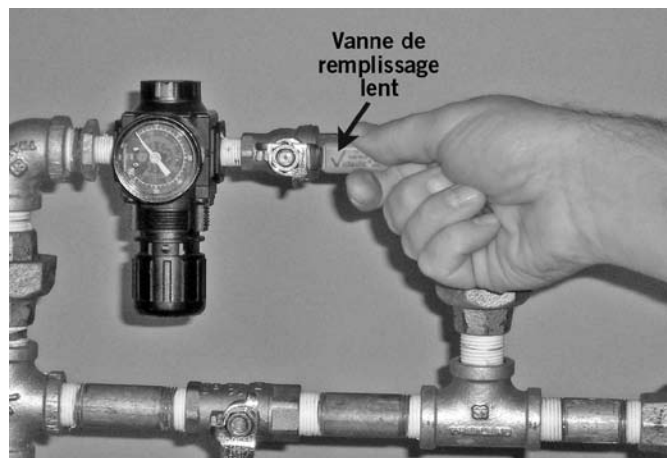

17. Ouvrez la vanne à boisseau sphérique de remplissage lent de l'AMTA.

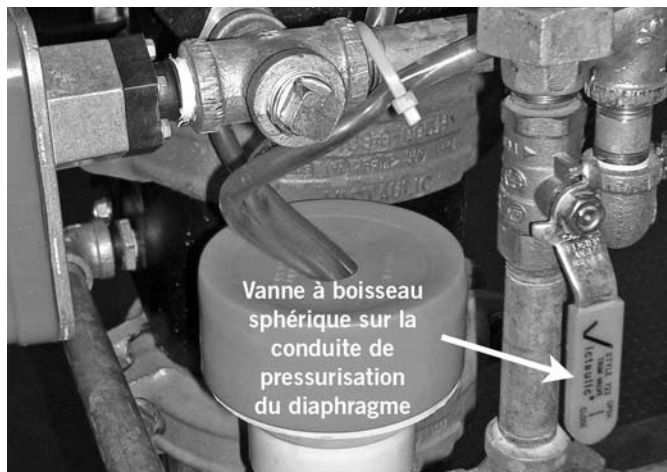

18. Ouvrez la vanne à boisseau sphérique de la conduite de pressurisation du diaphragme. Laissez l'eau couler par le tube du dispositif de vidage automatique.



19. Ouvrez le déclencheur manuel.

Poste de contrôle FireLock NXT™ à préaction

SÉRIE 769



20. Refermez le déclencheur manuel.



Bouton du dispositif de vidange automatique

21. Tirez vers le haut le bouton du dispositif de vidange automatique jusqu'à ce que la vis soit en position «marche» (haute). Vérifiez qu'il y a de la pression sur le manomètre de la conduite de pressurisation du diaphragme.

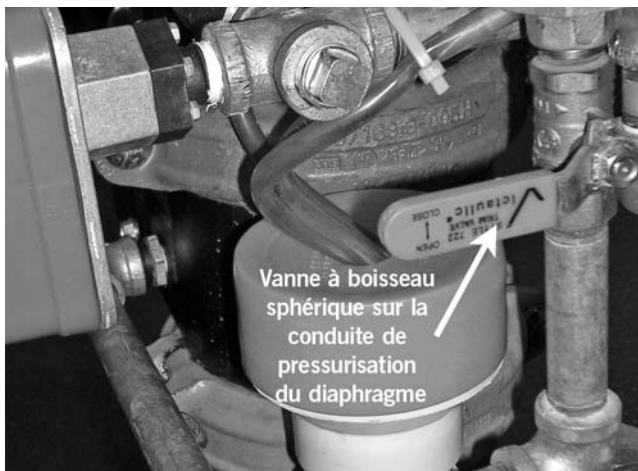

Vanne à boisseau sphérique sur la conduite de pressurisation du diaphragme

22. Lorsque la conduite de pressurisation du diaphragme est pressurisée, fermez temporairement sa vanne à boisseau sphérique et vérifiez sur le manomètre le maintien de la pressurisation dans la conduite.

22a. Si la pression baisse dans la conduite de pressurisation du diaphragme, remplacez le diaphragme et/ou supprimez les fuites éventuelles dans sa conduite de pressurisation. Voyez la section «Dépose et remplacement de l'ensemble de diaphragme».

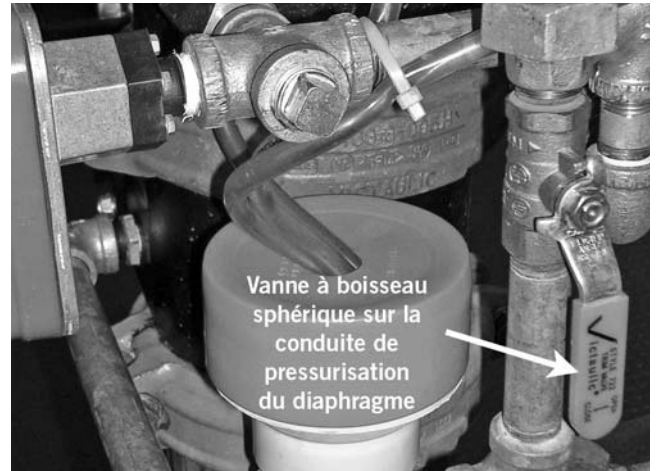

Vanne à boisseau sphérique sur la conduite de pressurisation du diaphragme

22b. Si la pression dans la conduite de pressurisation du diaphragme ne baisse pas, rouvrez la vanne à boisseau sphérique de la conduite de pressurisation du diaphragme et passez à l'étape suivante.

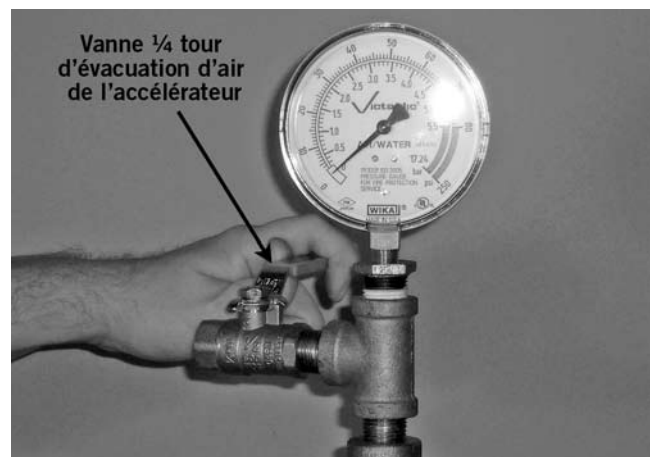

Vanne ¼ tour d'évacuation d'air de l'accélérateur

23. **SI L'INSTALLATION COMPORTE UN ACCÉLÉRATEUR SOUS AIR SÉRIE 746-LPA:** fermez la vanne ¼ tour à boisseau sphérique d'évacuation d'air.

Poste de contrôle FireLock NXT™ à préaction

SÉRIE 769

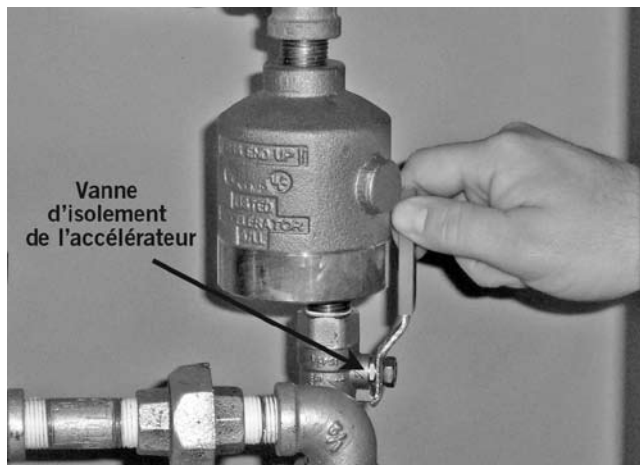

24. **SI L'INSTALLATION COMPORTE UN ACCÉLÉRATEUR SOUS AIR SÉRIE 746-LPA:** ouvrez la vanne à boisseau sphérique d'isolement pour mettre l'accélérateur en service.
25. Contrôlez la pression d'air du système sur une période de 24 heures pour vérifier que le système ne fuit pas. Si vous constatez que la pression se dégrade, cherchez les fuites et réparez-les toutes. **NOTE:** selon les exigences de la NFPA, les fuites en 24 heures ne doivent pas dépasser 14 kPa (2 psi).

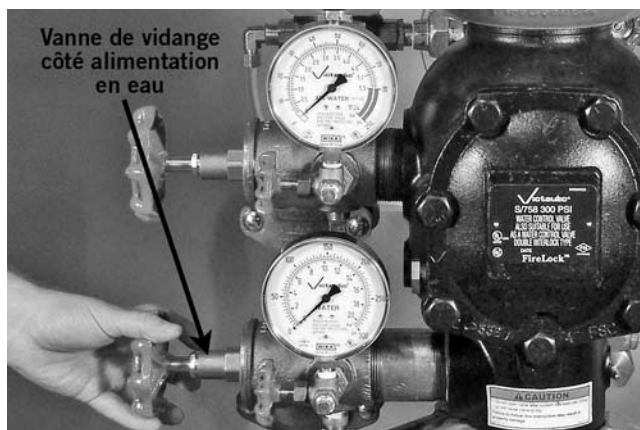

26. Ouvrez la vanne de vidange côté alimentation en eau.

⚠ ATTENTION

- Prenez des précautions avant d'ouvrir la vanne de commande principale d'alimentation en eau, car l'eau s'écoulera par toutes les vannes ouvertes du système.

Le non-respect de cette instruction peut entraîner des dégâts matériels.

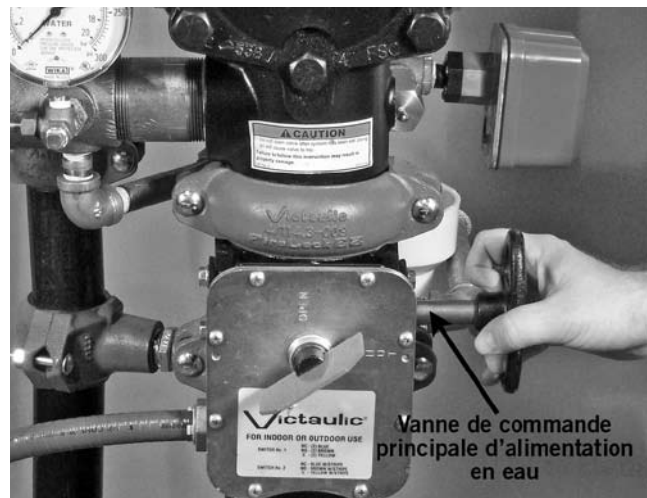

27. Ouvrez lentement la vanne de commande principale d'alimentation en eau jusqu'à ce qu'un flux d'eau régulier s'écoule de la vanne ouverte de vidange côté alimentation en eau.

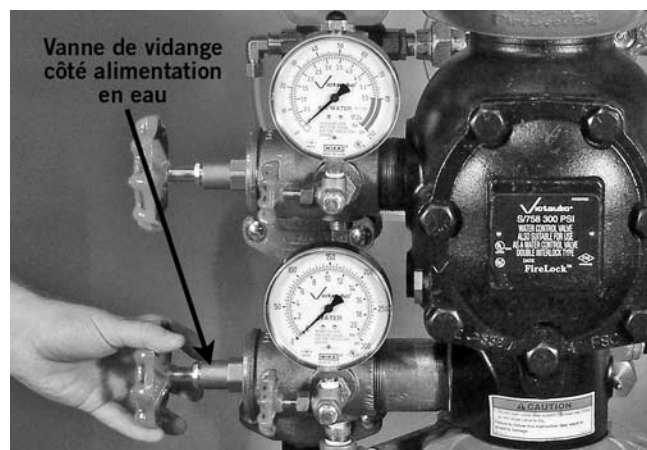

28. Fermez la vanne de vidange côté alimentation en eau lorsqu'un flux d'eau régulier s'en écoule.

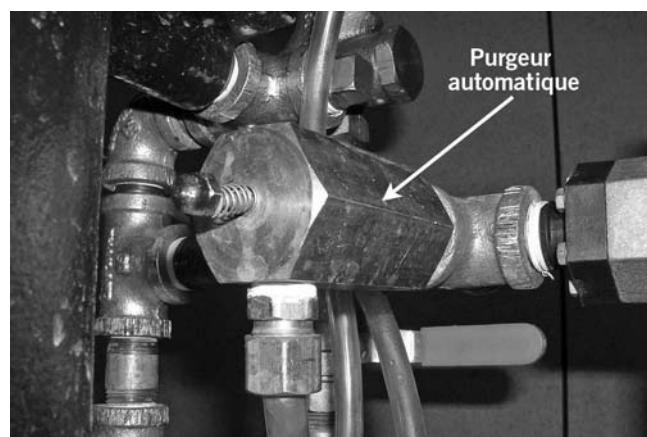

29. Vérifiez que la chambre intermédiaire du poste de contrôle ne fuit pas. Il ne doit pas y avoir de fuites d'eau ou d'air par le purgeur automatique de la conduite d'alarme.

Poste de contrôle FireLock NXT™ à préaction

SÉRIE 769



30. En cas d'écoulement d'eau par le purgeur automatique, fermez la vanne de commande principale d'alimentation en eau, et recommencez la procédure au point 1. Voyez la section «Dépannage».



31. Ouvrez à fond la vanne de commande principale d'alimentation en eau.
32. Notez la pression de l'air du système et la pression d'alimentation en eau.
33. Vérifiez que toutes les vannes sont dans leur position normale de marche (voir le tableau ci-dessous).

Vanne	Position normale en fonctionnement
Vanne à boisseau sphérique sur la conduite de pressurisation du diaphragme	Ouverte
Vanne à boisseau sphérique d'essai d'alarme	Fermée
Vanne de commande principale d'alimentation en eau	Ouverte
Vanne de vidange côté alimentation en eau	Fermée
Vanne de vidange côté système	Fermée
Vanne d'isolement de l'accélérateur sous air Série 746-LPA (éventuellement)	Ouverte
Vanne ¼ tour d'évacuation d'air pour l'accélérateur sous air Série 746-LPA (éventuellement)	Fermée

34. Avertissez les autorités compétentes, les postes de surveillance et les personnes de la zone concernée que le système est en service.

TOUTES LES SEMAINES, LORS DE LA REMISE EN SERVICE DU POSTE DE CONTRÔLE APRÈS UN ESSAI DE FONCTIONNEMENT (OU APRÈS TOUT DÉCLENCHEMENT DU SYSTÈME): ouvrez partiellement puis refermez la vanne de vidange principale et toute vanne de vidange de point bas pour évacuer l'eau éventuellement présente dans la colonne montante. Continuez cette procédure jusqu'à ce que toute l'eau soit évacuée. **NOTE:** Un kit de colonne d'eau Série 75D (en option) peut être installé pour automatiser cette étape.

Poste de contrôle FireLock NXT™ à préaction

SÉRIE 769

INSPECTION EXTERNE

AVERTISSEMENT

- Le maintien du système de protection incendie en bon état de marche est une responsabilité du propriétaire du bâtiment ou de son représentant.
- Pour assurer le bon fonctionnement du système, les postes de contrôle doivent être inspectés conformément aux exigences NFPA-25 en vigueur ou aux exigences des autorités locales compétentes (selon celles qui sont les plus sévères). Pour les autres exigences d'inspection et d'essai, veuillez toujours vous référer aux instructions de ce manuel.
- Les inspections doivent être plus fréquentes si l'alimentation en eau est chargée, dure ou corrosive, ainsi que dans des atmosphères corrosives.
- Dépressurisez et vidangez le circuit de tuyauteries avant toute intervention d'installation, dépose, réglage ou maintenance de produits Victaulic.

Le non-respect de ces instructions peut provoquer une défaillance du système, avec pour conséquence des morts, des blessures graves et des dégâts matériels.

IMPORTANT

- Toute opération nécessitant la mise hors-service du poste de contrôle peut supprimer temporairement la protection incendie assurée.
- Les zones concernées devraient recevoir une attention particulière d'une équipe de pompiers.
- Avertissez les autorités compétentes avant tout entretien ou essai du système.

INSPECTION HEBDOMADAIRE

1. Une inspection visuelle du poste de contrôle et de son trim doit être effectuée une fois par semaine. **NOTE:** Si le système à préaction est équipé d'une alarme de basse pression, des inspections mensuelles peuvent suffire. Adressez-vous aux autorités locales compétentes pour connaître les exigences spécifiques.

INSPECTION MENSUELLE

1. Notez la pression de l'air du système et la pression de l'alimentation en eau. Vérifiez que la pression de l'alimentation en eau se situe dans la plage des pressions normalement observées dans la zone. Une baisse significative de la pression d'alimentation en eau peut indiquer un problème dans l'alimentation en eau. Vérifiez le maintien d'un ratio eau/air approprié.

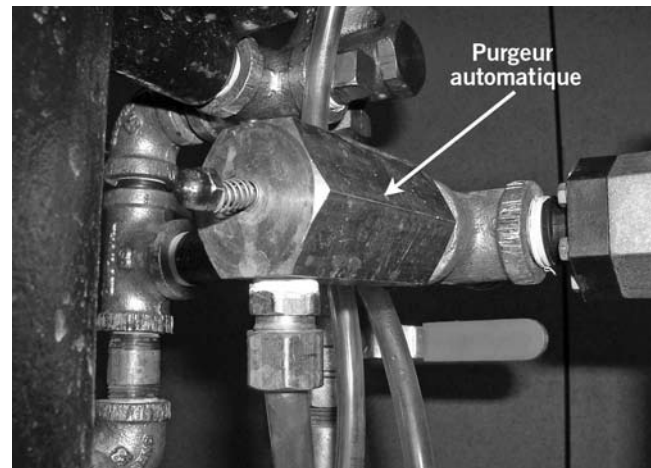

2. Vérifiez que la chambre intermédiaire du poste de contrôle ne fuit pas. Il ne doit pas y avoir de fuites d'eau ou d'air par le purgeur automatique de la conduite d'alarme.
3. Vérifiez si le poste de contrôle et son trim ne présentent pas de dommages mécaniques ou de corrosion. Remplacez tout élément endommagé ou corrodé.
4. Vérifiez que le poste de contrôle à préaction et son trim ne se trouvent pas dans une zone exposée à des risques de gel.
5. Vérifiez que toutes les vannes sont dans leur position normale de marche (voir le tableau ci-dessous).

Vanne	Position normale en fonctionnement
Vanne à boisseau sphérique sur la conduite de pressurisation du diaphragme	Ouverte
Vanne à boisseau sphérique d'essai d'alarme	Fermée
Vanne de commande principale d'alimentation en eau	Ouverte
Vanne de vidange côté alimentation en eau	Fermée
Vanne de vidange côté système	Fermée
Vanne d'isolement de l'accélérateur sous air Série 746-LPA (éventuellement)	Ouverte
Vanne ¼ tour d'évacuation d'air pour l'accélérateur sous air Série 746-LPA (éventuellement)	Fermée

6. Si l'installation comporte un accélérateur sous air Série 746-LPA, notez la pression de la chambre sous air de l'accélérateur. Cette pression doit être égale à la pression de l'air du système, dans les limites des tolérances admissibles des manomètres. Si elle est inférieure, voyez la section «dépannage».

Poste de contrôle FireLock NXT™ à préaction

SÉRIE 769

ESSAIS REQUIS

⚠ AVERTISSEMENT

- Le maintien du système de protection incendie en bon état de marche est une responsabilité du propriétaire du bâtiment ou de son représentant.
- Pour assurer le bon fonctionnement du système, les postes de contrôle doivent être inspectés conformément aux exigences NFPA-25 en vigueur ou aux exigences des autorités locales compétentes (selon celles qui sont les plus sévères). Pour les autres exigences d'inspection et d'essai, veuillez toujours vous référer aux instructions de ce manuel.
- Les inspections doivent être plus fréquentes si l'alimentation en eau est chargée, dure ou corrosive, ainsi que dans des atmosphères corrosives.
- Dépressurisez et vidangez le circuit de tuyauteries avant toute intervention d'installation, dépose, réglage ou maintenance de produits Victaulic.

Le non-respect de ces instructions peut provoquer une défaillance du système, avec pour conséquence des morts, des blessures graves et des dégâts matériels.

IMPORTANT

- Toute opération nécessitant la mise hors-service du poste de contrôle peut supprimer temporairement la protection incendie assurée.
- Les zones concernées devraient recevoir une attention particulière d'une équipe de pompiers.
- Avertissez les autorités compétentes avant tout entretien ou essai du système.

ESSAI DE VIDANGE PRINCIPALE

Effectuez l'essai de vidange principale à la fréquence requise par le code NFPA-25 en vigueur. Les autorités locales compétentes peuvent exiger une fréquence d'essai plus élevée. Adressez-vous aux autorités compétentes dans la zone concernée pour vérifier quelles sont les exigences applicables.

1. Avertissez les autorités compétentes, les postes de surveillance et les personnes de la zone concernée de l'exécution d'un essai de vidange principale.
2. Vérifiez que la capacité de vidange disponible est suffisante.
3. Notez la pression d'alimentation en eau et la pression de l'air du système.

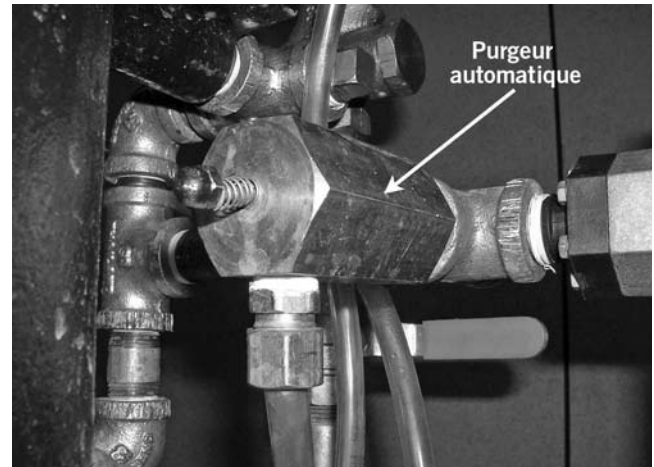

4. Vérifiez que la chambre intermédiaire du poste de contrôle ne fuit pas. Il ne doit pas y avoir de fuites d'eau ou d'air par le purgeur automatique de la conduite d'alarme.
5. Vérifiez que l'air du système est à la pression qui convient pour la pression locale d'alimentation en eau.

⚠ ATTENTION

- Faites attention de ne pas ouvrir accidentellement la vanne de vidange côté système.

L'ouverture de la vanne de vidange côté système provoquerait le déclenchement du poste de contrôle, ce qui entraînerait des dégâts matériels.

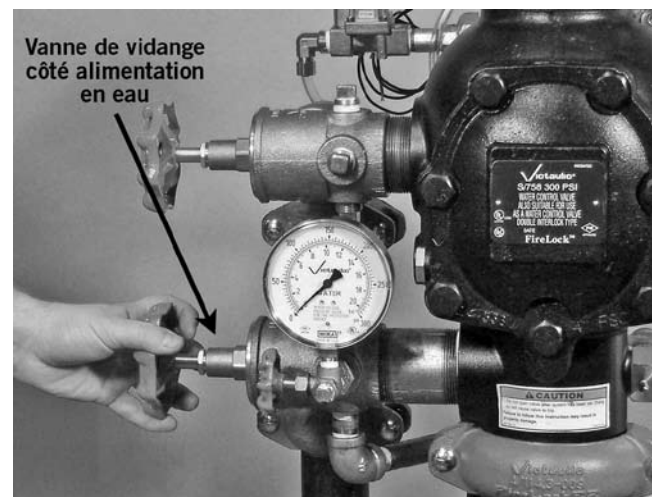

6. Ouvrez à fond la vanne de vidange côté alimentation pour évacuer toutes les impuretés éventuellement présentes dans l'alimentation en eau.
7. Lorsque la vanne de vidange côté alimentation est complètement ouverte, notez la pression résiduelle de l'alimentation en eau (sur le manomètre d'alimentation en eau).

Poste de contrôle FireLock NXT™ à préaction

SÉRIE 769

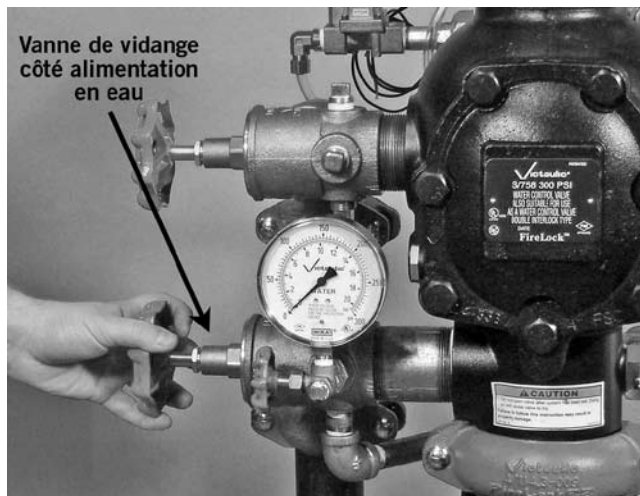

8. Refermez lentement la vanne de vidange côté alimentation.
9. Notez la pression d'eau établie après la fermeture de la vanne de vidange côté alimentation.
10. Comparez la pression résiduelle mesurée ci-dessus aux valeurs mesurées lors d'essais de vidange principale précédents. Si vous constatez une détérioration de la pression résiduelle de l'alimentation en eau, rétablissez une pression d'alimentation appropriée.
11. Vérifiez que toutes les vannes sont dans leur position normale de marche (voir le tableau ci-dessous).

Vanne	Position normale en fonctionnement
Vanne à boisseau sphérique sur la conduite de pressurisation du diaphragme	Ouverte
Vanne à boisseau sphérique d'essai d'alarme	Fermée
Vanne de commande principale d'alimentation en eau	Ouverte
Vanne de vidange côté alimentation en eau	Fermée
Vanne de vidange côté système	Fermée
Vanne d'isolement de l'accélérateur sous air Série 746-LPA (éventuellement)	Ouverte
Vanne ¼ tour d'évacuation d'air pour l'accélérateur sous air Série 746-LPA (éventuellement)	Fermée

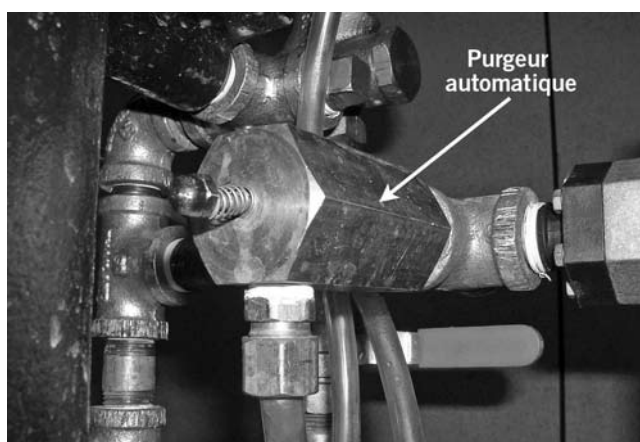

12. Vérifiez que la chambre intermédiaire du poste de contrôle ne fuit pas. Il ne doit pas y avoir de fuites d'eau ou d'air par le purgeur automatique de la conduite d'alarme.

13. Avertissez les autorités compétentes, les postes de surveillance et les personnes de la zone concernée que le poste de contrôle est de nouveau en service.
14. Fournissez les résultats de l'essai aux autorités locales compétentes, si elles le requièrent.

Poste de contrôle FireLock NXT™ à préaction

SÉRIE 769

ESSAI D'ALARME D'ÉCOULEMENT D'EAU

Effectuez l'essai d'alarme d'écoulement d'eau à la fréquence requise par le code NFPA-25 en vigueur. Les autorités locales compétentes peuvent exiger une fréquence d'essai plus élevée. Adressez-vous aux autorités compétentes dans la zone concernée pour vérifier quelles sont les exigences applicables.

1. Avertissez les autorités compétentes, les postes de surveillance et les personnes de la zone concernée de l'exécution d'un essai d'alarme d'écoulement d'eau.

ATTENTION

- Faites attention de ne pas ouvrir accidentellement la vanne de vidange côté système.

L'ouverture de la vanne de vidange côté système provoquerait le déclenchement du poste de contrôle, ce qui entraînerait des dégâts matériels.

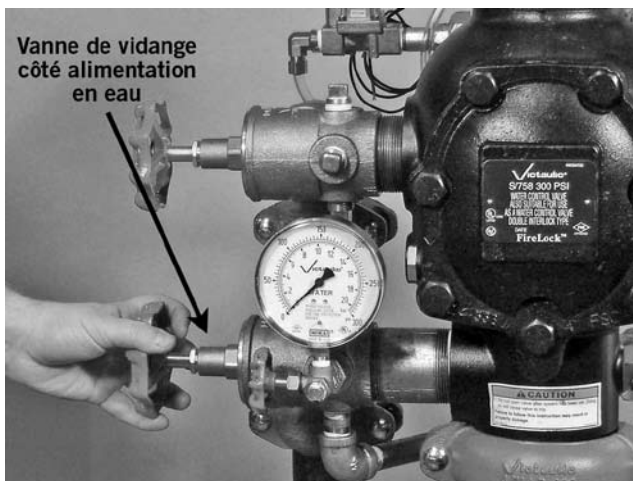

2. Ouvrez à fond la vanne de vidange côté alimentation pour évacuer toutes les impuretés éventuellement présentes dans l'alimentation en eau.

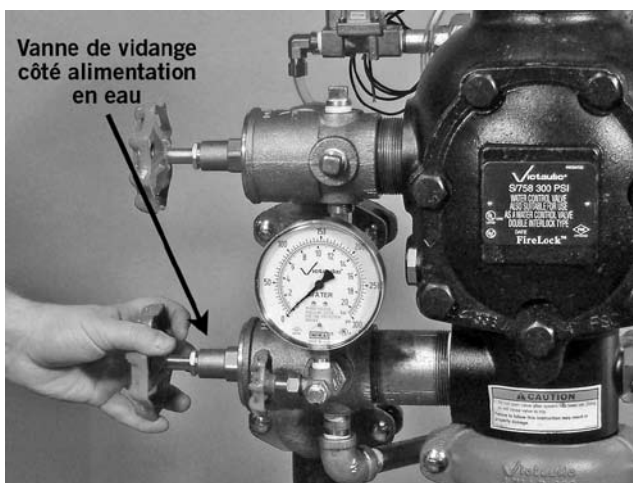

3. Refermez la vanne de vidange.

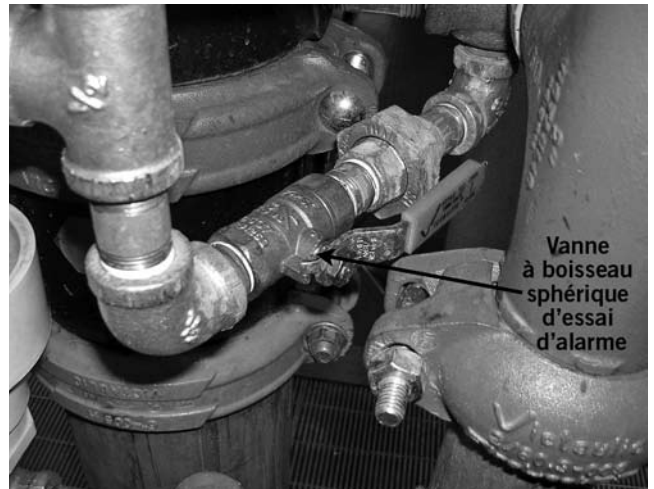

4. Ouvrez la vanne à boisseau sphérique d'essai d'alarme. Vérifiez que les alarmes mécaniques et électriques se déclenchent, et que les postes centraux de surveillance éventuels reçoivent un signal d'alarme.



5. Refermez la vanne à boisseau sphérique d'essai d'alarme après avoir vérifié le bon fonctionnement de toutes les alarmes.

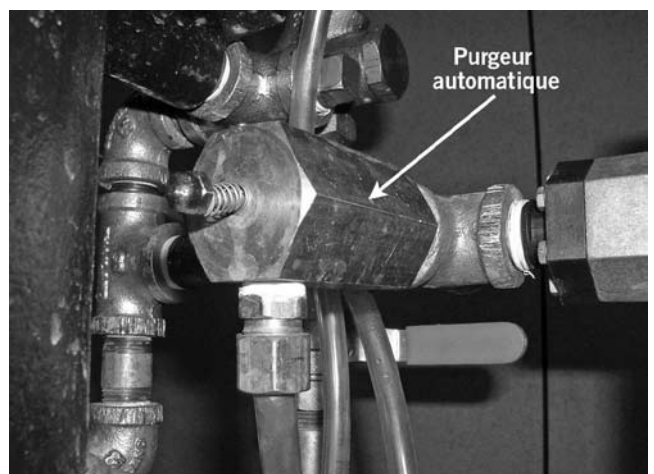

6. Enfoncez le plongeur du purgeur automatique pour vérifier qu'il n'y a pas de pression dans la conduite d'alarme.

Poste de contrôle FireLock NXT™ à préaction

SÉRIE 769

7. Vérifiez que toutes les alarmes ont cessé de sonner, que la vidange de la conduite d'alarme s'est déroulée correctement et que la surveillance d'alarme à distance se rétablit correctement.
8. Vérifiez que la chambre intermédiaire du poste de contrôle ne fuit pas. Il ne doit pas y avoir de fuites d'eau ou d'air par le purgeur automatique de la conduite d'alarme.
9. Avertissez les autorités compétentes, les postes de surveillance et les personnes de la zone concernée que le poste de contrôle est de nouveau en service.
10. Fournissez les résultats de l'essai aux autorités locales compétentes, si elles le requièrent.

ESSAIS D'ALARME DE NIVEAU D'EAU ET DE BASSE PRESSION D'AIR

Effectuez les essais d'alarme de niveau d'eau et de basse pression d'air à la fréquence requise par le code NFPA-25 en vigueur. Les autorités locales compétentes peuvent exiger une fréquence d'essai plus élevée. Adressez-vous aux autorités compétentes dans la zone concernée pour vérifier quelles sont les exigences applicables.

IMPORTANT

- Si l'installation comporte un accélérateur sous air Série 746-LPA, n'oubliez pas d'avertir les autorités compétentes que des essais d'alarme de niveau d'eau et de basse pression d'air sont en cours. En cas de la non-fermeture de la vanne à boisseau sphérique d'isolement de l'accélérateur sous air Série 746-LPA, le poste de contrôle risque de se déclencher et de produire une fausse alarme.

1. Avertissez les autorités compétentes, les postes de surveillance et les personnes de la zone concernée de l'exécution d'essais d'alarme de niveau d'eau et de basse pression d'air.

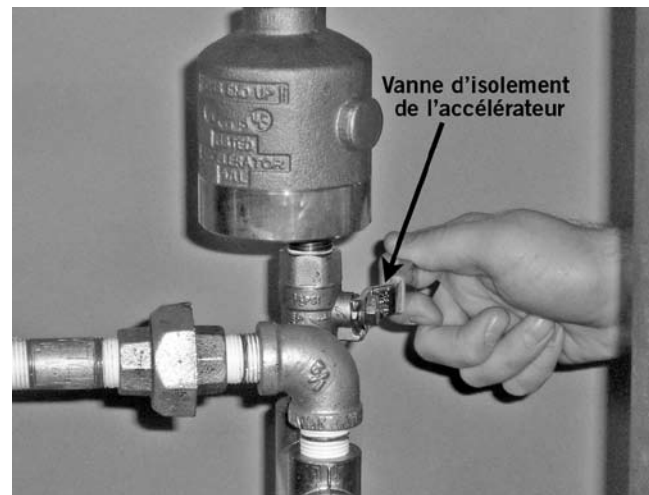

2. Si l'installation comporte un accélérateur sous air Série 746-LPA, fermez la vanne à boisseau sphérique d'isolement de l'accélérateur.

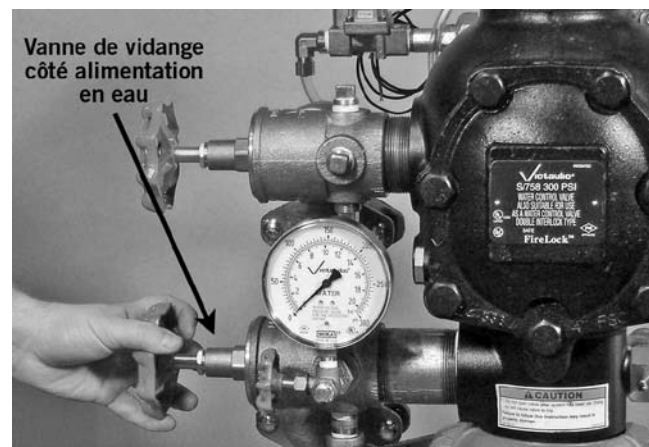

3. Ouvrez à fond la vanne de vidange côté alimentation pour évacuer toutes impuretés éventuellement présentes dans l'alimentation en eau.

Poste de contrôle FireLock NXT™ à préaction

SÉRIE 769

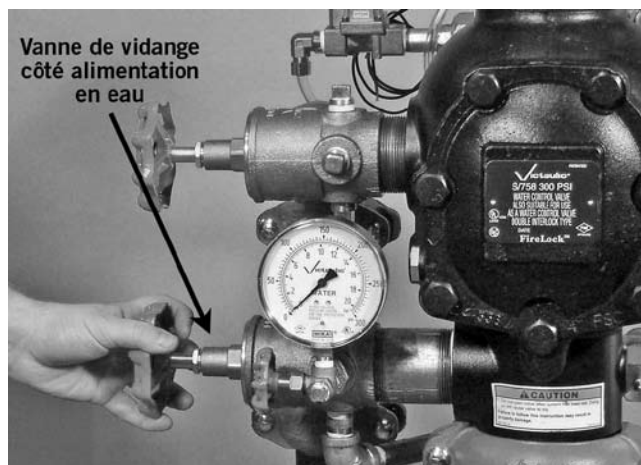

4. Refermez la vanne de vidange.

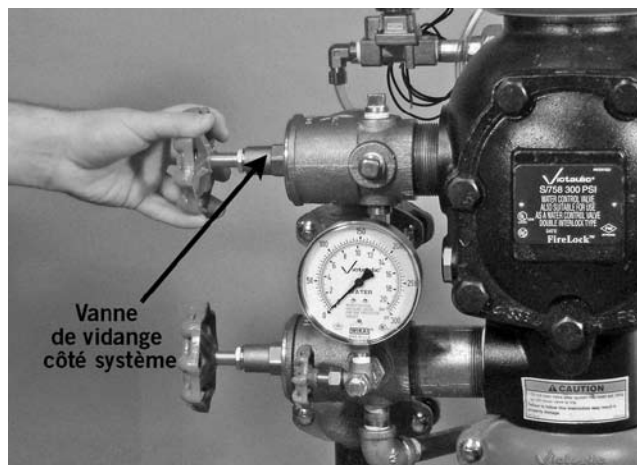

8. Refermez la vanne de vidange principale côté système.

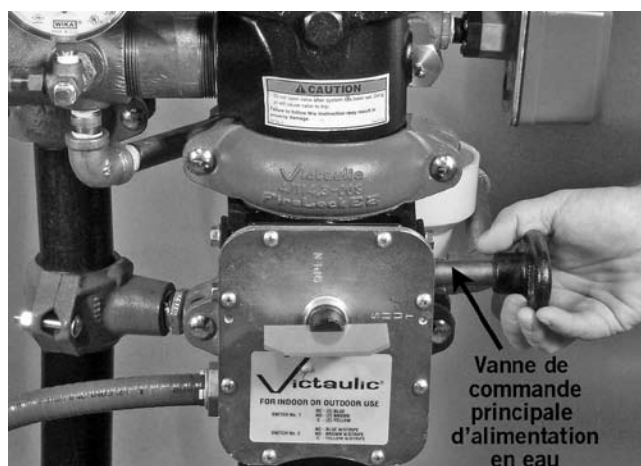

5. Fermez la vanne de commande principale d'alimentation en eau.

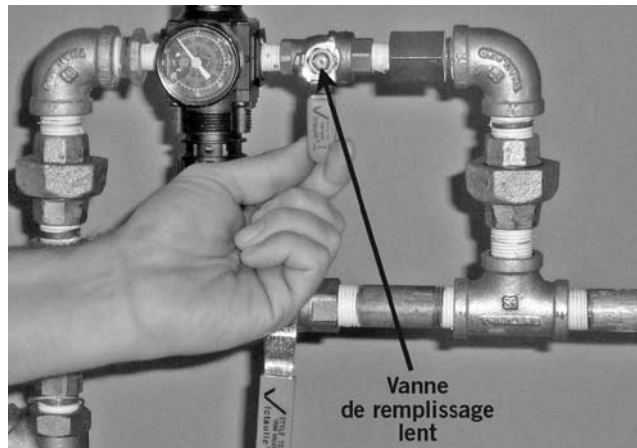

9. Fermez la vanne à boisseau sphérique de remplissage lent de l'AMTA.

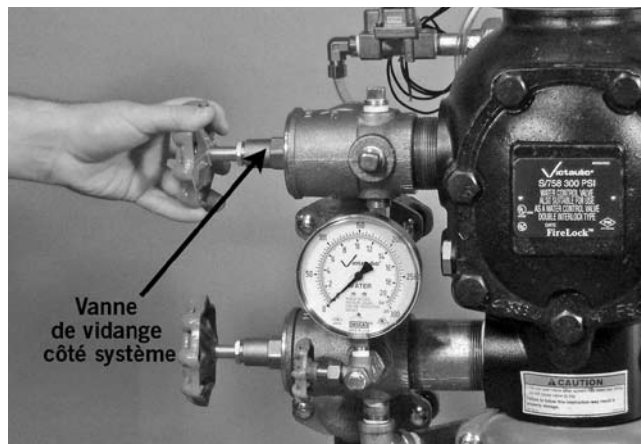

6. Ouvrez lentement et partiellement la vanne de vidange côté système. Vérifiez qu'il n'y a pas d'écoulement d'eau par la vidange. **NOTE:** Si de l'eau s'écoule par la vidange, il se peut que le système n'ait pas été bien vidangé. En ce cas, suivez toutes les instructions de la section «Mise en service du système».
7. Notez la pression d'air du système à laquelle l'alarme de basse pression d'air se déclenche.

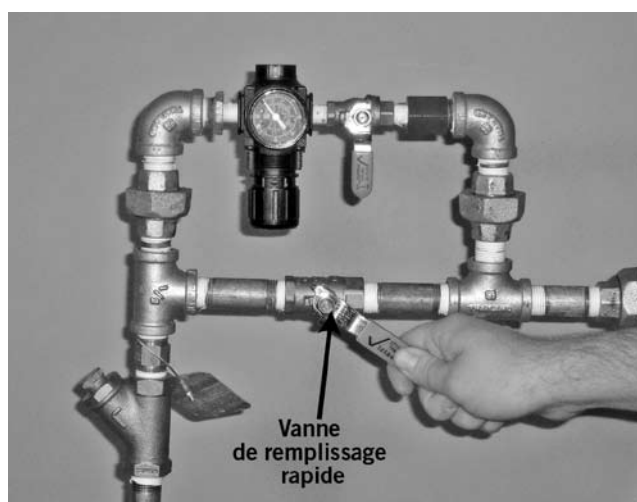

10. Ouvrez la vanne à boisseau sphérique de remplissage rapide de AMTA. Ramenez la pression du système à son niveau normal.

Poste de contrôle FireLock NXT™ à préaction

SÉRIE 769

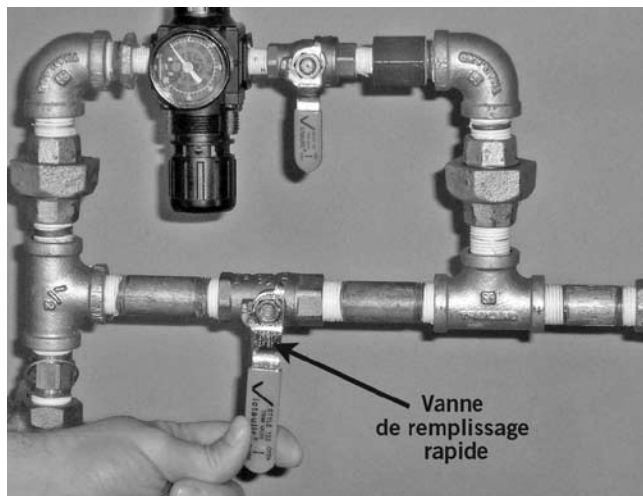

11. Refermez la vanne à boisseau sphérique de remplissage rapide de l'AMTA lorsque la pression d'air du système a atteint son niveau normal.

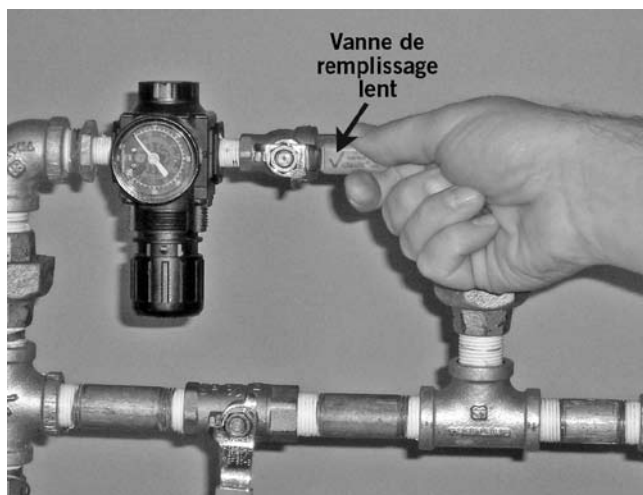

12. Ouvrez la vanne à boisseau sphérique de remplissage lent de l'AMTA.

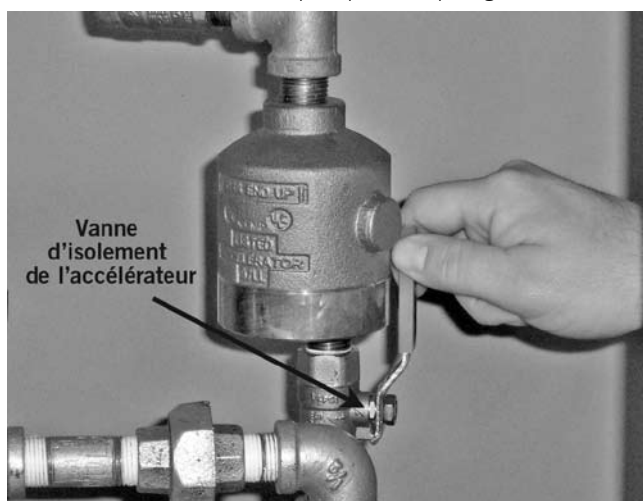

13. Si l'installation comporte un accélérateur sous air Série 746-LPA, ouvrez la vanne à boisseau sphérique d'isolement de l'accélérateur.

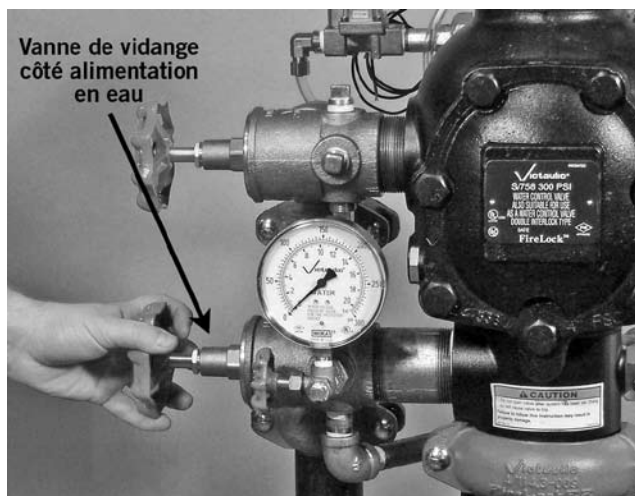

14. Ouvrez la vanne de vidange côté alimentation.

ATTENTION

- Prenez des précautions avant d'ouvrir la vanne de commande principale d'alimentation en eau, car l'eau s'écoulera par toutes les vannes ouvertes du système.

Le non-respect de cette instruction peut entraîner des dégâts matériels.

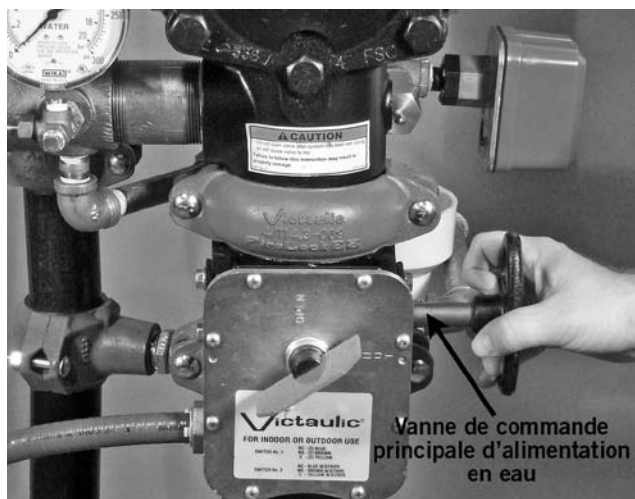

15. Ouvrez lentement la vanne de commande principale d'alimentation en eau jusqu'à ce qu'un flux d'eau régulier s'écoule de la vanne ouverte de vidange côté alimentation.

Poste de contrôle FireLock NXT™ à préaction

SÉRIE 769

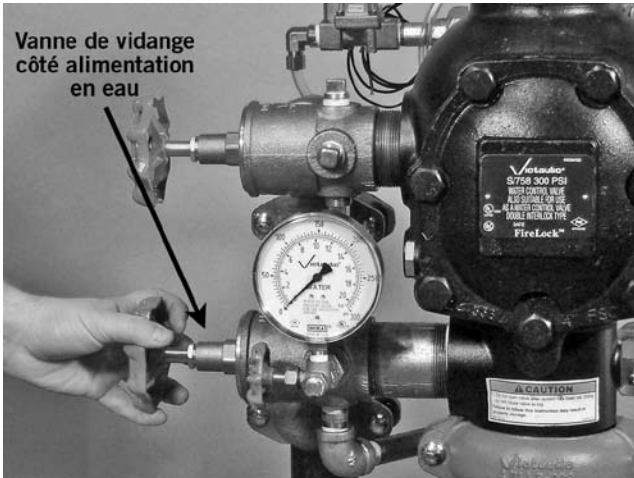

16. Fermez la vanne de vidange côté alimentation en eau lorsqu'un flux d'eau régulier s'en écoule.



17. Ouvrez à fond la vanne de commande principale d'alimentation en eau.

18. Vérifiez que toutes les vannes sont dans leur position normale de marche (voir le tableau ci-dessous).

Vanne	Position normale en fonctionnement
Vanne à boisseau sphérique sur la conduite de pressurisation du diaphragme	Ouverte
Vanne à boisseau sphérique d'essai d'alarme	Fermée
Vanne de commande principale d'alimentation en eau	Ouverte
Vanne de vidange côté alimentation en eau	Fermée
Vanne de vidange côté système	Fermée
Vanne d'isolement de l'accélérateur sous air Série 746-LPA (éventuellement)	Ouverte
Vanne ¼ tour d'évacuation d'air pour l'accélérateur sous air Série 746-LPA (éventuellement)	Fermée

19. Avertissez les autorités compétentes, les postes de surveillance et les personnes de la zone concernée que le poste de contrôle est de nouveau en service.

20. Fournissez les résultats de l'essai aux autorités locales compétentes, si elles le requièrent.

Poste de contrôle FireLock NXT™ à préaction

SÉRIE 769

ESSAIS DE FONCTIONNEMENT (DÉCLENCHEMENT) REQUIS

ESSAI DE FONCTIONNEMENT (DÉCLENCHEMENT) PARTIEL

AVERTISSEMENT

- Le maintien du système de protection incendie en bon état de marche est une responsabilité du propriétaire du bâtiment ou de son représentant.
- Pour assurer le bon fonctionnement du système, les postes de contrôle doivent être inspectés conformément aux exigences NFPA-25 en vigueur ou aux exigences des autorités locales compétentes (selon celles qui sont les plus sévères). Pour les autres exigences d'inspection et d'essai, veuillez toujours vous référer aux instructions de ce manuel.
- Les inspections doivent être plus fréquentes si l'alimentation en eau est chargée, dure ou corrosive, ainsi que dans des atmosphères corrosives.
- Dépressurisez et vidangez le circuit de tuyauteries avant toute intervention d'installation, dépose, réglage ou maintenance de produits Victaulic.

Le non-respect de ces instructions peut provoquer une défaillance du système, avec pour conséquence des morts, des blessures graves et des dégâts matériels.

Des essais de fonctionnement (déclenchement) partiels sont requis pour vérifier le bon fonctionnement du poste de contrôle; ces essais ne vérifient cependant pas le fonctionnement de l'entièreté du système. Victaulic recommande d'effectuer l'essai de fonctionnement (déclenchement) partiel une fois par an (au moins). **NOTE:** la fréquence d'essai de fonctionnement (déclenchement) partiel doit être augmentée en cas d'utilisation d'une eau chargée en particules, dure ou corrosive, ainsi que dans des atmosphères corrosives. Les autorités locales compétentes peuvent exiger en outre une fréquence d'essai de fonctionnement (déclenchement) partiel plus élevée. Adressez-vous aux autorités compétentes dans la zone concernée pour vérifier quelles sont les exigences applicables.

1. Avertissez les autorités compétentes, les postes de surveillance et les personnes de la zone concernée de l'exécution d'un essai de fonctionnement (déclenchement) partiel.
2. Notez la pression d'alimentation en eau et la pression d'air du système.

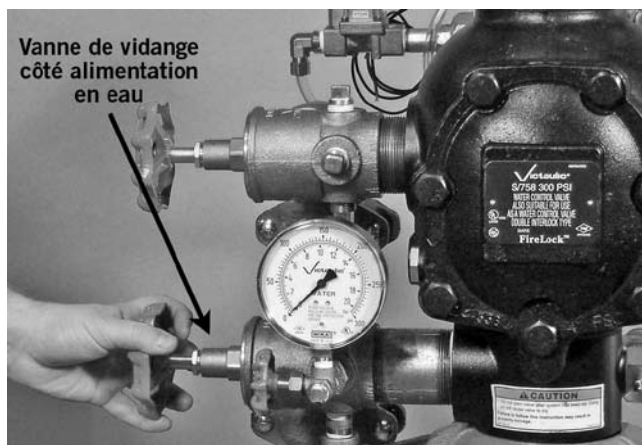

3. Ouvrez à fond la vanne de vidange côté alimentation pour évacuer toutes impuretés éventuellement présentes dans l'alimentation en eau.

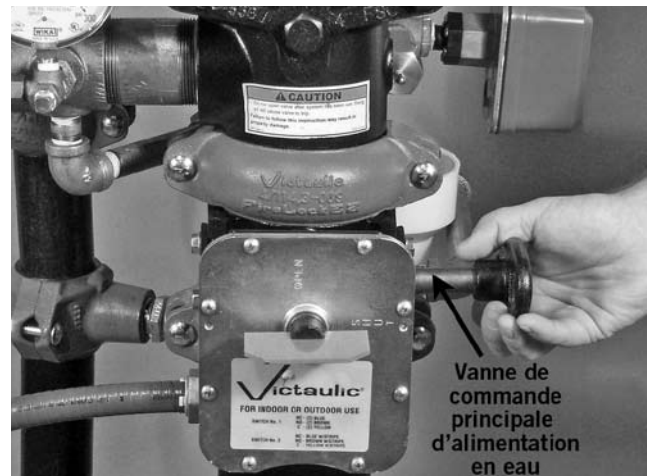

4. Fermez la vanne de commande principale d'alimentation en eau jusqu'au point où l'eau cesse de couler par la vanne de vidange côté alimentation en eau.

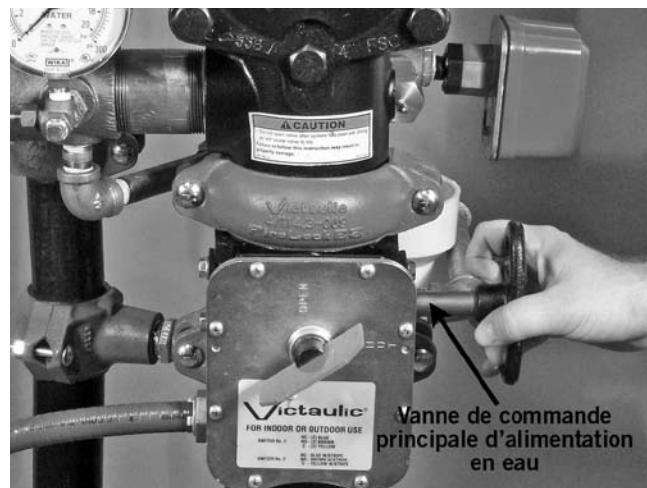

5. Ouvrez lentement la vanne de commande principale d'alimentation en eau jusqu'à ce qu'une petite quantité d'eau s'écoule par la vanne de vidange côté alimentation en eau.

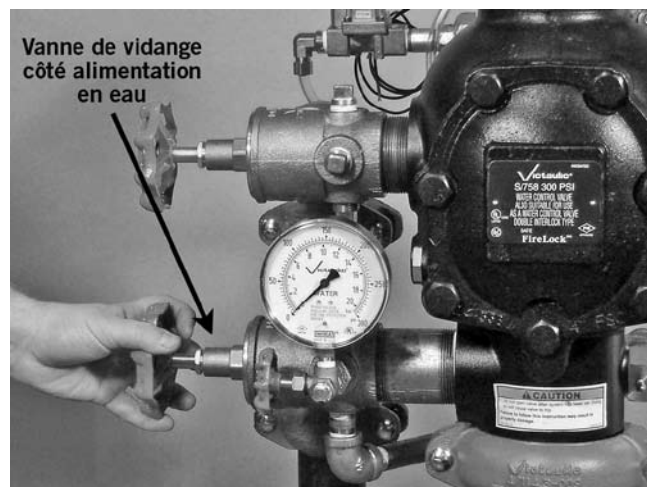

6. Fermez la vanne de vidange côté alimentation en eau.

www.victaulic.com

VICTAULIC EST UNE MARQUE DÉPOSÉE DE LA SOCIÉTÉ VICTAULIC. © 2007 VICTAULIC COMPANY. TOUS DROITS RÉSERVÉS. IMPRIMÉ AUX ÉTATS-UNIS.

I-769P-FRE_28

RÉV_C

Poste de contrôle FireLock NXT™ à préaction

SÉRIE 769

7. **Déclenchez le poste de contrôle d'une des manières suivantes:**
 - a. Mettez l'électrovanne sous tension.
 - b. Evacuez la pression d'air de la ligne pilote.
 - c. Actionnez le déclencheur manuel.
8. Vérifiez que la pression dans la conduite de pressurisation du diaphragme tombe bien à zéro et que l'eau coule par le dispositif de vidange automatique dans l'entonnoir.

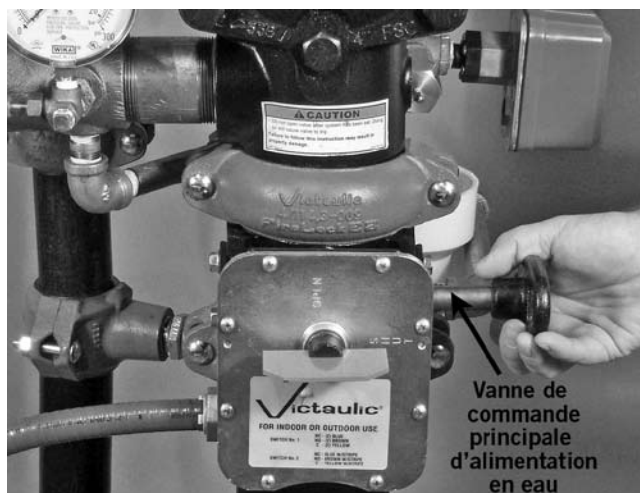

9. Refermez complètement la vanne de commande principale d'alimentation en eau.

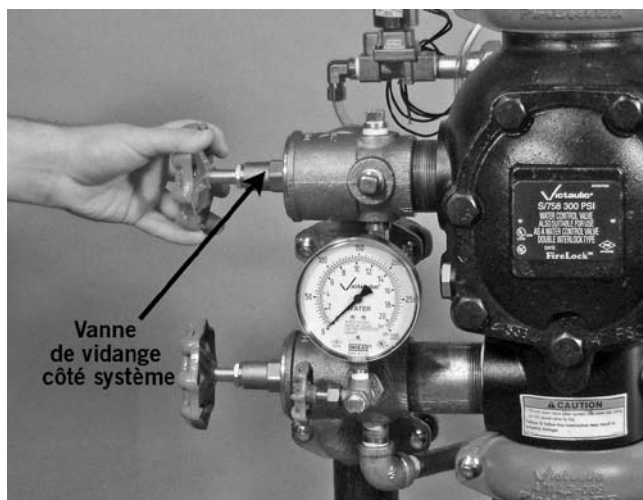

10. Fermez la vanne d'essai à distance du système (connexion d'essai pour inspecteurs) ou la vanne de vidange côté système.
NOTE: la vanne de vidange côté système est représentée ci-dessus
11. **FERMEZ L'ALIMENTATION EN AIR COMPRIMÉ.**



12. Refermez la vanne à boisseau sphérique de la conduite de pressurisation du diaphragme.
13. Effectuez toutes les étapes de la section «Mise en service du système».

Poste de contrôle FireLock NXT™ à préaction

SÉRIE 769

ESSAI DE FONCTIONNEMENT (DÉCLENCHEMENT) COMPLET

AVERTISSEMENT

- Le maintien du système de protection incendie en bon état de marche est une responsabilité du propriétaire du bâtiment ou de son représentant.
- Pour assurer le bon fonctionnement du système, les postes de contrôle doivent être inspectés conformément aux exigences NFPA-25 en vigueur ou aux exigences des autorités locales compétentes (selon celles qui sont les plus sévères). Pour les autres exigences d'inspection et d'essai, veuillez toujours vous référer aux instructions de ce manuel.
- Les inspections doivent être plus fréquentes si l'alimentation en eau est chargée, dure ou corrosive, ainsi que dans des atmosphères corrosives.
- Dépressurisez et vidangez le circuit de tuyauteries avant toute intervention d'installation, dépose, réglage ou maintenance de produits Victaulic.

Le non-respect de ces instructions peut provoquer une défaillance du système, avec pour conséquence des morts, des blessures graves et des dégâts matériels.

Victaulic recommande d'effectuer l'essai de fonctionnement (déclenchement) complet tous les 3 ans (au moins) **NOTE:** la fréquence d'essai de fonctionnement (déclenchement) complet doit être augmentée en cas d'utilisation d'une eau chargée en particules, dure ou corrosive, ainsi que dans des atmosphères corrosives. Cet essai fait couler l'eau dans tout le système de sprinklers, et ne doit donc pas être entrepris lorsqu'il y a un risque de gel. Les autorités locales compétentes peuvent exiger en outre une fréquence d'essai de fonctionnement (déclenchement) complet plus élevée. Adressez-vous aux autorités compétentes dans la zone concernée pour vérifier quelles sont les exigences applicables.

1. Avertissez les autorités compétentes, les postes de surveillance et les personnes de la zone concernée de l'exécution d'un essai de fonctionnement (déclenchement) complet.
2. Notez la pression d'alimentation en eau et la pression d'air du système.

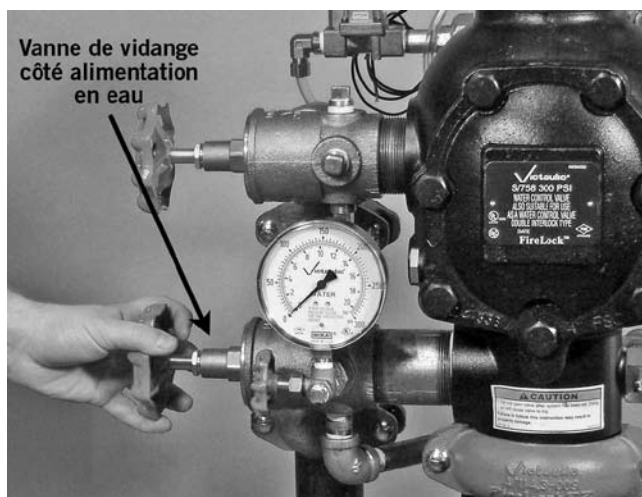

3. Ouvrez à fond la vanne de vidange côté alimentation pour évacuer toutes impuretés éventuellement présentes dans l'alimentation en eau.

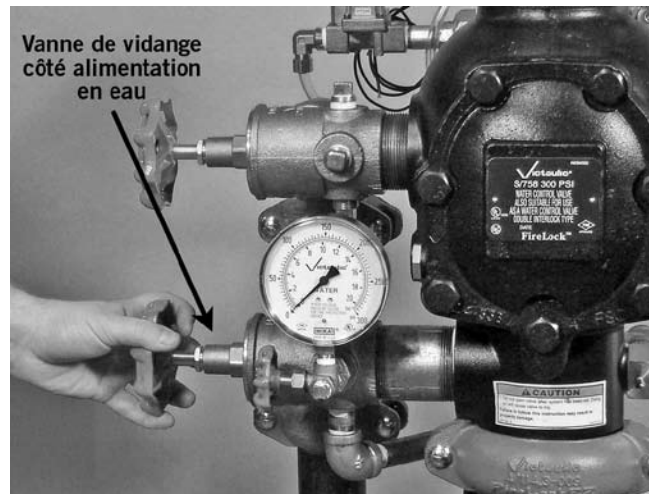

4. Refermez la vanne de vidange.
5. **Déclenchez le poste de contrôle d'une des manières suivantes:**
 - a. Mettez l'électrovanne sous tension.
 - b. Evacuez la pression d'air de la ligne pilote.
 - c. Actionnez le déclencheur manuel.
6. Notez les données suivantes :
 - a. Le temps écoulé entre l'ouverture de la vanne d'essai à distance du système (connexion d'essai pour inspecteurs) et le déclenchement du poste de contrôle à préaction ;
 - b. La pression d'air du système lors du déclenchement du poste de contrôle ;
 - c. Le temps écoulé entre l'ouverture de la vanne d'essai à distance du système (connexion d'essai pour inspecteurs) et l'écoulement de l'eau par la sortie de la connexion d'essai ;
 - d. Toute autre information requise par les autorités compétentes.
7. Vérifiez que toutes les alarmes fonctionnent correctement.
8. Laissez couler l'eau jusqu'à ce qu'elle soit claire.

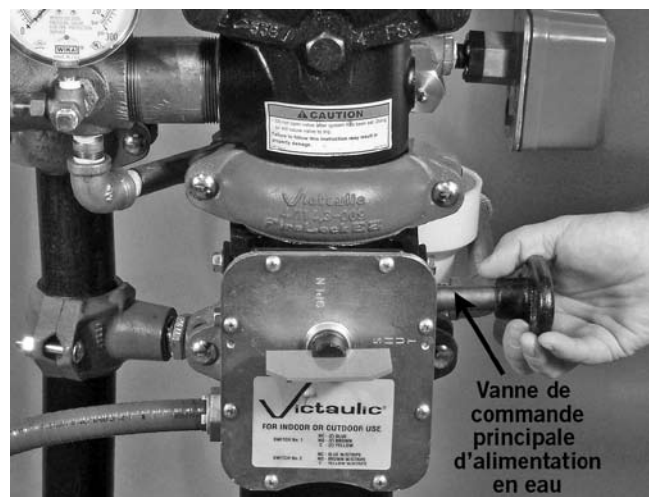

9. Refermez la vanne de commande principale d'alimentation en eau.

Poste de contrôle FireLock NXT™ à préaction

SÉRIE 769

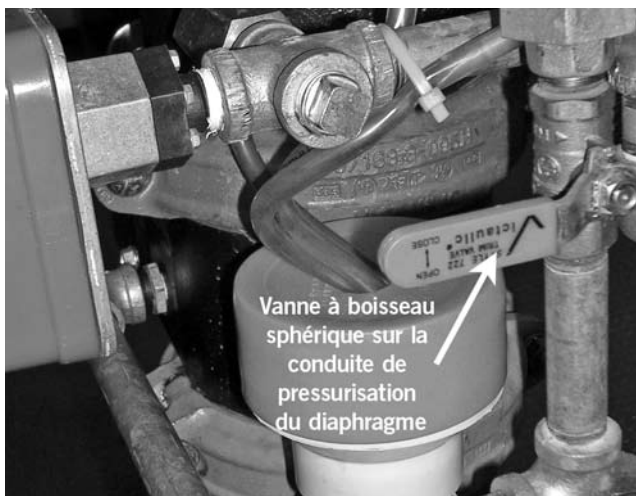

10. Refermez la vanne à boisseau sphérique de la conduite de pressurisation du diaphragme.

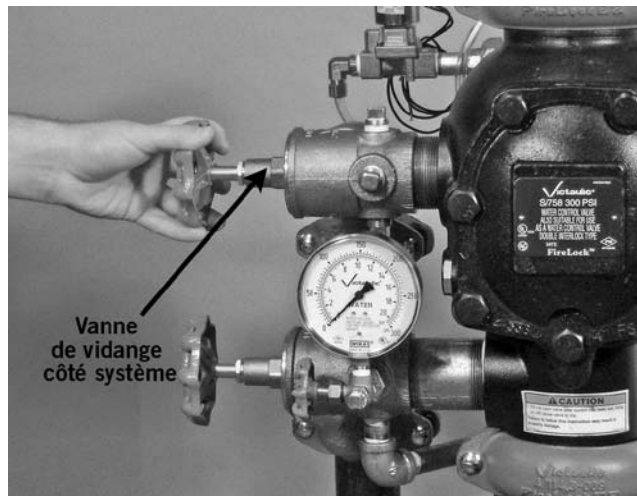

14. Refermez la vanne de vidange principale côté système.
15. Effectuez toutes les étapes de la section «Mise en service du système».

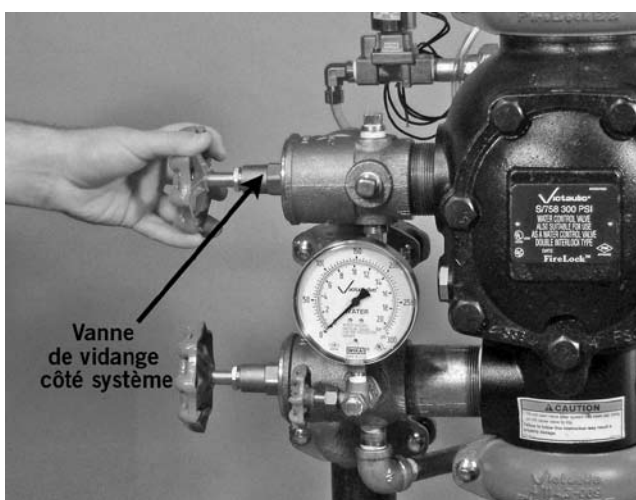

11. **FERMEZ L'ALIMENTATION EN AIR COMPRIMÉ.**
12. Ouvrez la vanne de vidange principale côté système pour vidanger le système.
13. Lorsque le système est correctement vidangé, refermez la vanne d'essai à distance du système (connexion d'essai pour inspecteurs).

Poste de contrôle FireLock NXT™ à préaction

SÉRIE 769

INSPECTION INTERNE REQUISE

Inspectez les composants internes du poste de contrôle à la fréquence requise par le code NFPA-25 en vigueur. Les autorités locales compétentes peuvent exiger une fréquence d'inspection plus élevée. Adressez-vous aux autorités compétentes dans la zone concernée pour vérifier quelles sont les exigences applicables.

⚠ AVERTISSEMENT



- Dépressurisez et vidangez le circuit de tuyauteries avant d'entreprendre la dépose du couvercle du poste de contrôle.

Le non-respect de cette instruction peut entraîner des blessures graves et/ou des dégâts matériels.

⚠ ATTENTION



- Toute opération nécessitant la mise hors-service du poste de contrôle peut supprimer temporairement la protection incendie assurée.
- Avertissez les autorités compétentes avant tout entretien ou essai du système.
- Les zones concernées devraient recevoir une attention particulière d'une équipe de pompiers.

Le non-respect de ces instructions peut entraîner des blessures graves et/ou des dégâts matériels.

1. Avertissez les autorités compétentes, les postes de surveillance et les personnes de la zone concernée de la mise hors service du système.

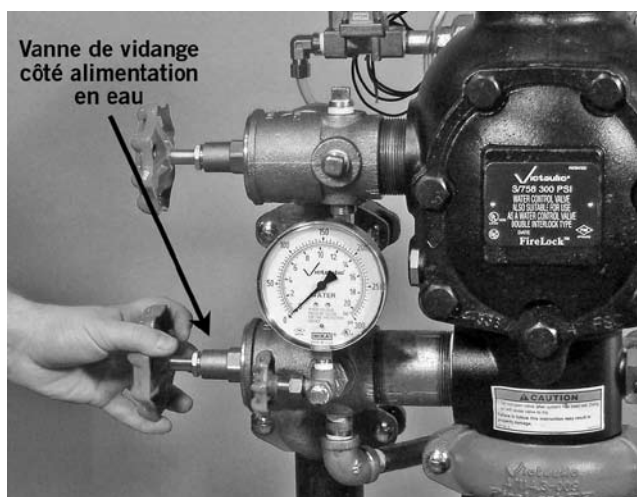

2. Ouvrez à fond la vanne de vidange côté alimentation pour évacuer toutes les impuretés éventuellement présentes dans l'alimentation en eau.

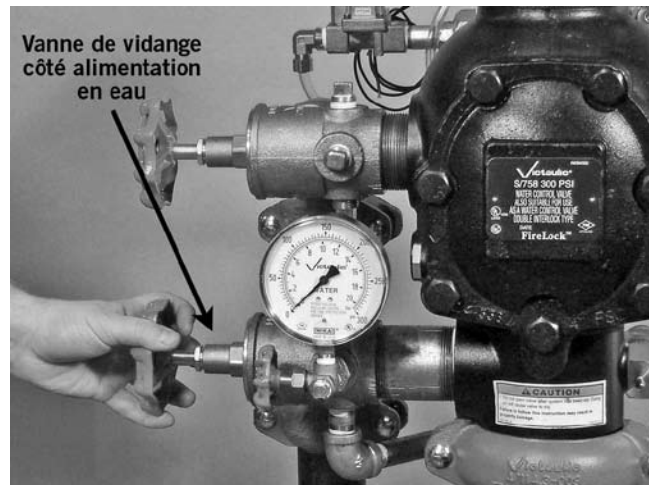

3. Refermez la vanne de vidange.

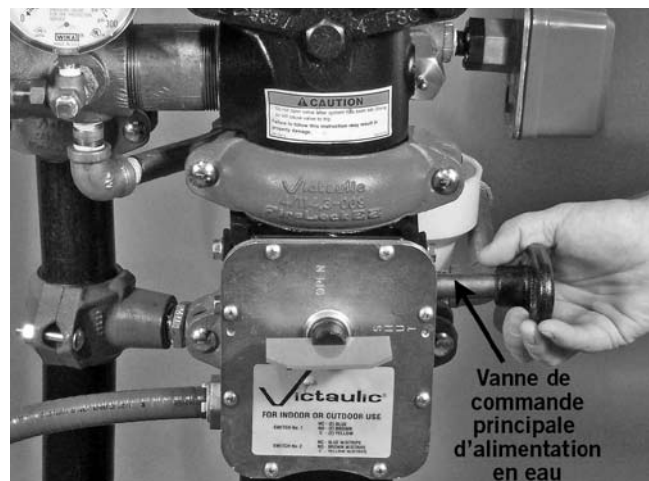

4. Fermez la vanne de commande principale d'alimentation en eau pour mettre le système hors service.

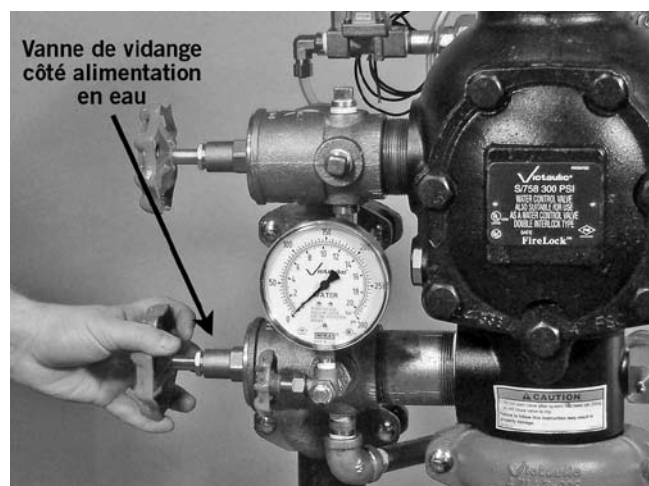

5. Ouvrez la vanne de vidange côté alimentation en eau.
6. Vérifiez qu'il n'y a pas d'écoulement d'eau par la vanne de vidange côté alimentation en eau.

Poste de contrôle FireLock NXT™ à préaction

SÉRIE 769



7. Refermez la vanne à boisseau sphérique de la conduite de pressurisation du diaphragme.

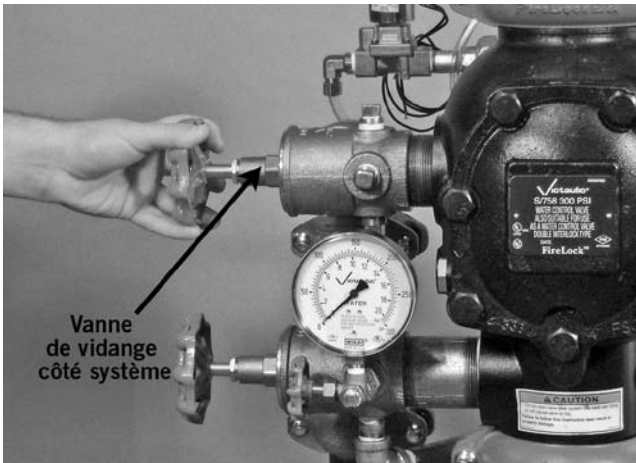

8. Ouvrez la vanne de vidange côté système pour vider l'eau éventuellement accumulée et évacuer la pression d'air du système.

NOTE: Si le système s'est déclenché, ouvrez la vanne d'essai à distance du système (connexion d'essai pour inspecteurs) et toute vanne de vidange auxiliaire.

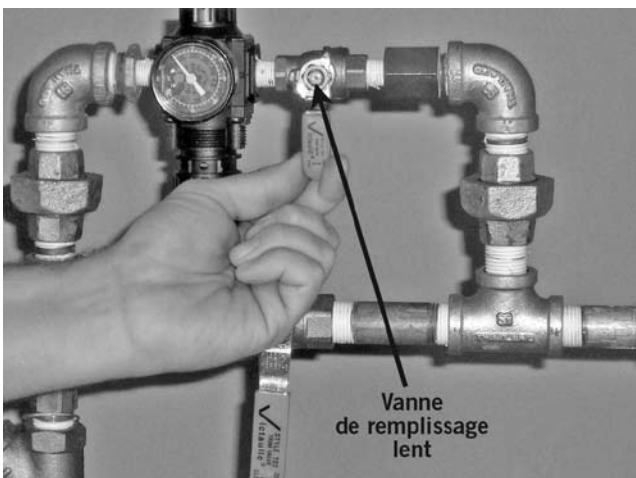

9. Fermez la vanne à boisseau sphérique de remplissage lent de l'AMTA.

⚠ AVERTISSEMENT



- Assurez-vous que le poste de contrôle est complètement dépressurisé et vidangé avant de retirer les boulons du couvercle.

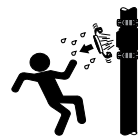

Le couvercle risque d'être projeté avec violence si on le déboulonne alors que le poste de contrôle est encore sous pression, et de provoquer des blessures graves et/ou des dégâts matériels.

10. ACTIONNEZ LE DÉCLENCHEUR MANUEL.

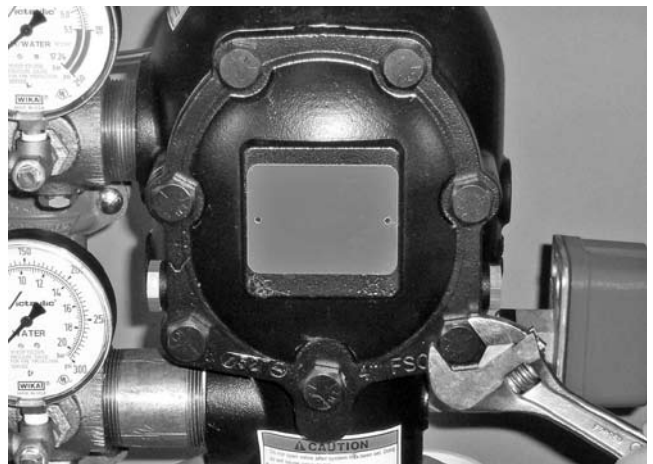

11. Après avoir évacué toute la pression du système, desserrez lentement les boulons du couvercle. **NOTE:** N'enlevez AUCUN boulon du couvercle tant que tous les boulons ne sont pas desserrés.

- 11a. Retirez tous les boulons du couvercle ainsi que le couvercle et son joint d'étanchéité.

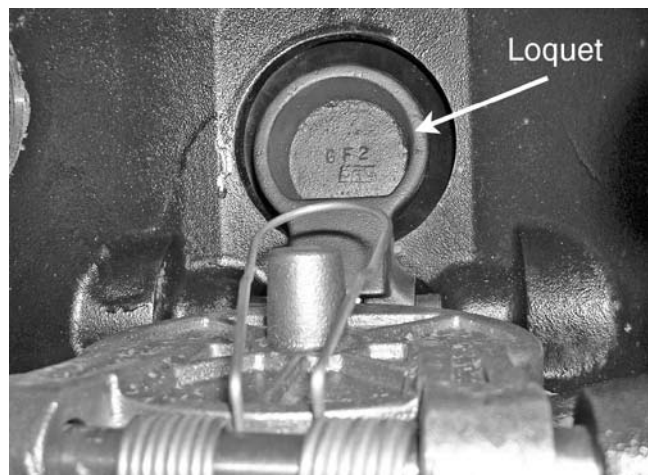

12. Repoussez le loquet vers l'arrière (vers le diaphragme).

Poste de contrôle FireLock NXT™ à préaction

SÉRIE 769

⚠ ATTENTION

- N'utilisez PAS de solvants ou d'abrasifs sur le siège du clapet du poste de contrôle, ou à proximité.

Le non-respect de cette instruction pourrait affecter l'étanchéité du clapet et provoquer des fuites ou un fonctionnement incorrect du poste de contrôle.



13. Faites pivoter le clapet hors du poste de contrôle. Inspectez le joint d'étanchéité du clapet et son disque de maintien. Essayez le clapet pour le débarrasser de tout dépôt minéral, saleté ou impureté. Dégagez et nettoyez les trous éventuellement bouchés dans le siège du clapet. **N'UTILISEZ PAS DE SOLVANTS OU D'ABRASIFS.**
14. Tant que le clapet est sorti du corps du poste de contrôle, tirez le loquet vers l'avant pour inspecter le diaphragme. Si le diaphragme présente le moindre signe d'usure ou de dommages, remplacez-le par un diaphragme neuf fourni par Victaulic. Voir la section «Dépose et remplacement de l'ensemble de diaphragme».
15. Contrôlez la liberté de mouvement du clapet et vérifiez qu'il n'est pas endommagé. Remplacez toute pièce usée ou endommagée en suivant les instructions applicables de la section «Maintenance».
16. Remontez le couvercle comme expliqué dans la section «Installation du couvercle et de son joint».
17. Remettez le système en service comme expliqué dans la section «Mise en service du système».

Poste de contrôle FireLock NXT™ à préaction

SÉRIE 769

MAINTENANCE

Les sections qui suivent vous expliquent comment déposer et remplacer les composants internes du poste de contrôle. Il importe de travailler avec précaution pour ne pas endommager de pièces lors de la dépose ou du montage.

⚠ AVERTISSEMENT



- Dépressurisez et vidangez le circuit de tuyauteries avant d'entreprendre la dépose du couvercle du poste de contrôle.

Le non-respect de cette instruction peut entraîner des blessures graves et/ou des dégâts matériels.

⚠ ATTENTION



- Toute opération nécessitant la mise hors-service du poste de contrôle peut supprimer temporairement la protection incendie assurée.
- Avertissez les autorités compétentes avant tout entretien ou essai du système.
- Les zones concernées devraient recevoir une attention particulière d'une équipe de pompiers.

Le non-respect de ces instructions peut entraîner des blessures graves et/ou des dégâts matériels.

DÉPOSE ET REMPLACEMENT DU JOINT DE CLAPET

1. Effectuez les étapes 1 à 12 de la section «Inspection interne requise».



2. Déposez le boulon d'assemblage du joint de clapet et le joint du boulon.



3. Déposez le disque de maintien du joint.

⚠ ATTENTION

- N'utilisez PAS de levier dans le trou central pour détacher la rondelle de joint du joint de clapet.

Le non-respect de cette instruction pourrait endommager la rondelle de joint, affecter l'étanchéité du clapet et provoquer des fuites dans le poste de contrôle.

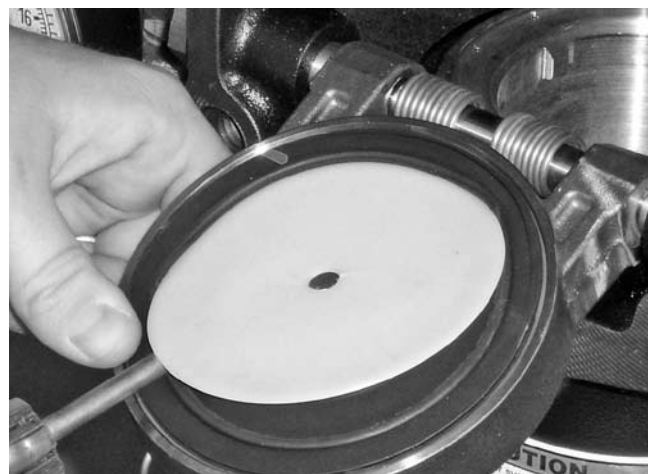

4. Utilisez un levier pour soulever le bord de la rondelle de joint de l'intérieur du joint de clapet, comme illustré ci-dessus. **N'UTILISEZ PAS DE LEVIER DANS LE TROU CENTRAL POUR EXTRAIRE LA RONDELLE DE JOINT.**
5. Retirez la rondelle de joint du joint de clapet. Séchez complètement l'humidité éventuellement présente sous la rondelle et sur le joint de clapet.

⚠ ATTENTION

- N'utilisez que des pièces de rechange fournies par Victaulic. Le non-respect de cette instruction peut entraîner un fonctionnement incorrect du poste de contrôle, avec pour conséquence des dégâts matériels.

Poste de contrôle FireLock NXT™ à préaction

SÉRIE 769



6. Utilisez un levier pour soulever le joint de clapet et l'anneau du joint hors du clapet. Inspectez le joint de clapet. S'il est usé ou déchiré, remplacez-le par un joint de clapet neuf fourni par Victaulic. Pour remplacer l'ensemble de joint de clapet par un nouvel ensemble, passez directement au point 7.



9. Installez le joint de clapet avec précaution dans le clapet. Assurez-vous que l'anneau du joint s'engage à fond dans le clapet, avec un déclic.

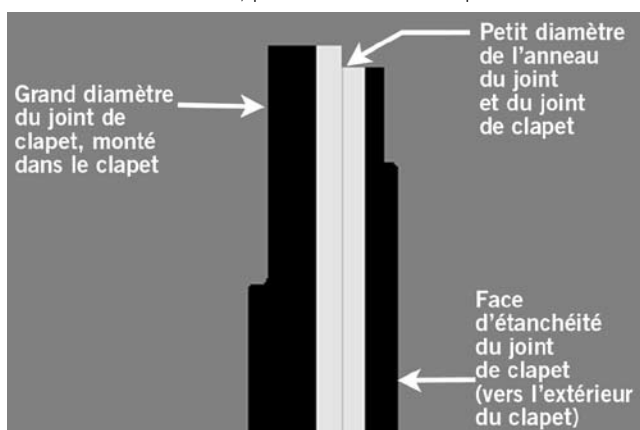

- 6a. **Pour réutiliser le même ensemble de joint de clapet après avoir déposé l'anneau du joint à l'étape précédente:** réinsérez l'anneau du joint avec précaution sous la lèvre extérieure du joint de clapet. Veillez à tourner le petit diamètre de l'anneau du joint vers la surface d'étanchéité du joint de clapet.



10. Placez le disque de maintien du joint sur la rondelle du joint de clapet. Insérez le boulon d'assemblage du joint et son joint dans le disque de maintien du joint et le clapet.

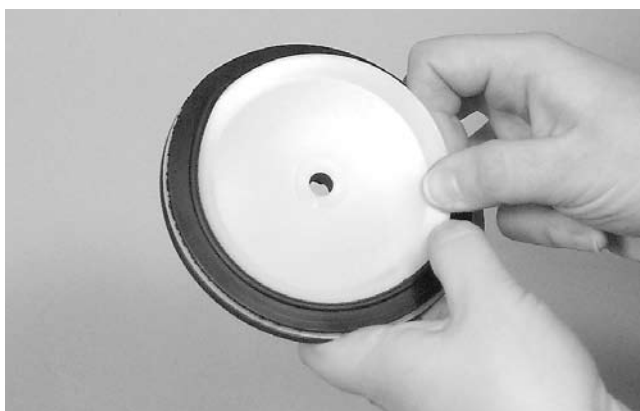

7. Insérez avec précaution la rondelle de joint sous la lèvre d'étanchéité du joint.
8. Débarrassez le clapet de tout dépôt minéral, saleté ou impureté.

Poste de contrôle FireLock NXT™ à préaction

SÉRIE 769

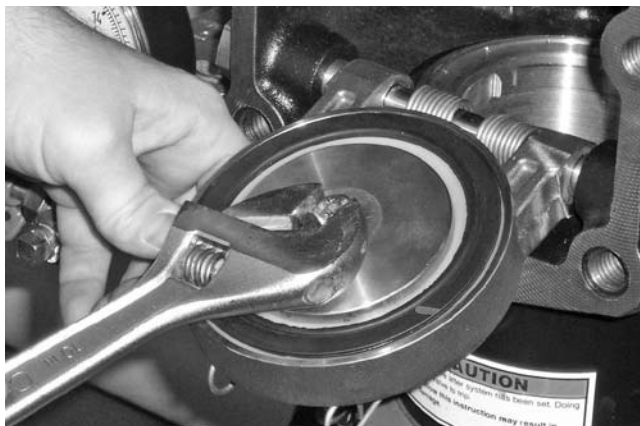

11. Serrez le boulon d'assemblage du joint avec son joint au couple spécifié dans le tableau de cette page, pour garantir une étanchéité adéquate.

COUPLE DE SERRAGE REQUIS DU BOULON D'ASSEMBLAGE DE JOINT

Diamètre		Couple pouce-lb N*m
Diamètre nominal, pouces	Diamètre extérieur réel, pouces mm	
1½	1.900 48,3	40 5
2	2.375 60,3	40 5
2½	2.875 73,0	90 10
76,1 mm	3.000 76,1	90 10
3	3.500 88,9	90 10
4	4.500 114,3	110 12
165,1 mm	6.500 165,1	160 18
6	6.625 168,3	160 18
8	8.625 219,1	160 18

12. Remontez le couvercle comme expliqué dans la section «Montage du couvercle et de son joint».
13. Remettez le système en service comme expliqué dans la section «Mise en service du système».

DÉPOSE ET REMPLACEMENT DE L'ENSEMBLE DE CLAPET

1. Effectuez les étapes 1 à 12 de la section «Inspection interne requise».

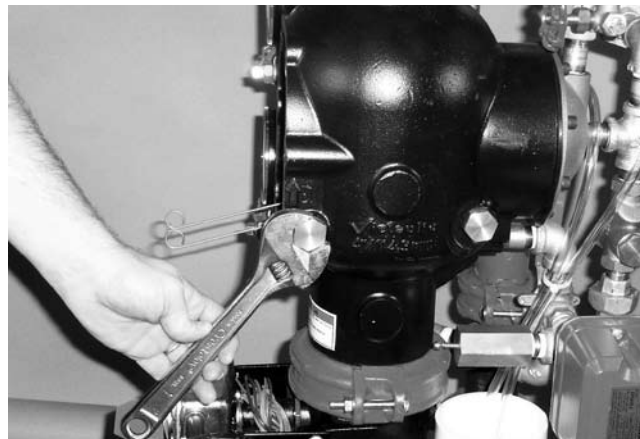

2. Retirez du poste de contrôle les douilles de l'axe du clapet.

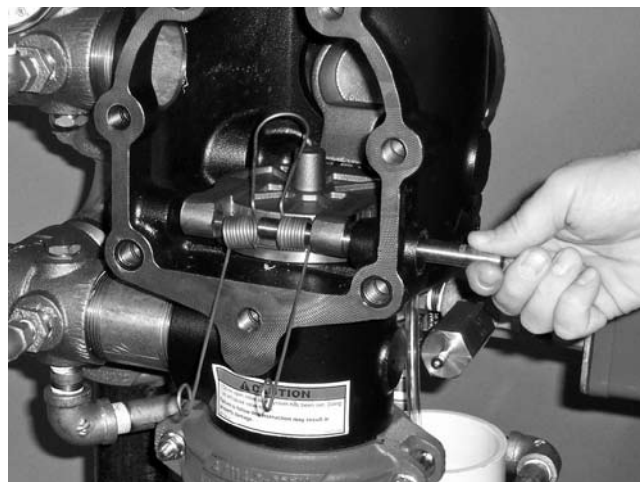

3. Retirez l'axe du clapet. **NOTE:** Le retrait de l'axe fait tomber le ressort du clapet. Conservez ce ressort pour pouvoir le remonter par la suite.



4. Retirez le clapet du poste de contrôle.

Poste de contrôle FireLock NXT™ à préaction

SÉRIE 769

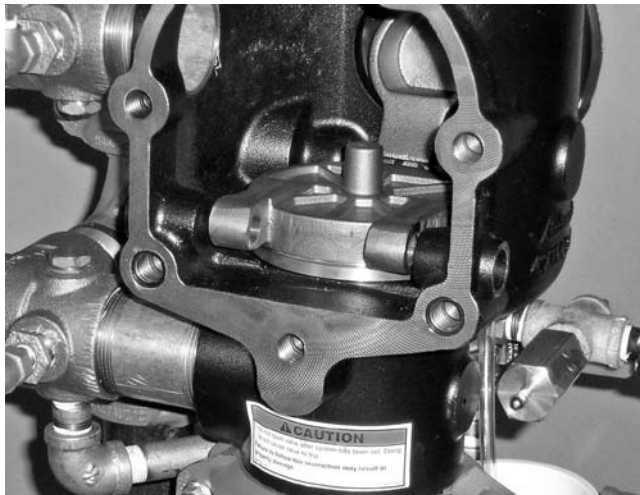

5. Placez le nouvel ensemble de clapet sur son siège dans le poste de contrôle. Alignez les trous des bras du clapet face aux trous correspondants du poste de contrôle.

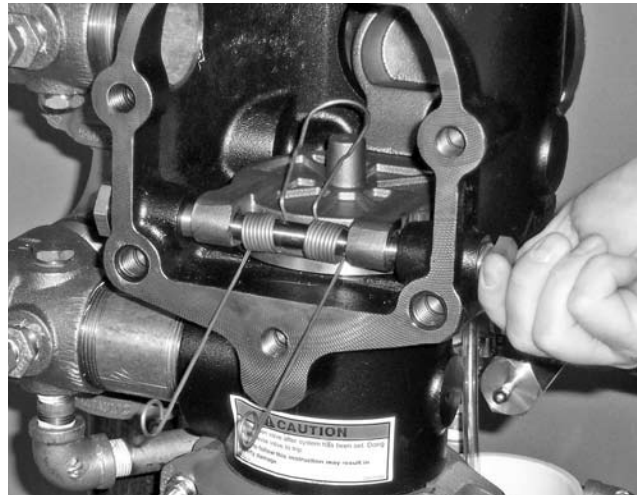

9. Mettez du produit d'étanchéité pour filetages sur les douilles d'axe de clapet, puis vissez les douilles à la main dans le corps du poste jusqu'à ce qu'elles soient serrées.
10. Vissez les douilles d'axe de clapet jusqu'à l'obtention d'un contact métal/métal contre le corps du poste.

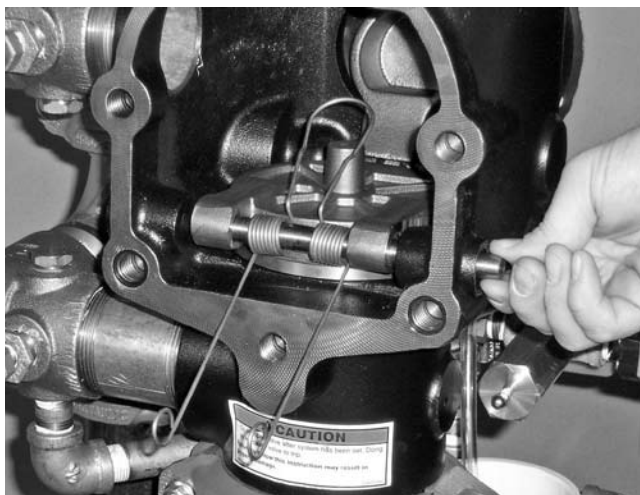

6. Insérez à moitié l'axe de clapet dans le corps du poste.
7. Enfilez le ressort de clapet sur l'axe de clapet, en tournant la boucle du ressort vers le clapet comme illustré ci-dessus.
8. Terminez d'insérer l'axe de clapet dans le second bras du clapet et le corps du poste de contrôle.



11. Vérifiez que le clapet peut se mouvoir librement.
12. Remontez le couvercle comme expliqué dans la section «Montage du couvercle et de son joint».
13. Remettez le système en service comme expliqué dans la section «Mise en service du système».

Poste de contrôle FireLock NXT™ à préaction

SÉRIE 769

MONTAGE DU COUVERCLE ET DE SON JOINT

⚠ ATTENTION

- N'utilisez que des pièces de rechange fournies par Victaulic.
- Le non-respect de cette instruction peut entraîner un fonctionnement incorrect du poste de contrôle, avec pour conséquence des dégâts matériels.

1. Vérifiez que le joint de couvercle est en bon état. S'il est usé ou déchiré, remplacez-le par un joint neuf fourni par Victaulic.

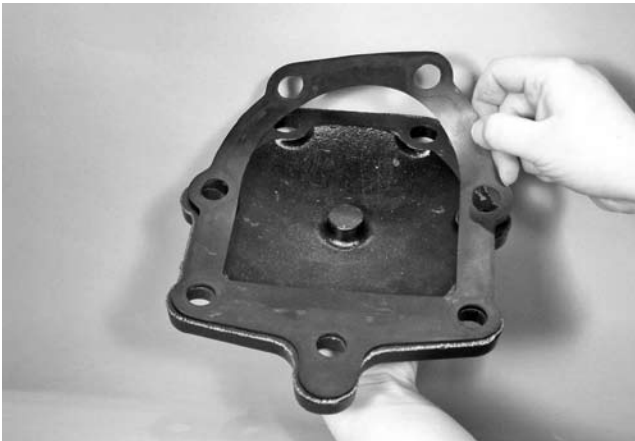

2. Alignez les trous du joint de couvercle sur ceux du couvercle.



3. Insérez un boulon de couvercle dans le couvercle et le joint de couvercle pour faciliter l'alignement.

⚠ ATTENTION

- NE serrez PAS excessivement les boulons du couvercle.
- Le non-respect de cette instruction peut endommager le joint du couvercle et provoquer des fuites du poste de contrôle.



4. Présentez le couvercle et son joint en position de montage face au poste de contrôle. Vérifiez que les bras du ressort de clapet sont tournés dans leur position installée. Vissez tous les boulons de couvercle dans le couvercle et le poste de contrôle.
5. Serrez tous les boulons du couvercle de manière égale, selon un schéma en diagonale, jusqu'au couple spécifié dans le tableau «Couple de serrage requis des boulons de couvercle» ci-dessous. NE dépassez PAS le couple de serrage spécifié.

COUPLE DE SERRAGE REQUIS DES BOULONS DE COUVERCLE

Diamètre		Couple
Diamètre nominal, pouces	Diamètre extérieur réel, pouces mm	ft-lb N•m
1½	1.900 48,3	30 41
2	2.375 60,3	30 41
2½	2.875 73,0	60 81
76,1 mm	3.000 76,1	60 81
3	3.500 88,9	60 81
4	4.500 114,3	100 136
165,1 mm	6.500 165,1	115 156
6	6.625 168,3	115 156
8	8.625 219,1	100 136

6. Remettez le système en service comme expliqué dans la section «Mise en service du système».

Poste de contrôle FireLock NXT™ à préaction

SÉRIE 769

DÉPOSE ET REMPLACEMENT DE L'ENSEMBLE DE DIAPHRAGME

1. Mettez le système hors service selon les étapes 1 à 11 de la section «Inspection interne requise».
2. Détachez les raccords qui connectent le trim au couvercle de diaphragme. Voir le schéma de trim applicable pour plus de détails.

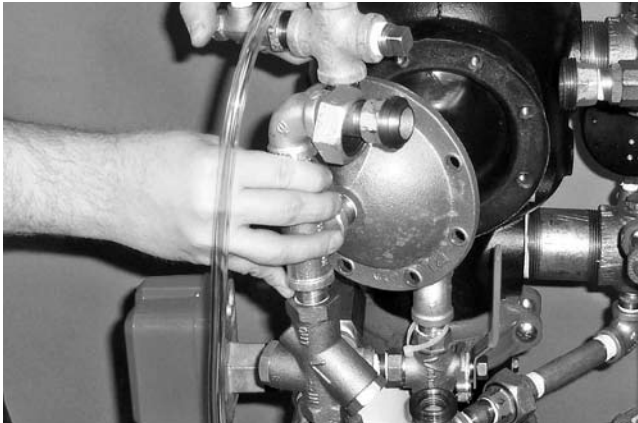

3. Retirez les vis à tête 6 pans creux du couvercle de diaphragme, puis retirez du poste de contrôle le couvercle de diaphragme et le trim associé.



4. Retirez le diaphragme du poste de contrôle.



5. Nettoyez l'arrière du corps du poste pour enlever tout débris susceptible de gêner la mise en place correcte du diaphragme.

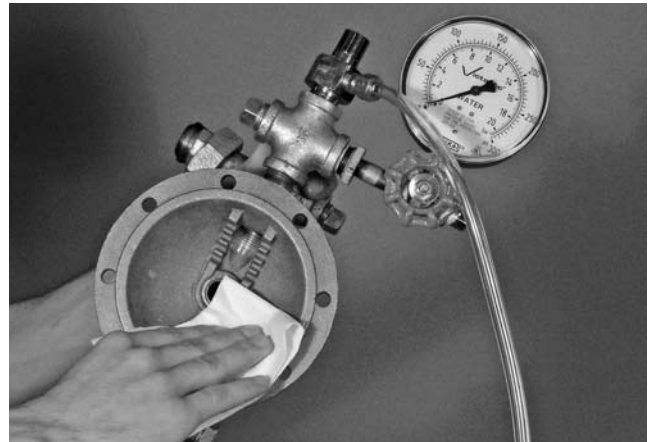

- 5a. Nettoyez l'intérieur du couvercle de diaphragme pour enlever tout dépôt ou corps étranger.

⚠ ATTENTION

- Travaillez avec précaution lors de l'installation d'un nouveau diaphragme dans le corps du poste.

Le non-respect de cette instruction peut entraîner des dommages au diaphragme, avec pour conséquence des fuites et un fonctionnement incorrect du poste de contrôle.

6. Remplacez le diaphragme par un diaphragme neuf fourni par Victaulic. Alignez les trous du diaphragme sur ceux du corps du poste de contrôle. Faites attention de ne pas abîmer le diaphragme lors de son installation.

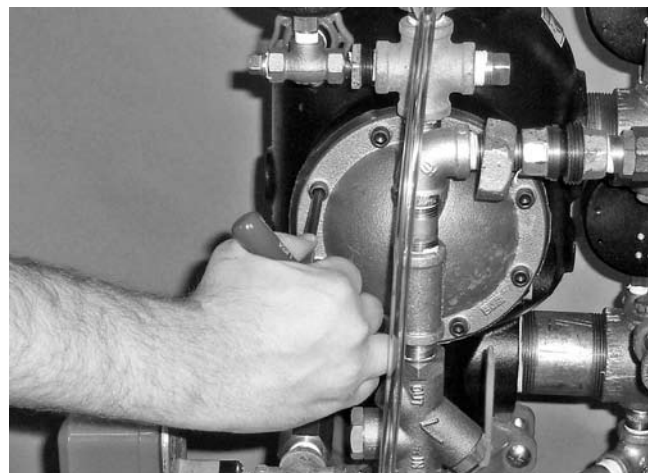

7. Alignez les trous du couvercle de diaphragme face à ceux du diaphragme et du corps du poste. Serrez toutes les vis à tête 6 pans creux dans le couvercle de diaphragme et le poste.
8. Reconnectez le trim au niveau des raccords détachés au point 2. Voir le schéma de trim applicable pour plus de détails.
CONTRÔLEZ QUE TOUTS LES RACCORDS DÉTACHÉS POUR PERMETTRE L'ACCÈS AU COUVERCLE DE DIAPHRAGME SONT CORRECTEMENT RESSERRÉS AVANT D'ENTREPRENDRE LA REMISE EN SERVICE DU SYSTÈME.
9. Remettez le système en service comme expliqué dans la section «Mise en service du système».

Poste de contrôle FireLock NXT™ à préaction

SÉRIE 769

REPLACEMENT DU TAMIS DU FILTRE DES ACTIONNEURS BASSE PRESSION SÉRIE 776

1. Mettez le système hors service selon les étapes 1 à 11 de la section «Inspection interne requise».
2. Retirez l'actionneur basse pression Série 776 du trim. Voir le schéma de trim applicable pour plus de détails.



3. Retirez l'ensemble de filtre de l'actionneur basse pression Série 776, comme illustré ci-dessus. Ne jetez que le tamis du filtre.

ATTENTION

- **NE réutilisez PAS les tamis de filtres. Après l'avoir déposé, remplacez le tamis de filtre usagé par un tamis neuf fourni par Victaulic.**

Le non-respect de cette instruction peut entraîner un fonctionnement incorrect du poste de contrôle, avec pour conséquence des dégâts matériels.

4. Utilisez exclusivement un tamis de filtre neuf, fourni par Victaulic. Insérez ce nouveau tamis dans l'ensemble de filtre.
5. Installez l'ensemble de filtre avec précaution dans l'actionneur basse pression Série 776. Faites attention de ne pas abîmer les joints toriques.
6. Remontez l'actionneur basse pression Série 776 dans le trim. Voir le schéma de trim applicable pour plus de détails.
7. Remettez le système en service comme expliqué dans la section «Mise en service du système».

Poste de contrôle FireLock NXT™ à préaction

SÉRIE 769

DÉPANNAGE – ACTIONNEUR BASSE PRESSION SÉRIE 776

Problème	Cause possible	Solution
Lorsqu'on tire le bouton de l'évent automatique de l'actionneur vers le haut, la vis ne reste pas en position haute de «marche».	L'actionneur ne reçoit pas assez d'air.	Augmentez la pression d'air fournie à l'actionneur.
	L'actionneur possède un joint défectueux.	Si la procédure ci-dessus ne suffit pas, contactez Victaulic.
Fuite d'eau à travers l'actionneur.	La chambre à air de l'actionneur n'est pas pressurisée.	Vérifiez que l'évent automatique de l'actionneur est en position de marche et que la chambre à air est pressurisée.
	Le filtre de l'actionneur est bouché.	Remplacez le tamis du filtre de l'actionneur comme expliqué à la page 41.
	Un diaphragme de l'actionneur est déchiré.	Si les fuites d'eau à travers l'actionneur continuent après la procédure ci-dessus, contactez Victaulic.
L'eau ne passe pas à travers l'actionneur.	Le filtre de la conduite de pressurisation du diaphragme est bouché.	Démontez et nettoyez le filtre de la conduite de pressurisation du diaphragme. Voir le schéma de trim applicable pour plus de détails.

DÉPANNAGE – ÉLECTROVANNE SÉRIE 753-E

Problème	Cause possible	Solution
L'eau ne passe pas à travers l'électrovanne.	Le filtre de la conduite de pressurisation du diaphragme est bouché.	Démontez et nettoyez le filtre de la conduite de pressurisation du diaphragme. Voir le schéma de trim applicable pour plus de détails.
L'actionneur ne s'ouvre pas.	L'électrovanne ne reçoit pas de courant électrique.	Vérifiez toutes les connexions électriques pour vous assurer que l'électrovanne est bien alimentée en électricité.

DÉPANNAGE – ACCÉLÉRATEUR SOUS AIR SÉRIE 746-LPA

Problème	Cause possible	Solution
Le poste de contrôle se déclenche sans qu'un sprinkleur ne fonctionne.	Perte de pression d'air dans la chambre d'entrée inférieure de l'accélérateur.	Vérifiez s'il n'y a pas de fuite par le joint de la chambre inférieure. Si vous trouvez une fuite, tournez l'écrou de réglage dans le sens antihoraire pour rétablir l'étanchéité.
		Vérifiez s'il n'y a pas de fuite dans le système et le trim. Vérifiez que l'AMTA fonctionne correctement.
L'accélérateur ne fonctionne pas quand la chute de pression du système est inférieure ou égale à 34 kPa (5 psi).	Perte de pression d'air dans la chambre à air supérieure de l'accélérateur.	Mettez de l'eau savonneuse sur tous les raccords de l'accélérateur pour trouver les fuites éventuelles. Réparez les fuites détectées et contrôlez de nouveau.
	La baisse de la pression d'air du système est trop lente.	Voyez s'il n'y a pas d'obstruction dans la vanne d'essai à distance du système (connexion d'essai pour inspecteurs). Si la procédure ci-dessus ne suffit pas, contactez Victaulic.
L'accélérateur ne se pressurise pas correctement (il ne parvient pas à mettre le manomètre supérieur sous pression, et le bouton saute dès qu'on met de la pression).	L'accélérateur est monté à l'envers.	Déposez l'accélérateur et remontez-le dans l'autre sens, avec le «bouton» de l'évent tourné vers le bas (vers l'actionneur).

Poste de contrôle FireLock NXT™ à préaction

SÉRIE 769

DÉPANNAGE – SYSTÈME

Problème	Cause possible	Solution
Le poste de contrôle se déclenche sans qu'un sprinkleur ne fonctionne.	Perte de pression d'air dans le système ou le trim.	Vérifiez s'il n'y a pas de fuite dans le système et le trim. Vérifiez que l'AMTA fonctionne correctement. Envisagez l'installation d'un pressostat de surveillance de basse pression d'air.
	Le pressostat du compresseur est réglé trop bas, ou le compresseur ne fonctionne pas correctement.	Augmentez le réglage de marche «ON» du pressostat du compresseur, et vérifiez que le compresseur fonctionne correctement.
Fuite d'eau par le purgeur automatique de la conduite d'alarme.	Infiltration d'eau à travers le joint du clapet, dans la chambre intermédiaire du poste de contrôle.	Vérifiez que le siège et le joint du clapet ne sont pas endommagés et sont exempts de corps étrangers.
	Eau sous le joint du clapet.	Inspectez le joint du clapet pour vérifier s'il n'y a pas d'eau dessous. S'il y en a, déposez le joint et remplacez-le comme expliqué la page 35.
Fuite d'air par le purgeur automatique de la conduite d'alarme.	Infiltration d'eau à travers le joint du clapet, dans la chambre intermédiaire du poste de contrôle.	Vérifiez que le siège et le joint du clapet ne sont pas endommagés et sont exempts de corps étrangers.
	Eau sous le joint du clapet.	Inspectez le joint du clapet pour vérifier s'il n'y a pas d'eau dessous. S'il y en a, déposez le joint et remplacez-le comme expliqué la page 35.
Le clapet ne se verrouille pas en position fermée.	Pas de pression d'eau sur le diaphragme.	Vérifiez la pression d'eau dans la conduite de pressurisation du diaphragme. Contrôlez la propreté de la restriction de la conduite de pressurisation du diaphragme.
	Le dispositif de vidange automatique n'est pas en service.	Tirez le bouton du dispositif de vidange automatique vers le haut pour mettre le dispositif en service.
Fuite d'eau par l'ensemble de diaphragme.	Le diaphragme est endommagé.	Contactez Victaulic.
Fuite d'air par l'ensemble de diaphragme.	Le diaphragme est endommagé.	Contactez Victaulic.

Poste de contrôle FireLock NXT™ à préaction

SÉRIE 769

DÉCLENCHEMENT PNEUMATIQUE SANS VERROUILLAGE AVEC ACTIONNEUR BASSE PRESSION SÉRIE 776

DÉCLENCHEMENT PNEUMATIQUE/ÉLECTRIQUE SANS VERROUILLAGE AVEC ACTIONNEUR BASSE PRESSION SÉRIE 776 ET

ÉLECTROVANNE SÉRIE 753-E

DÉCLENCHEMENT PNEUMATIQUE À SIMPLE VERROUILLAGE AVEC ACTIONNEUR BASSE PRESSION SÉRIE 776

DÉCLENCHEMENT ÉLECTRIQUE À SIMPLE VERROUILLAGE AVEC ÉLECTROVANNE SÉRIE 753-E

DÉCLENCHEMENT ÉLECTRIQUE (ÉLECTROPNEUMATIQUE/ÉLECTRIQUE) À DOUBLE VERROUILLAGE AVEC ÉLECTROVANNE SÉRIE 753-E

USA ET SIÈGE MONDIAL

P.O. Box 31
Easton, PA 18044-0031 USA

4901 Kesslersville Road
Easton, PA 18040 USA

1-800-PICK-VIC (1-800-742-5842)
1-610-559-3300
1-610-250-8817 (fax)
pickvic@victaulic.com

www.victaulic.com

CANADA

905-884-7444
905-884-9774 (fax)
viccanada@victaulic.com

EUROPE

32-9-381-15-00
32-9-380-44-38 (fax)
viceuro@victaulic.be

ROYAUME-UNI

44 (0) 1438741100
44 (0) 1438313883 (fax)
viceuro@victaulic.be

AMÉRIQUE CENTRALE ET DU SUD

1-610-559-3300
1-610-559-3608 (fax)
vical@victaulic.com

ASIE ET PACIFIQUE

86-21-54253300
86-21-54253671 (fax)
vicap@victaulic.com

MOYEN-ORIENT

971-4-883-88-70
971-4-883-88-60 (fax)



WCAS-6ZRPXE

MISE À JOUR 2/2007

I-769P-FRE 4259 RÉV C Z000769P00

VICTAULIC EST UNE MARQUE DÉPOSÉE DE LA SOCIÉTÉ VICTAULIC. © 2007 VICTAULIC COMPANY. TOUS DROITS RÉSERVÉS. IMPRIMÉ AUX ÉTATS-UNIS.

